



**CALDERAS DE CONDENSACIÓN
EFICIENTES, COMPACTAS Y FÁCILES DE INSTALAR**

NI MÁS, NI MENOS



CATÁLOGO TARIFA
Edición Mayo 2026

www.calderas-hermann.es

Calderas de condensación Hermann: Más confort. Más ahorro. Más compactas.

Las calderas de condensación Hermann han sido diseñadas para responder a las necesidades reales de los usuarios, ofreciendo una excelente relación calidad-precio.

Son fáciles y cómodas de instalar debido a su reducido tamaño, y compatibles con las instalaciones solares térmicas.

Además de cumplir con la Directiva Europea de Ecodiseño (ErP) y Etiquetado Energético (ELD), están fabricadas con materiales de alta calidad e incorporan tecnologías de última generación con las que se consigue un alto rendimiento energético y menos emisiones de CO₂ y NOx. Porque en Hermann pensamos en el presente de aquellos que están a punto de estrenar caldera... y en el futuro de todos.



MÁS ECOLÓGICAS

Las calderas de condensación ultracompactas Hermann consiguen un alto rendimiento energético, menos emisiones de CO₂ y NOx y son compatibles con las instalaciones solares térmicas. Además cumplen con la Directiva Europea de Ecodiseño (ErP) y Etiquetado Energético (ELD).



MÁS ECONÓMICAS

Ofrecen una excelente relación calidad-precio y hasta un 30% de ahorro en el consumo del gas.



COMPACTAS

Gracias a su tamaño reducido ocupan menos espacio y son fáciles de instalar.



MÁS AVANZADAS

Están fabricadas con materiales y tecnologías de última generación.



¡PERFECTO!

¿Y qué modelos hay?

	REFERENCIA	EUROS
CALDERAS DE CONDENSACIÓN		
MicraCom Condens 24-AS/2	8000044825	2.575
MicraCom Condens 24-AS/2 + HRT 50/2 cableado	8000044826	2.670
MicraCom Condens 28-AS/2	8000044828	2.910
MicraCom Condens 28-AS/2 + HRT 50/2 cableado	8000044829	3.005
Micraplus Condens 25 GN	0010019556	2.820
Micraplus Condens 25 GN + Control HRT 50/2 cableado	8000014296	2.915
Micraplus Condens 30 GN	0010019557	3.085
Micraplus Condens 30 GN + Control HRT 50/2 cableado	8000014298	3.180
GESTIÓN DE CALDERAS		
HRT 50/2 - Control cableado modulante. Conectable mediante MiGo Link Gateway	0010041878	95
MiGo Link Gateway (para conectar HRT 50/2 a internet - descargar la MiGo Link app)	0010037345	240
Starterkit SR 940f + SRT 51f. Control WiFi inalámbrico para calderas	8000015462	300
Sonda exterior cableada	0020266792	65
Sonda anticipadora solar	0020162498	35
ACCESORIOS DE EVACUACIÓN		
Ø 60/100		
Ventosa horizontal 0,7 m (60/100) con 4 zonas para análisis*	0010031039	115
Ventosa horizontal 0,7 m (60/100) sin tomas para análisis de combustión	0010031031	120
Terminal tejado negro (60/100)	0020230604	125
Terminal tejado negro con boquilla para salida vertical o realizada con tomas de análisis. Micraplus condens	10130604	150
Ventosa horizontal 0,7 m (60/100) sin tomas para análisis de combustión + boquilla (Micraplus)	10131031	145
Prolongador 0,5 m (60/100)	0020257007	50
Prolongador 1 m (60/100)	0020257008	85
Prolongador 2 m (60/100)	0020257445	120
Codo 90° (60/100)	0020257009	70
Codo 45° (60/100) (2 unidades)	0020257010	105
Ø 80/125		
Boquilla cambio a 80/125 para Micraplus	0020276091	105
Boquilla cambio a 80/125 para MicraCom	0010031033	105
Terminal tejado negro (80/125)	0020257016	180
Kit horizontal 1,2 m (80/125)	0020257018	235
Prolongador 0,5 m (80/125)	0020257019	70
Prolongador 1 m (80/125)	0020257020	100
Prolongador 2 m (80/125)	0020257021	145
Codo 90° (80/125)	0020257023	80
Codo 45° (80/125) 2 uds.	0020257024	115
Ø 80/80		
Adaptador doble flujo 80 con toma de análisis para Micraplus	0020276092	125
Adaptador doble flujo 80 con toma de análisis para MicraCom	0010024098	125
Codo 45° (80) (2 unidades)	0020257030	55
Codo 90° (80)	0020257029	40
Prolongador 0,5 m (80)	0020257026	30
Prolongador 1 m (80)	0020257027	40
Prolongador 2 m (80)	0020257028	50
Protector terminal horizontal anti-viento Ø80mm	0020199426	40
OTROS ACCESORIOS		
Kit de conexiones estándar	0020135272	60
Kit solar Hermann	0020138121	265
Neutralizador de condensados	0020247275	75
Bomba evacuación de condensados - Hasta fin de existencias	A2045800	235
Bomba evacuación de condensados - NOVEDAD: próximamente	8000049405	235

*También válido para MicraCom Condens retirando la boquilla de la caldera.

Los precios de las calderas incluyen ventosa horizontal (Ø 60/100). Consultar condiciones comerciales.

IVA no incluido. Precios recomendados por el fabricante salvo error tipográfico.



NOVEDAD

Disponibles también
con control modulante
conectable de serie

MicraCom Condens

Calderas murales de condensación
a gas de 24 y 28 kW

Mixtas para calefacción
y agua caliente

Transformable a propano. Proceso realizado
por el Servicio Técnico Oficial durante la puesta
en marcha

Clase eficiencia energética para
calefacción

(Rango A+++ - D)



Clase eficiencia energética para
ACS

(Rango A+ - F)



Perfil de demanda para ACS



- ✓ Eficientes y ecológicas. NOx clase 6
- ✓ Dimensiones reducidas (626 x 400 x 270 mm):
para montaje en muebles de cocina
- ✓ Intercambiador de calor primario de acero inoxidable
- ✓ Rápida instalación: conexiones en vertical
señalizadas, ligeras y con soporte mural integrado
para su colocación
- ✓ Suministradas para gas natural. Transformable a propano.
Consulta con el Servicio Técnico Oficial
- ✓ Pantalla digital sencilla con acceso claro y directo a
funciones básicas
- ✓ Compatibles con instalación solar como apoyo en la
producción de agua caliente
- ✓ Acceso sencillo a los componentes para un rápido
mantenimiento
- ✓ Boquilla para salida vertical o realzada con tomas
de análisis de serie

MicraCom Condens



Dimensiones (mm)

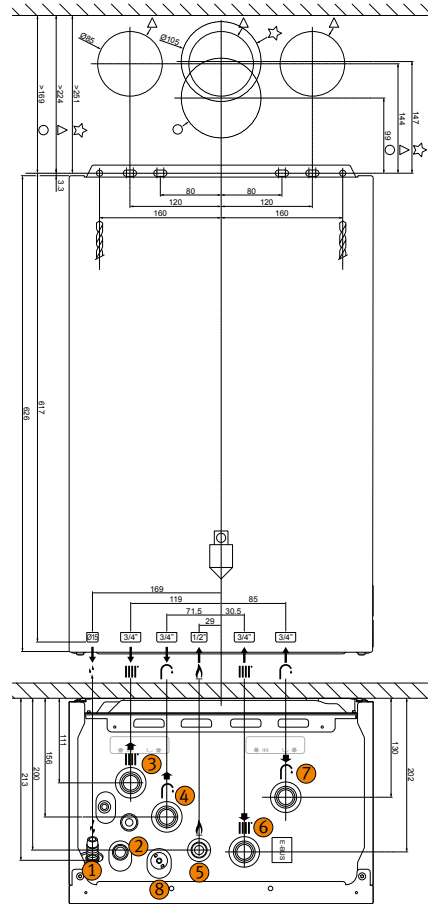

- ① Conexión desagüe condensados
- ② Conexión válvula de seguridad
- ③ Conexión de ida de calefacción
- ④ Conexión de agua caliente sanitaria
- ⑤ Conexión de gas
- ⑥ Conexión de retorno de calefacción
- ⑦ Conexión de agua fría
- ⑧ Llave de llenado

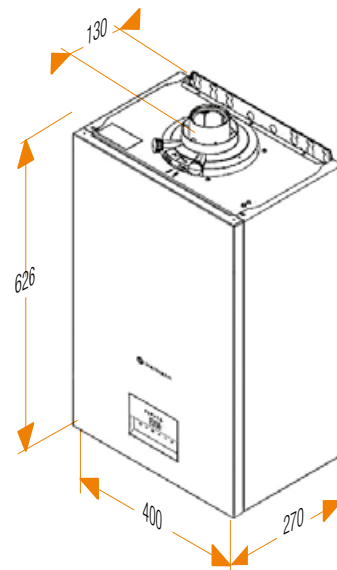

Curvas de la bomba de calefacción (muestran la relación entre presión y caudal)

MicraCom Condens 24-AS/2

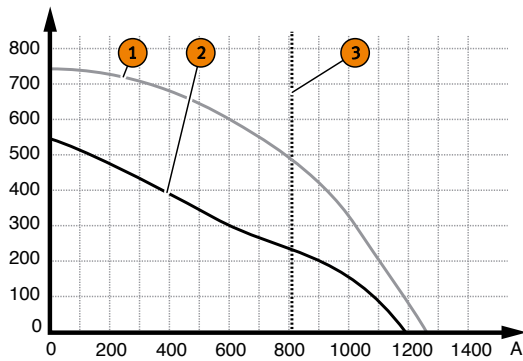

MicraCom Condens 28-AS/2

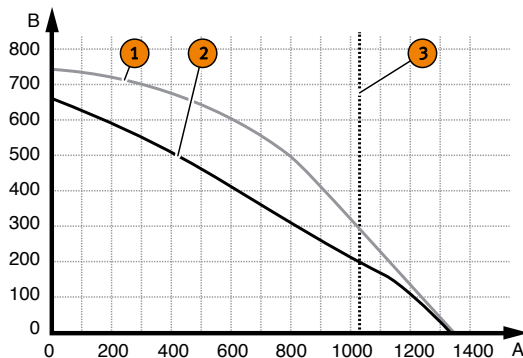

- (A) Caudal de agua en el circuito de calefacción (l/h)
- (B) Presión disponible en el circuito de calefacción (hPa)

- ① Velocidad máxima, bypass cerrado
- ② Velocidad máxima, bypass abierto (20%), posición de fábrica
- ③ Velocidad mínima, bypass abierto (20%), posición de fábrica

ATENCIÓN:
- La distribución de las conexiones hidráulicas no son DIN ni Saunier Duval

MicraCom Condens

		24	24 + Control HRT 50/2	28	28 + Control HRT 50/2
Precio	€	2.575	2.670	2.910	3.005
Referencia		8000044825	8000044826	8000044828	8000044829
Gas		N/P*		N/P*	
Categoría de gas		I 2H3P		I 2H3P	
Calefacción					
Potencia útil (50/30 °C) G31	kW	7,9-20,0		4,5-25,9	
Potencia útil (55/75 °C) G31	kW	7,2-18,3		4,0-23,9	
Eficiencia energética	%	92		93	
Rango de temperatura de calefacción	°C	30...75		30...75	
Máxima presión de trabajo	MPa/bar	0,3/3		0,3/3	
Caudal de condensados con carga nominal	l/h	1,88		2,45	
Capacidad vaso de expansión	l	8		8	
Agua caliente sanitaria					
Potencia térmica ACS	kW	24		28	
Eficiencia energética	%	86		85	
Ajuste de temperatura de ACS (min-máx)	°C	35...55		35...55	
Caudal mínimo	l/min	1,7		1,7	
Caudal ($\Delta T=25$) Ta entrada 10 °C	l/min	13,8		16,1	
Confort de ACS (según EN13203)		★★		★★	
Máxima presión de agua admisible	MPa/bar	1/10		1/10	
Evacuación de humos					
Longitud max. conducto concéntrico C13 Ø 60/100 mm	m	8 + 1 codo 87°		9 + 1 codo 87°	
Longitud max. conducto concéntrico C13 Ø 80/125 mm	m	16 + 1 codo 87°		20 + 1 codo 87°	
Longitud máx. conducto excéntrico Ø 80 mm (aire + humos) [máx. humos vertical] Máx. toma de aire si está en fachada opuesta a evacuación humos	m	24 8 + 1 codo 87°		30 8 + 1 codo 87°	
Circuito eléctrico					
Máximo consumo	W	90		90	
Protección		IPX4D		IPX4D	
Otros datos					
Dimensiones (alto x ancho x profundo)	mm	626x400x270		626x400x270	
Peso neto sin embalaje	kg	25,2		27,4	
Homologación	CE	0063DQ3807		0063DQ3807	

(*) Suministrado a gas natural. Se puede transformar a propano mediante kit de repuesto. Consulta con el Servicio Técnico Oficial.

Todas las referencias incluyen ventosa evacuación horizontal (Ø 60/100) (Ref. 0010031031).

Dispone de kit de conexiones estándar opcional (Ref. 0020135272).



Micraplus Condens

NOVEDAD
Disponible también con
control modulante
conectable de serie



Calderas murales de condensación
a gas de 25 kW y 30 kW

Mixtas para calefacción
y agua caliente

Con control clase VI o con
termostato modulante + sonda
exterior

(Rango A+++ - G)

A+

Clase eficiencia energética para
calefacción

(Rango A+++ - D)

A

Clase eficiencia energética para
ACS

(Rango A+ - F)

A

Perfil de demanda para ACS

XL

- ✓ Muy compactas (700x390x280 mm)
- ✓ Modo ECO. Limitación de temperatura de ACS a 50°C
- ✓ Intercambiador de calor de Aluminio-Silicio
- ✓ Bloque hidráulico y sifón de recogida de condensados
- ✓ Ecológicas. Condensación, NOx clase 6
- ✓ Rendimiento hasta 104%
- ✓ Hasta el 30% de ahorro en el consumo del gas
- ✓ Fáciles de instalar, utilizar y mantener
- ✓ Tecnología eBus
- ✓ Pantalla sencilla con símbolos y dígitos
- ✓ Compatibles con instalación solar como apoyo en la producción de agua caliente

Micraplus Condens



Dimensiones (mm)

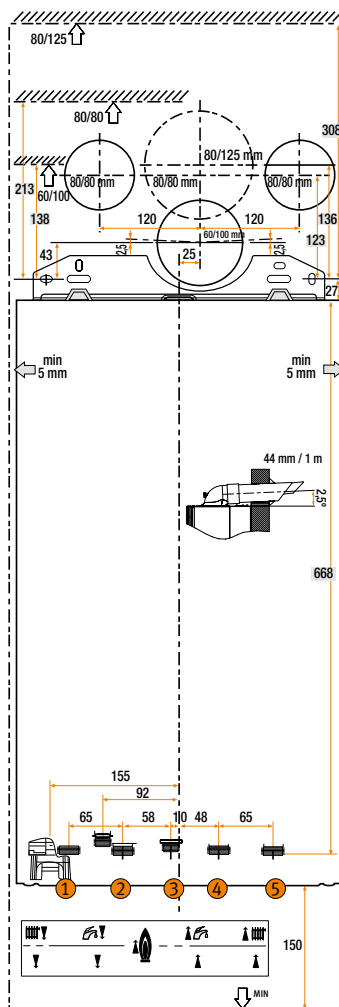

- ① Conexión de ida de calefacción, G3/4"
- ② Conexión de agua caliente sanitaria, G3/4"
- ③ Conexión de gas, G1/2"
- ④ Conexión para conducto de agua fría, G3/4"
- ⑤ Conexión de retorno de calefacción, G3/4"

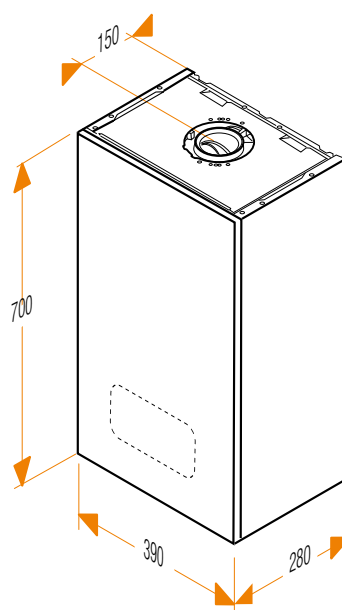

Curvas de la bomba de calefacción (muestran la relación entre presión y caudal)

Micraplus 25

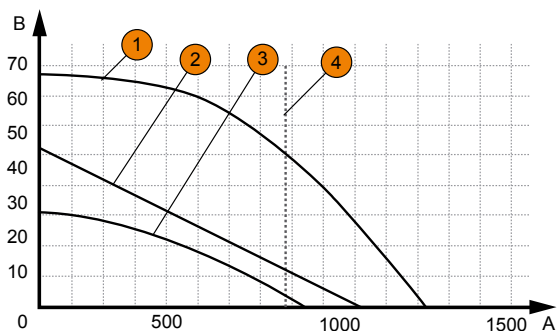

Micraplus 30

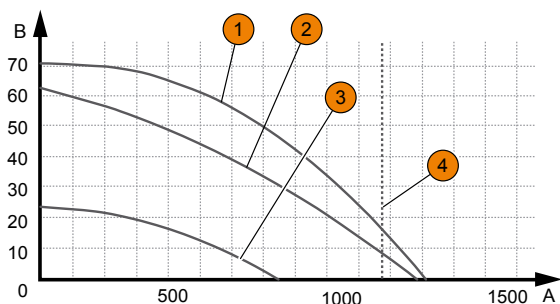

Ⓐ Caudal de la instalación (l/h)

Ⓑ Presión disponible (kPa)

- ① Número máximo de revoluciones (bypass)
- ② Número máximo de revoluciones (ajuste de fábrica del bypass)
- ③ Número mínimo de revoluciones (ajuste de fábrica del bypass)
- ④ Caudal máximo ($\Delta T = 20K$)

Micraplus Condens SOLO GAS NATURAL

		25 GN	25 GN + Control HRT 50/2	30 GN	30 GN + Control HRT 50/2
Precio	€	2.820	2.915	3.085	3.180
Referencia		0010019556	8000014296	0010019557	8000014298
Gas*		GN		GN	
Categoría de Gas*		II2H		II2H	
Calefacción					
Potencia útil (50/30 °C) G20	kW	5,3-19,1		6,3-26,5	
Potencia útil (80/60 °C) G20	kW	5-18,1		6-25	
Rendimiento s/PCI (50/30 °C) G20	%	104,0		104,0	
Rendimiento s/PCI (80/60 °C) G20	%	98,2		98,2	
Rango de temperatura de calefacción	°C	10-80		10-80	
Máxima presión de trabajo	MPa/bar	0,3/3		0,3/3	
Caudal de condensados a Pmax	l/h	1,84		2,55	
Capacidad del vaso de expansión	l	8		8	
Agua Caliente Sanitaria					
Potencia útil	kW	5-25,2		6-30	
Ajuste de temperatura de ACS (min-máx)	°C	35-60		35-60	
Caudal mínimo	l/min	1,9		1,9	
Caudal ($\Delta T=25$) Ta entrada 10 °C	l/min	14,6		17,4	
Máxima presión de agua admisible	MPa/bar	1/10		1/10	
Evacuación de humos					
Longitud máx. horizontal C13 60/100	m	10		10	
Longitud máx. horizontal C13 80/125	m	25		25	
Longitud máx. doble flujo C83 80/80	m	2x20		2x20	
Círculo Eléctrico					
Máximo consumo	W	66		75	
Protección		IPX4D		IPX4D	
Otros datos					
Dimensiones (alto x ancho x profundo)	mm	700x390x280		700x390x280	
Peso neto sin embalaje	kg	31		31	
Homologación	CE	0063CP3646		0063CP3646	

(*) **NO son transformables a propano.**

Todas las referencias Incluyen ventosa horizontal (Ø 60/100) (Ref. 0020219521).

Disponen de kit de conexiones estándar opcional (Ref. 0020135272).

CONTROL Y CONECTIVIDAD

HRT 50/2

Control ambiente modulante eBus



Conectable a WiFi mediante MiGo Link Gateway

Ajuste manual con ruleta
Alimentación directa desde la caldera

Dimensiones: 97 x 97 x 31 mm

Ref.: 0010041878 95 €

MiGo Link SR 940f

Modulo WiFi para HRT50/2 y caldera



Permite gestionar la caldera a través de la App MiGo Link, programar la calefacción y ACS

Dimensiones: 122 x 96 x 36 mm

Ref.: 0010037345 240 €

NOVEDAD

MiGo Select + MiGo Link (SRT 51f + SR 940f)

Control modulante, inalámbrico con WiFi



(se suministran en el mismo embalaje)

Dimensiones SRT 51f: 72 x 70 x 28 mm

Ref.: 8000015462 300 €

Sonda exterior Cableada

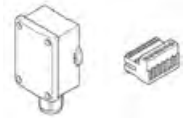

Ref.: 0020266792 65 €

Sonda anticipadora solar



(cuando ya existe válvula mezcladora)

Ref.: 0020162498 35 €

ACCESORIOS

ACCESORIOS DE EVACUACIÓN:

(Ø 60/100)

Ventosa horizontal 0,7 m (Ø 60/100) con 4 tomas para análisis (2 por cada lateral)

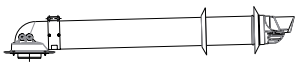

Suministrada con Micraplus Condens
Válida para MicraCom retirando la boquilla

Ref.: 0010031039 115 €

Ventosa horizontal 0,7 m (Ø 60/100) sin tomas para análisis de combustión



Suministrada con MicraCom Condens

Ref.: 0010031031 120 €

Ventosa horizontal 0,7 m (Ø 60/100) con boquilla para salida realizada con toma de análisis

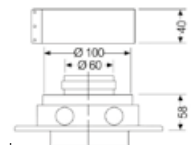

Válida para Micraplus Condens

Ref.: 10131031 145 €

Terminal vertical tejado negro (Ø 60/100)



Válida para MicraCom Condens

Ref.: 0020230604 125 €

Terminal vertical tejado negro con boquilla para salida vertical con tomas de análisis

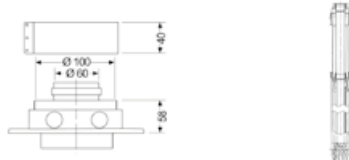

Válida para Micraplus Condens

Ref.: 10130604 150 €

Prolongador (Ø 60/100)

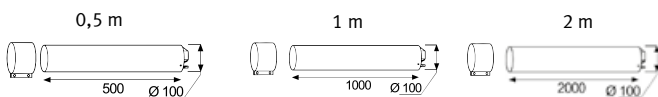

Ref.: 0020257007 50 € Ref.: 0020257008 85 € Ref.: 0020257445 120 €

Codo 90° (Ø 60/100)

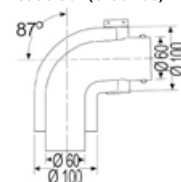

Ref.: 0020257009 70 €

Codo 45° (Ø 60/100) (2 unidades)

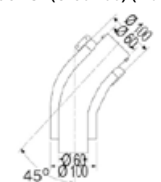

Ref.: 0020257010 105 €

Son accesorios que se acoplan a la caldera con conexión tipo bayoneta en lugar de con tornillos.

Serán compatibles con todas las calderas. Las referencias que son sustituidas solo son compatibles con las calderas que llevan agujeros para los tornillos, lo cual empezará a desaparecer progresivamente.

(Ø 80/125)

Boquilla PP cambio a Ø 80/125 con tomas de análisis



Ref.: 0020276091 - Micraplus 105 €
Ref.: 0010031033 - MicroCom 105 €

Terminal tejado negro PP (Ø 80/125)

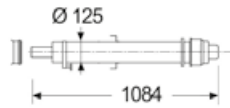

Ref.: 0020257016 180 €

Ventosa 1,2 m PP (Ø 80/125)

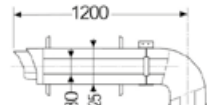

Ref.: 0020257018 235 €

Prolongador (Ø 80/125)
0,5 m / 1 m / 2 m



(0,5 m) Ref.: 0020257019 70 €
(1 m) Ref.: 0020257020 100 €
(2 m) Ref.: 0020257021 145 €

Codo 90° (Ø 80/125)

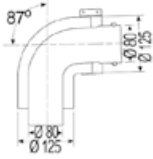

Ref.: 0020257023 80 €

Codo 45° (Ø 80/125) (2 unidades)

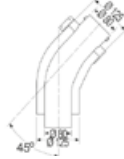

Ref.: 0020257024 115 €

(Ø 80/80)

Adaptador doble flujo PP (Ø 80) con tomas de análisis

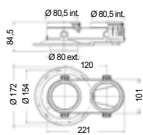

Ref.: 0020276092 - Micraplus 125 €
Ref.: 0010024098 - MicroCom 125 €

Codo 45° (Ø 80) (2 unidades)

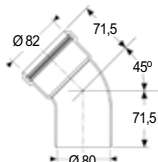

Ref.: 0020257030 55 €

Codo 90° (Ø 80)

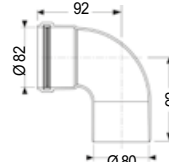

Ref.: 0020257029 40 €

Prolongador (Ø 80)
0,5 m / 1 m / 2 m



(0,5 m) Ref.: 0020257026 30 €
(1 m) Ref.: 0020257027 40 €
(2 m) Ref.: 0020257028 50 €

Protector terminal horizontal anti-viento (Ø 80)

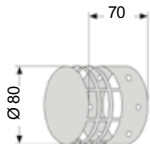

Ref.: 0020199426 40 €

OTROS ACCESORIOS: ACCESORIOS HIDRÁULICOS

Kit de conexiones estándar

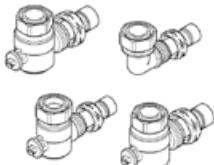

Ref.: 0020135272 60 €

Kit solar con válvula termostática

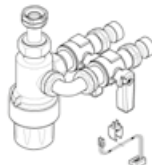

Ref.: 0020138121 265 €

OTROS

Neutralizador de condensados



Ref.: 0020247275 75 €

Bomba de evacuación de condensados con soporte de pared (4 m altura de descarga)

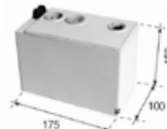

Ref.: A2045800 235 € Hasta fin de existencias
Ref.: 8000049405 235 € NOVEDAD: próximamente

CONDICIONES GENERALES DE VENTA

1. OBJETO

- 1.1 Estas condiciones generales de venta (en adelante, "Condiciones Generales") regulan la relación comercial entre Vaillant Saunier Duval, S.L.U., con domicilio social en Zamudio (Bizkaia), CP. 48170, Polígono Industrial Ugaldeguren III, parcela 22, provista de NIF número B-15.616.626 ("Hermann") y los clientes ("Cliente") que adquieran productos comercializados por Hermann ("Productos").
- 1.2 La compraventa de productos destinados al canal de obra se registrará por las Condiciones de Venta en Obra y, supletoriamente, por estas Condiciones Generales. Por su parte, la prestación del Servicio al Profesional se registrará por las Condiciones Generales del Servicio y, supletoriamente, por estas Condiciones Generales.
- 1.3 Las condiciones generales, disposiciones o manifestaciones del Cliente que difieran de estas Condiciones Generales son explícitamente rechazadas por parte de Hermann y no serán aplicables a la compraventa de los Productos, salvo que se acuerde lo contrario conforme a la cláusula 1.4.
- 1.4 Los acuerdos que las partes hayan aceptado y firmado de forma expresa y por escrito prevalecerán respecto a estas Condiciones Generales, que, en todo caso, se aplicarán de forma supletoria.
- 1.5 La relación jurídica entre las partes se sustanciará, cuando corresponda, conforme a las normas aplicables a la compraventa mercantil.
- 1.6 El Cliente debe obtener por su cuenta y cargo, y bajo su exclusiva responsabilidad, todos los permisos, autorizaciones y licencias necesarios para que los Productos puedan ser adquiridos, utilizados y/o manipulados por el Cliente, de conformidad con la legislación y/o reglamentación aplicable.

2. PROCEDIMIENTO DE CONTRATACIÓN

- 2.1 Para poder realizar la compra de Productos, el Cliente deberá registrarse como cliente de Hermann facilitando la información y documentación requerida en cada momento. Hermann podrá requerir a los clientes registrados que faciliten nueva información o documentación a los efectos de cumplir con la normativa vigente y mantener actualizada su base de datos.
- 2.2 Una vez registrado, el Cliente podrá solicitar la compra de Productos a través del área privada de www.saunierduval.es (en adelante, se denominará "Pedido" a cada solicitud de compra). Cualesquiera componentes, materiales, equipos, sistemas o ejecución de servicios no incluidos en el Pedido de forma explícita serán de cuenta y cargo exclusivos del Cliente. La realización de un Pedido por parte del Cliente supone su aceptación de las presentes Condiciones Generales.
- 2.3 Hermann decidirá libremente sobre la aceptación o no del Pedido que, en todo caso, estará condicionada a la previa valoración del riesgo comercial concedido al Cliente.
- 2.4 En su caso, Hermann aceptará el Pedido mediante el documento de confirmación de pedido ("Confirmación del Pedido"), que será enviado a la dirección de correo electrónico facilitada por el Cliente. El envío de un Pedido por parte del Cliente no constituye un contrato hasta que no se genere la Confirmación del Pedido, aunque Hermann haya presentado previamente una oferta. Una vez emitida la Confirmación del Pedido por Hermann, el Cliente no podrá cancelarlo o modificarlo, sin perjuicio de las reclamaciones o solicitudes de devolución que procedan de acuerdo con la cláusula 5.6.
- 2.5 Cualquier modificación que pretenda realizar el Cliente respecto de un Pedido ya realizado requerirá la aceptación expresa y por escrito por parte de Hermann.

3. PRECIO

- 3.1 El precio de los Productos ofrecidos por Hermann se recoge en la tarifa oficial vigente que consta publicada en www.calderas-hermann.es. El Cliente conoce y acepta que Hermann puede modificar los precios aplicables a los Productos, en cualquier momento, mediante la publicación de una nueva tarifa.
- 3.2 Los precios específicos para un Pedido y los descuentos en base al volumen del Pedido están condicionados a la facturación del importe total del Pedido. En caso de modificación por el Cliente del volumen del Pedido, Hermann podrá: i) modificar el precio acordado para los Productos pendientes de ser suministrados; y ii) facturar al Cliente la diferencia entre el precio facturado por los Productos ya suministrados y el precio actualizado de la tarifa vigente.
- 3.3 El precio de determinados Productos podrá incrementarse hasta un porcentaje máximo cuando así se prevea de forma expresa en la Tarifa Oficial. En estos casos se entenderá que, al realizar el Pedido, el Cliente acepta la compra del Producto por el precio incrementado en el porcentaje máximo indicado en la Tarifa Oficial.
- 3.4 Los tributos que pudieren gravar las operaciones objeto de estas Condiciones Generales serán pagaderos por las partes según la ley.
- 3.5 El precio indicado en la Tarifa Oficial es neto y, por tanto, no incluye, entre otros conceptos, el IVA, aranceles, tarifas, derechos, tasas o cualquier otro impuesto que pueda ser aplicable ahora o en el futuro, los cuales serán repercutidos al Cliente en la factura.
- 3.6 El precio incluye los gastos de transporte y puesta a disposición. No obstante, los Pedidos cuyo importe total (excluido el IVA) sea inferior a ochocientos euros (800,00€) tendrán un cargo fijo de treinta y cinco euros (35,00€) en concepto de gastos de gestión. Asimismo, cuando el Cliente solicite un envío urgente o extraordinario, y/o cuando concurran circunstancias que lo justifiquen (tales como la imposibilidad de realizar la entrega del Producto en la fecha y lugar acordados por causas imputables al Cliente), Hermann podrá cobrar un importe adicional por el servicio de transporte y puesta a disposición.
- 3.7 El precio total del Pedido vendrá determinado por el número de aparatos realmente suministrados por Hermann al Cliente con base en los correspondientes albaranes de entrega y ulteriores facturas.

4. FACTURACIÓN Y PAGO

- 4.1 El plazo y medio de pago se reflejará en la Confirmación del Pedido conforme a lo acordado entre las partes. Si no se estableciera nada, el Cliente abonará las facturas en el plazo de treinta (30) días naturales a contar desde la fecha de su emisión, que tendrá lugar en el momento de la entrega de los Productos al Cliente, mediante transferencia bancaria en la cuenta bancaria de Hermann indicada en la factura. El pago no se considerará efectuado hasta que el importe total de la factura haya sido completa e irrevocablemente abonado en la cuenta bancaria de Hermann.
- 4.2 En caso de demora total o parcial en el pago por parte del Cliente, se devengará a favor de Hermann el interés de demora calculado conforme a lo previsto en la Ley 3/2004, de 29 de diciembre, de medidas de lucha contra la morosidad.
- 4.3 Asimismo, la demora total o parcial en el pago por parte del Cliente facultará a Hermann a suspender la(s) entrega(s) o a resolver la(s) venta(s) pendiente(s), de conformidad con la cláusula 5.7 y con la cláusula 11, respectivamente.
- 4.4 Hermann podrá ceder a cualquier sociedad perteneciente a su mismo grupo empresarial, de manera parcial o total y por cualquier título, los derechos de crédito que ostentare frente al Cliente, así como compensarlos con las deudas que pudiera mantener Hermann o alguna de las empresas pertenecientes a su mismo grupo empresarial frente al Cliente o frente a alguna de las empresas del mismo grupo empresarial del Cliente. Se considerará que forman parte del grupo empresarial del Cliente aquellas sociedades en las que concurra alguna de las situaciones reguladas por el artículo 42 del Código de Comercio.
- 4.5 La formulación de alguna reclamación por el Cliente no le dará derecho a deducir de las facturas pendientes de pago importe alguno o a suspender dichos pagos.

5. CONDICIONES DE LA ENTREGA

- 5.1 Los Productos adquiridos por el Cliente se entregarán conforme a los plazos indicados en la Confirmación del Pedido.
- 5.2 Cuando Hermann no pueda garantizar una fecha de entrega lo hará constar de forma expresa en la Confirmación del Pedido y el Cliente podrá aceptar esta circunstancia o, en caso contrario, anular el pedido desistiendo del contrato mediante comunicación escrita dirigida a Hermann en el plazo máximo de cinco (5) días hábiles a contar desde la fecha de la Confirmación del Pedido. En su momento, Hermann enviará al Cliente la Confirmación del Pedido actualizada con el plazo de entrega de los Productos.
- 5.3 El Cliente tendrá asignada en su ficha una dirección de entrega y una persona de contacto, a su elección y dentro del territorio español, para la recepción de los Productos y, en su caso, deberá comunicar la modificación de estos datos con un mínimo de tres (3) días hábiles de antelación a la fecha de entrega acordada. En caso contrario, Hermann no se responsabilizará si los Productos no se reciben o se reciben en una dirección equivocada o por persona no autorizada o ajena a la dependencia u organización del Cliente.
- 5.4 Los Productos se entregarán dentro del horario normal de trabajo de Hermann, salvo pacto expreso en contrario entre las partes. Si el último día de entrega constituyera un día inhábil, el plazo de entrega se ampliará hasta el siguiente día hábil.
- 5.5 En el momento y lugar acordados de recepción de los Productos, el Cliente deberá firmar el albarán de entrega. Si el Cliente rehusara o se negara a recibir los Productos: i) el Cliente responderá frente a Hermann por los daños y perjuicios que le pueda generar, incluyendo la totalidad de los gastos administrativos, costes de transporte, envío y almacenaje; y ii) Hermann no asumirá ninguna responsabilidad ni soportará pago, coste, gasto o precio alguno como consecuencia de la pérdida, menoscabo o deterioro, total o parcial, que los Productos pudieren sufrir.
- 5.6 El Cliente deberá examinar los Productos adquiridos al tiempo de recibirlos y, en su caso, manifestar en el acto de la entrega y por escrito sus reservas, describiendo la no conformidad (averías, pérdidas, deterioros, defectos, cantidad, calidad, etc.) en el albarán de entrega. Las reservas respecto a no conformidades por daños o errores ocultos deberán formularse dentro de los siete (7) días naturales siguientes al día de la entrega. El procedimiento y las condiciones aplicables a las reclamaciones y solicitudes de devolución se detalla en la Política de Reclamaciones y Devoluciones publicada en la Tarifa Oficial. Si Hermann no ha recibido en los plazos contemplados en esta cláusula comunicación escrita del Cliente sobre eventuales defectos o vicios, se considerará que el Producto ha sido aceptado por el Cliente. Las reclamaciones o solicitudes de devolución efectuadas fuera de plazo carecerán de eficacia y no vincularán a Hermann.

5.7 Hermann podrá suspender la entrega de Productos si el Cliente no abona en plazo la totalidad de las facturas correspondientes a cualquier venta pasada o futura. En todo momento, el suministro de material estará supeditado al riesgo comercial que el Cliente tenga cubierto por el seguro de crédito con el que trabaje Hermann.

5.8 Hermann quedará eximida de cumplir su obligación de entrega del Producto en la medida en que concurran circunstancias imprevisibles o inevitables de fuerza mayor y/o caso fortuito, incluyendo incendios, inundaciones, condiciones meteorológicas extremas, catástrofes naturales, epidemias, pandemias, cuarentenas, huelgas o cierres patronales, disturbios, levantamientos, insurrecciones, actos de delincuencia o terrorismo, guerra, escasez de materiales, materias primas, componentes electrónicos y otros componentes críticos, escasez y/o fluctuaciones de mercado en cuanto a disponibilidad y coste de capacidades logísticas o de transporte, o retrasos en las entregas de terceros a Hermann. Cuando estas circunstancias se alarguen por un periodo superior a los dos (2) meses, Hermann podrá resolver el contrato de forma anticipada conforme a lo previsto en la cláusula 11.2.

5.9 Con carácter general, la entrega del Producto se realizará conforme al Incoterm CIP (Carriage and Insurance Paid To), según la versión vigente publicada por la Cámara de Comercio Internacional (ICC).

6. TITULARIDAD Y RIESGO

6.1 Los Productos estarán bajo el riesgo y responsabilidad del Cliente desde el momento de su entrega al Cliente o al primer transportista designado por este, sin perjuicio de lo previsto en la cláusula 5.5 en caso de que el Cliente rehusara o se negara a recepcionarlos.

6.2 Hermann retendrá la propiedad de los Productos hasta que el Cliente abone la totalidad de facturas generadas por la compraventa, quedando obligado el Cliente a cooperar y adoptar cuantas medidas sean necesarias o convenientes (especialmente aquellas indicadas por Hermann) para salvaguardar la propiedad de Hermann sobre los Productos.

7. PROPIEDAD INDUSTRIAL E INTELECTUAL

7.1 Hermann responderá frente al Cliente en caso de que un tercero le reclame de forma justificada la infracción de los derechos de propiedad industrial o intelectual en relación con los Productos entregados, siempre que los Productos se hayan utilizado de conformidad con el contrato y la reclamación se formule en el plazo máximo de un (1) año a contar desde la entrega del Producto. La limitación temporal no aplicará cuando la normativa vigente establezca de forma imperativa otros plazos de prescripción o caducidad. En su caso, la responsabilidad de Hermann se aplicará conforme a las siguientes reglas:

I Hermann ofrecerá al Cliente la posibilidad de obtener un derecho de uso sobre los Productos adquiridos, modificar los Productos para que no vulneren ningún derecho de propiedad industrial o intelectual o sustituirlos. Si Hermann no pudiera ofrecer ninguna de estas soluciones el Cliente podrá reclamar legalmente la rescisión del contrato o la reducción del precio.

II En su caso, la obligación de pagar daños y perjuicios se determinará de acuerdo con la cláusula 10.3.

III La responsabilidad de Hermann únicamente se aplicará en la medida en que el Cliente: a) comunique a Hermann, por escrito y sin demora indebida, cualquier reclamación presentada por un tercero, b) el Cliente no reconozca ni manifieste la existencia de una infracción y c) todas las medidas defensivas y las negociaciones de resolución se dejen a discreción de Hermann. En particular, si el Cliente deja de utilizar los Productos objeto de reclamación, por razones de minimización de daños o por otros motivos, deberá comunicar al tercero que el cese del uso no supone el reconocimiento de ninguna infracción de los derechos de propiedad.

7.2 En la medida de lo legalmente posible quedan excluidas las reclamaciones del Cliente que vayan más allá de las definidas en esta cláusula u otras reclamaciones contra Hermann o sus representantes basadas en un defecto de título.

7.3 Por su parte, el Cliente no llevará a cabo (ni autorizará a ningún tercero) ningún acto que dañe, pueda dañar o sea perjudicial para las marcas u otros derechos de propiedad industrial e intelectual de Hermann; y en concreto no llevará a cabo ni permitirá la alteración, eliminación, ocultación o registro de las marcas que aparecen en los Productos.

8. CONFIDENCIALIDAD

8.1 Ambas partes quedan de acuerdo en garantizar la confidencialidad de los datos contenidos en el Pedido y la Confirmación del Pedido, comprometiéndose el Cliente desde el día de hoy y por tiempo indefinido desde la terminación de su relación comercial con Hermann, por cualquier causa, a no difundir ni emplear en beneficio propio o ajeno, directa o indirectamente, cualquier tipo de información de tipo comercial, técnico, económico o financiero de naturaleza no pública o confidencial de la que haya podido tener conocimiento como consecuencia de su relación comercial con Hermann y con independencia del soporte en que se recogie dicha información.

8.2 En particular, el Cliente no divulgará a terceros sin el previo, expreso y escrito consentimiento de Hermann la documentación que esta última pudiere aportarle, que tendrá carácter de privativo entre las partes. No obstante, dicha documentación podrá ser divulgada y cedida a terceros (i) cuando sea necesario para el buen desarrollo del contrato, siempre que medie el consentimiento previo, expreso y escrito de Hermann, y sea tratada igualmente con carácter de confidencial o (ii) cuando dicha divulgación o cesión esté motivada por un requerimiento judicial, policial o administrativo.

8.3 Una vez terminada la relación comercial, el Cliente deberá destruir la información sobre Hermann que obrare en su poder o, a petición de Hermann, devolverla a esta última, al igual que cualquier soporte o documento en que conste algún dato de carácter confidencial conforme a lo dispuesto en el presente documento, incluidas las copias.

9. TRATAMIENTO DE DATOS PERSONALES

9.1 Los datos personales de los empleados, directivos y representantes de cada Parte (en adelante, los "Representantes") serán tratados por las partes, respectivamente, que actuarán, de forma independiente, como responsables del tratamiento de los mismos. Dichos datos serán tratados para ejecutar la compraventa de los Productos de Hermann objeto de estas Condiciones Generales, sin que se tomen decisiones automatizadas que puedan afectar a los citados Representantes. En consecuencia, la base jurídica del tratamiento es el interés legítimo de las partes en dar cumplimiento a la mencionada relación contractual, siendo el tratamiento estrictamente necesario para ejecutar el contrato.

9.2 Los datos se mantendrán mientras esté en vigor la relación contractual que aquí se estipula, siendo tratados únicamente por las partes y aquellos terceros a los que aquéllas estén legal o contractualmente obligadas a comunicarlos (como es el caso de terceros prestadores de servicios a los que se haya encomendado algún servicio vinculado con la venta de los Productos de Hermann).

9.3 Los Representantes podrán ejercer, en los términos establecidos por la legislación vigente, los derechos de acceso, rectificación y supresión de datos, así como solicitar que se limite el tratamiento de sus datos personales, oponerse al mismo, o solicitar la portabilidad de sus datos dirigiendo una comunicación por escrito a cada una de las partes, a través de las direcciones de contacto de cada Parte. En el supuesto de que no queden satisfechos con la atención recibida de las partes tras ejercitar alguno de los derechos citados con anterioridad, podrán presentar una reclamación ante la Agencia Española de Protección de Datos u otra autoridad competente.

9.4 El Cliente puede obtener información detallada sobre el tratamiento de sus datos personales en la Política de Privacidad publicada en la página web de Hermann.

10. RÉGIMEN DE RESPONSABILIDAD

10.1 Hermann responde de la conformidad de los Productos desde el momento de su entrega al Cliente, siempre que el Cliente respete los plazos y procedimientos previstos en la cláusula 5.6 para la reclamación de Productos no conformes.

10.2 Hermann no será responsable de la conformidad de los Productos que se destinen a un uso distinto del contemplado en la documentación técnica que acompaña a cada Producto. Hermann tampoco será responsable de que los Productos cumplan con las homologaciones requeridas fuera del territorio español. Es responsabilidad exclusiva del Cliente informar a sus clientes de las limitaciones de uso de los Productos comercializados por Hermann.

10.3 Ninguna de las cláusulas previstas en este apartado limitará la eventual responsabilidad de Hermann en reclamaciones por fallecimiento o lesiones personales, por dolo o negligencia grave de Hermann o cualquier otra responsabilidad que venga establecida de forma imperativa por Ley. No obstante, en la medida en que sea legalmente posible, la responsabilidad de Hermann queda limitada conforme al régimen que se indica a continuación:

I Quedan excluidos de la responsabilidad de Hermann las pérdidas y daños que sean consecuencia de factores o causas no imputables a Hermann, incluyendo los supuestos previstos en la cláusula 5.8.

II Quedan excluidos de la responsabilidad de Hermann las pérdidas y daños incidentales, consecuenciales o indirectos; incluyendo, con carácter meramente enunciativo no limitativo, la pérdida de ingresos, beneficios u oportunidades, daños reputacionales, la pérdida de uso, el coste de productos de sustitución o derivados de reclamaciones de clientes del Cliente por dichos daños.

III La responsabilidad total de Hermann, sus directivos, administradores, agentes, empleados, subcontratistas o proveedores, derivada del cumplimiento o incumplimiento de cada contrato de compraventa tendrá como límite máximo la cantidad realmente pagada por el Cliente por los Productos objeto de cada contrato (excluidos los conceptos de la cláusula 3.5).

10.4 En atención a la Ley 7/2022, de 8 de abril, de residuos y suelos contaminados para una economía circular y el Real Decreto 1055/2022, de 27 de diciembre, de envases y residuos de envases, en el caso de que el Cliente sea el receptor final del embalaje del Producto y poseedor final de los residuos de envases o envases usados (que, en todo caso, tendrán la consideración de envases comerciales), el Cliente será el responsable de darle el tratamiento ambiental más adecuado. En caso de que el Cliente distribuya el Producto en su embalaje original a un tercero, el Cliente trasladará al tercero que ostente la condición de receptor final del embalaje del Producto y poseedor final de los residuos de envases o envases usados la obligación de darles el tratamiento ambiental adecuado, informándole de la consideración de los envases como comerciales. El incumplimiento de esta normativa facultará a Hermann a terminar el presente contrato en virtud de lo establecido en la cláusula 11.2; y, en todo caso, el Cliente dejará indemne a Hermann de cualquier daño, coste, gasto, responsabilidad o perjuicio, de cualquier tipo y sin limitación, que se pueda causar a Hermann por el incumplimiento de esta normativa.

11. TERMINACIÓN

11.1 La compraventa terminará con la entrega efectiva de los Productos objeto del contrato por parte de Hermann y el pago efectivo del precio correspondiente por parte del Cliente.

11.2 La compraventa terminará por resolución anticipada en los siguientes supuestos:

I Por mutuo acuerdo por escrito entre las partes.

II Por voluntad unilateral del Cliente en el supuesto de la cláusula 5.2 anterior.

III Por voluntad unilateral de Hermann en el supuesto de la cláusula 5.8 anterior.

IV Por la denuncia formulada por escrito por cualquiera de las partes sobre la base de un incumplimiento grave de cualquiera de las obligaciones sustanciales asumidas por la otra parte (incluyendo las obligaciones establecidas en la cláusulas 10.4 y 13); todo ello sin perjuicio del derecho de la parte perjudicada de optar por la continuación del contrato y exigir de la otra el íntegro cumplimiento de sus obligaciones, con reparación, en cualquiera de ambos casos, de los daños y perjuicios causados por tal incumplimiento y el abono de intereses. En tal supuesto, la parte incumplidora dispondrá de un plazo de quince (15) días naturales para remediar dicha situación. Si transcurrido dicho plazo la parte incumplidora no hubiese puesto fin a su conducta o remediado la causa de su incumplimiento, la parte afectada quedará facultada para el ejercicio de cualquiera de las acciones legalmente establecidas.

V Por inhabilitación o cese efectivo de la actividad del Cliente.

VI Por condena en sentencia firme al Cliente por delitos, ilícitos o infracciones de carácter penal, especialmente por delitos relacionados con cohecho, falsedad documental, malversación de caudal público, blanqueo de capitales, administración desleal y delitos fiscales.

12. CESIÓN

El Cliente no podrá ceder a terceros, en todo o en parte, la posición contractual que ostentare sin la autorización previa, expresa y escrita de Hermann. Por su parte, Hermann podrá ceder, en todo o en parte, la posición contractual que ostentare a las sociedades pertenecientes a su mismo grupo empresarial, sin necesidad de previa aprobación o comunicación al Cliente. Se considerará que forman parte del grupo empresarial de Hermann aquellas sociedades en las que concurra alguna de las situaciones reguladas por el artículo 42 del Código de Comercio.

13. CUMPLIMIENTO NORMATIVO. PACTO MUNDIAL ONU

13.1 El Cliente deberá cumplir en todo momento con la regulación, normativa y decisiones o medidas, tanto administrativas como judiciales, aplicables a los Productos y aquellas que pudieren regir el contrato y, en particular, en lo que se refiera a anticorrupción, defensa de la competencia, blanqueo de capitales, protección de datos de carácter personal y protección de consumidores y usuarios.

13.2 Asimismo, el Cliente deberá cumplir con la normativa internacional, europea y española en materia de importaciones y/o exportaciones de mercancías aplicable en cada momento (incluyendo las restricciones al comercio exterior aplicables en virtud de los regímenes de sanciones vigentes en la Unión Europea, que pueden consultarse a título informativo en el siguiente link: <https://www.sanctionsmap.eu/#/main>). En concreto, Hermann no se responsabiliza por la exportación de los Productos fuera del territorio español que realice directa o indirectamente el Cliente. En su caso, será responsabilidad exclusiva del Cliente cumplir con la normativa legal, fiscal, aduanera y técnica aplicable en el país de destino, así como obtener las homologaciones y autorizaciones necesarias para la exportación, importación y comercialización de los Productos en el país de destino. El Cliente se compromete a mantener indemne a Hermann frente a cualquier reclamación, sanción, daño, perjuicio o coste (incluidos honorarios legales) que pudiera derivarse, directa o indirectamente, de la exportación, importación, distribución, comercialización o uso de los Productos por el Cliente fuera del territorio español.

13.3 El Cliente cumplirá con los principios establecidos en la Iniciativa Global Compact de la ONU relativos, principalmente, a la protección internacional de los derechos humanos, el derecho a la negociación colectiva, la abolición de los trabajos forzados y la explotación infantil, la prohibición de la discriminación en la contratación de personal, la responsabilidad medioambiental y la prevención de corrupción. Más información sobre esta iniciativa disponible en el siguiente sitio web: www.unglobalcompact.org.

13.4 El Cliente declara que el código de conducta de Hermann publicado en www.saunierduval.es es compatible con los principios y normas que rigen su propia actividad y se compromete a comunicar cualquier incumplimiento de la normativa vigente o de las normas internas de Hermann, incluyendo el código de conducta, a través de su canal de denuncias publicado.

13.5 El Cliente conoce que el cumplimiento de la normativa y principios relacionados en esta cláusula por parte del Cliente es esencial para Hermann. Por tanto, el incumplimiento grave de la normativa relacionada en las cláusulas 13.1 y 13.2; de los principios referidos en la cláusula 13.3; y del código de conducta de Hermann referido en la cláusula 13.4 facultará a Hermann a terminar el presente contrato en virtud de lo establecido en la cláusula 11.2; y, en todo caso, el Cliente dejará indemne a Hermann de cualquier daño, coste, gasto, responsabilidad o perjuicio, de cualquier tipo y sin limitación, que se pueda causar a Hermann por cualquier incumplimiento de esta normativa.

14. COMUNICACIONES

14.1 Las comunicaciones que las partes deban cursar en cumplimiento del contrato serán válidas y surtirán plenos efectos siempre que se efectúen mediante (i) forma escrita que permita garantizar razonablemente la autenticidad de la comunicación y de su contenido y que quede constancia fehaciente de la remisión y recepción íntegras y del momento en el que se hicieron (a modo meramente enunciativo: burofax, fax, facsímil o correo electrónico) o (ii) el envío por correo certificado con acuse de recibo.

14.2 Las partes designan su domicilio social como domicilio a efectos de notificaciones, sin perjuicio de lo indicado en la Confirmación del Pedido.

14.3 Las partes deberán comunicar con la mayor brevedad posible cualquier cambio en los datos a efectos de comunicaciones.

15. MISCELANEA

15.1 Si cualquier cláusula de estas Condiciones Generales fuese declarada, total o parcialmente, nula o ineficaz, tal nulidad o ineficacia afectará tan sólo a dicha disposición o a la parte de la misma que resulte nula o ineficaz, subsistiendo las Condiciones Generales en todo lo demás, teniéndose tal disposición, o la parte de la misma que resultase afectada, por no puesta.

15.2 La renuncia por cualquiera de las partes a exigir el exacto cumplimiento de los términos de estas Condiciones Generales no constituirá, en ningún caso, una renuncia a los derechos que le correspondan en virtud del mismo.

15.3 Ninguna modificación o enmienda de estas Condiciones Generales será válida a no ser que se realice por escrito y sea firmada por cada una de las partes.

15.4 La relación comercial entre Hermann y el Cliente se regirá por lo previsto en las presentes Condiciones Generales y, en lo no previsto en las mismas, por la normativa aplicable en España.

15.5 Cualquier controversia que pudiere surgir entre las partes en relación con la validez, interpretación, cumplimiento, desarrollo y ejecución del contrato se somete al conocimiento de los juzgados y tribunales ordinarios de Bilbao (Bizkaia), renunciando ambas partes a cualquier otro fuero; todo ello sin perjuicio de que las partes intenten resolver previamente la controversia de forma extrajudicial.

POLÍTICA DE RECLAMACIONES Y DEVOLUCIONES

RECLAMACIONES POR INCIDENCIAS DE TRANSPORTE

El Cliente tiene la obligación de examinar los Productos adquiridos al tiempo de recibirlos y, en caso de identificar daños o errores visibles en la calidad o cantidad de los Productos, deberá formular su reclamación de forma expresa en el albarán de entrega o talón de entrega del transportista (en adelante, "Talón de Entrega"). Hermann no admitirá ninguna reclamación por daños o errores visibles de los Productos que no se hayan hecho constar en el Talón de Entrega.

Una vez firmado el Talón de Entrega, en caso de identificarse daños o errores ocultos o internos, el Cliente podrá formular la correspondiente reclamación en un plazo máximo de siete (7) días naturales a contar desde la fecha de entrega. En su caso, el Cliente deberá formular la reclamación a través de la página web de Hermann, junto con la documentación que acredite la existencia de los daños o errores ocultos o internos. A efectos enunciativos, que no limitativos, se considerará que los daños o errores son visibles cuando a) se reciban menos bultos o palets que los que se indican en el Talón de Entrega; o b) cuando exista material visualmente dañado, o con roturas, aplastamientos, agujeros o rasgaduras del embalaje.

Asimismo, se considerará que los daños o errores son ocultos o internos cuando a) se reciban los bultos o palets indicados en el Talón de Entrega, pero dentro del bulto o palet falte una parte de la mercancía; b) dentro de un bulto o palet haya mercancía dañada que no sea visible en la descarga; o c) el Producto esté dañado y no se pueda apreciar desde el exterior. Una vez formulada la reclamación, Hermann llevará a cabo una primera revisión y comunicará al Cliente su decisión que podrá consistir en:

- Rechazar la reclamación de forma motivada;
- Aceptar definitivamente la reclamación, en cuyo caso se procederá al envío del nuevo Producto reclamado y, en su caso, se retirará el Producto afectado por la incidencia, sin coste para el Cliente; o
- Aceptar provisionalmente la reclamación, en cuyo caso Hermann recogerá los Productos afectados en las instalaciones del Cliente y los llevará a sus propias instalaciones para su revisión presencial.

Cuando proceda, Hermann llevará a cabo la revisión presencial del producto afectado para verificar la existencia de los daños o errores y su calificación como visibles u ocultos. Una vez finalizada la revisión Hermann comunicará al Cliente su decisión de:

- Rechazar la reclamación de forma motivada, en cuyo caso Hermann enviará el Producto de vuelta a las instalaciones del Cliente y podrá facturarle los gastos de transporte y manipulación que correspondan.
- Aceptar definitivamente la reclamación, en cuyo caso se procederá al envío del producto reclamado, sin coste para el Cliente.

SOLICITUDES DE DEVOLUCIÓN DE PRODUCTO (ajenas a las reclamaciones por incidencias de transporte)

Hermann no se compromete a admitir ninguna devolución de Producto fuera de los supuestos y condiciones establecidos para las reclamaciones por incidencias de transporte (daños o errores en la integridad o cantidad de los productos). No obstante, Hermann podrá aceptar una o varias solicitudes de devolución, por razones comerciales, conforme al procedimiento definido en esta Política.

A título meramente informativo, Hermann en ningún caso admitirá solicitudes de devolución:

- que se refieran a productos fabricados bajo pedido;
- que se refieran a productos cuya referencia no esté activa dentro de la tarifa de precios en vigor en el momento de hacer la solicitud; o
- que se presenten más de 6 meses después de la fecha factura

En caso de estar interesado en devolver un Producto por motivos distintos a los referidos en el párrafo anterior, el Cliente deberá presentar una solicitud de devolución a través de la página web de Hermann, en el módulo "Mis Devoluciones".

Una vez formulada la solicitud, Hermann comunicará al Cliente su decisión de:

- Rechazar la solicitud, sin necesidad de justificar su decisión; o
- Aceptar provisionalmente la solicitud, en cuyo caso el Cliente deberá gestionar y abonar los gastos del transporte del Producto hasta las instalaciones de Hermann para su revisión presencial. Hermann llevará a cabo la revisión presencial del Producto que se pretende devolver por el Cliente para verificar que tanto el Producto como el embalaje se encuentran en perfecto estado. Una vez finalizada la revisión, Hermann comunicará al Cliente su decisión de:
 - Rechazar la solicitud de forma motivada, en cuyo caso el Cliente deberá gestionar y abonar los gastos del transporte del Producto desde las instalaciones de Hermann hasta sus propias instalaciones, más los gastos de manipulación que correspondan.
 - Aceptar definitivamente la solicitud, en cuyo caso Hermann procederá a emitir la factura rectificativa correspondiente y, cuando proceda, devolverá el precio abonado por el Cliente con el mismo plazo de pago de la factura del Producto devuelto.

CONDICIONES DE GARANTÍA PARA USUARIO FINAL

1. GARANTE

1.1. Vaillant Saunier Duval, S.L.U., con NIF número B-15.616.626 y domicilio social en 48170 Zamudio (Bizkaia), Polígono Industrial Ugaldeguren III, parcela 22 (en adelante, "Hermann"), garantiza que los usuarios de un producto de la marca Hermann dispondrán de la garantía de marca (en adelante, "Garantía") en los términos y condiciones que se indican en este documento.

1.2. Hermann podrá aplicar la Garantía directamente o a través de los Servicios de Asistencia Técnica (en adelante, el "SAT") Oficiales.

2. CONTENIDO DE LA GARANTÍA LEGAL

2.1. Hermann responderá frente al usuario de las faltas de conformidad del producto que se manifiesten en un plazo de TRES (3) AÑOS a contar desde la entrega de aquel. Quedarán cubiertos los gastos necesarios para subsanar la falta de conformidad manifestada (mención inclusiva de, en su caso, gastos de envío, desplazamiento y mano de obra).

2.2. La fecha de entrega deberá acreditarse mediante la factura de compra o de instalación o con el albarán de entrega correspondiente, si este fuera posterior. Conforme a lo dispuesto en el artículo 121.1 del Real Decreto Legislativo 1/2007 (en adelante, el "RDL 1/2007"), se presumirá que las faltas de conformidad que se manifiesten en los DOS (2) AÑOS posteriores a la entrega del producto ya existían cuando este se entregó, excepto cuando esta presunción sea incompatible con la naturaleza del producto o la índole de la falta de conformidad. Transcurridos DOS (2) AÑOS desde la entrega, el usuario deberá probar que la falta de conformidad ya existía en el momento de la entrega del mismo.

2.3. La aplicación de la Garantía por parte de Hermann quedará condicionada a que el producto: a) se encuentre en perfecto estado en el momento de su instalación, no habiendo sufrido manipulaciones indebidas, golpes o deterioros; b) haya sido instalado I) por un técnico debidamente autorizado por la administración competente, II) respetando la normativa vigente en el lugar donde se ubique y III) de conformidad con las instrucciones del manual de instalación elaborado por el fabricante; y c) se utilice conforme a los fines para los que ha sido diseñado y fabricado. Su aplicación en otros cometidos domésticos, residenciales o industriales anula la garantía, siendo el único responsable quien así proyecte, instale o utilice el producto.

3. CONDICIONES PARA LA APLICACIÓN DE LA GARANTÍA

3.1. La Garantía se aplicará exclusivamente a los productos adquiridos e instalados en España.

3.2. Estarán expresamente excluidas de la aplicación de la Garantía las faltas de conformidad que sean consecuencia directa o indirecta de: a) un inadecuado uso del producto; b) un incumplimiento de las indicaciones contenidas en el Libro de Instrucciones, Manual de Usuario, o demás documentación facilitada junto con el producto, respecto a su instalación, mantenimiento o utilización; c) instalaciones defectuosas del producto; d) la falta de mantenimiento y/o sustitución de las baterías necesarias para el funcionamiento del producto por parte del usuario final; e) fallos o deficiencias de los componentes externos al producto que puedan afectar a su correcto funcionamiento; f) la inobservancia de las instrucciones de protección contra heladas; g) causas de fuerza mayor o caso fortuito tales como, entre otros, fenómenos atmosféricos, geológicos, utilización abusiva y supuestos análogos; h) problemas relacionados con alguno de los suministros a los que está conectado el producto (agua, electricidad, gas u otros análogos), tales como un exceso o defecto de presión o voltaje, o el suministro de gas inadecuado; o i) la invasión o entrada en el producto de elementos externos (tales como componentes, sustancias, piedras, suciedad o insectos).

3.3. Quedan asimismo excluidas de la Garantía las partes o piezas que, por su diseño y/o función, tengan un deterioro natural por desgaste y/o degradación en su funcionamiento.

3.4. Se consideran responsabilidad del usuario y, por tanto, excluidos de la Garantía, los costes y gastos necesarios para acceder al producto o a alguno de los elementos de la instalación a la que este está asociado, cuando I) el producto se encuentre instalado en altura, falsos techos, ubicaciones ocultas o situaciones análogas o II) se requiera la retirada o reposición de elementos constructivos u otros análogos.

3.5 Estarán expresamente excluidas de la aplicación de la Garantía las averías de productos de ACS cuando estos estén sometidos a unas condiciones de instalación en las que no se respeten los valores límite establecidos a continuación:

VALORES MÁXIMOS	EQUIPOS CON DEPÓSITO INOXIDABLE	EQUIPOS CON DEPÓSITO VITRIFICADO
CLORUROS (MG/L)	Máx 150	Máx 250
pH	Entre 6,5 y 9,5	Entre 6,5 y 9,5
Dureza (°f)	Entre 6 y 15	Entre 6 y 15
Langelier	Entre -0,5 y +0,5	Entre -0,5 y +0,5
Conductividad (µS/cm)	Entre 200 y 2.000	Entre 200 y 2.000

4. RÉGIMEN DE LAS REPARACIONES EN GARANTÍA

4.1. El usuario podrá optar entre solicitar la aplicación de la Garantía directamente a Hermann o al SAT Oficial, en ambos casos a través de sus respectivos servicios de atención al cliente.

4.2. El SAT Oficial determinará los repuestos que deban ser sustituidos en cada intervención en garantía, comprometiéndose Hermann a que se utilicen repuestos originales de la marca en todas las intervenciones.

4.3. La reparación o sustitución del producto en garantía, o de alguna de sus piezas, no conllevará la ampliación del plazo de garantía, sin perjuicio de la suspensión de los plazos recogida en el artículo 122 del RDL 1/2007.

5. COMUNICACIONES

El usuario podrá contactar con Hermann a través de los canales indicados en el sitio web www.saunierduval.es o en el teléfono 910 77 99 11 para formular cualquier sugerencia, duda o reclamación.

6. RECOMENDACIONES

Se recomienda al usuario final que antes de utilizar el producto lea cuidadosamente el Libro de Instrucciones y/o el Manual de Usuario y que, en caso de duda, contacte con el SAT Oficial.



www.calderas-hermann.es

Teléfono de Atención al Cliente:
913 751 751

Servicio de Asistencia Técnica Oficial:
910 77 99 11