

# Castolin®

*Specialist in quality joining*

## CATALOGO DISTRIBUCIÓN PROFESIONAL 2021



Soluciones al servicio de los  
Profesionales de la Distribución

<<[www.castolin.com](http://www.castolin.com)>>

# Castolin

Las soluciones al servicio de la industria



## Un equipo comercial

repartido por todo el territorio para ofrecerle apoyo técnico-comercial.

## Un servicio técnico

para el asesoramiento, la asistencia telefónica, las recomendaciones, los procedimientos, las pruebas.



## Un servicio al cliente

a su servicio, apoyado por un sistema informático de gestión de contratos y pedidos.



## Un servicio post-venta

de equipos eléctricos y de llama para el diagnóstico, reparación y calibración de sus equipos.

## Centro de Formación

para clientes de nuestros productos o procedimientos.

[www.castolin.com/es-Es](http://www.castolin.com/es-Es)



---

# Castolin

Castolin Ibérica, S.L.U.  
P.I. de Alcobendas, calle San Rafael, 6  
28108 Alcobendas / Madrid  
Tel. + 34 914 900 300 . Fax + 34 916 626 501  
E-mail. [castoliniberica@castolin.com](mailto:castoliniberica@castolin.com)  
<<[www.castolin.com/es-ES](http://www.castolin.com/es-ES)>>

# Castolin

Las soluciones al servicio de la industria



## Un equipo comercial

repartido por todo el territorio para ofrecerle apoyo técnico-comercial.

## Un servicio técnico

para el asesoramiento, la asistencia telefónica, las recomendaciones, los procedimientos, las pruebas.



## Un servicio al cliente

a su servicio, apoyado por un sistema informático de gestión de contratos y pedidos.



## Un servicio post-venta

de equipos eléctricos y de llama para el diagnóstico, reparación y calibración de sus equipos.

## Centro de Formación

para clientes de nuestros productos o procedimientos.

[www.castolin.com/es-Es](http://www.castolin.com/es-Es)



---

# Castolin

Castolin Ibérica, S.L.U.  
P.I. de Alcobendas, calle San Rafael, 6  
28108 Alcobendas / Madrid  
Tel. + 34 914 900 300 . Fax + 34 916 626 501  
E-mail. [castoliniberica@castolin.com](mailto:castoliniberica@castolin.com)  
<<[www.castolin.com/es-ES](http://www.castolin.com/es-ES)>>

## SUMARIO

**1** SOLDADURA BRAZING 3

**2** ACCESORIOS SOLDADURA BRAZING 25

**3** HERRAMIENTAS 31

**4** SOLDADURA ELÉCTRICA 37

**Castolin**  
*Specialist in quality joining*

# Calidad / Seguridad / Fiabilidad/ Innovación



**Certificación**  
Certification

Concedida a / Awarded to  
**CASTOLIN IBERICA SLU**

SEDE CENTRAL Y PRODUCCIÓN/ CI SAN RAFAEL, 6, P.I. 28106, ALCOBENDAS, MADRID  
TALLER CI ISAAC PERAL, 10-12, P.I. EL FRONTAL, 28616, VALDEAVERO, MADRID

Bureau Veritas Certification certifica que el Sistema de Gestión ha sido auditado y encontrado conforme con los requisitos de la norma:  
Bureau Veritas Certification certifies that the Management System has been audited and found to be in accordance with the requirements of standard:

**NORMA / STANDARD**  
**ISO 9001:2015**

El Sistema de Gestión se aplica a:  
Scope of certification:

COMERCIALIZACIÓN Y DISTRIBUCIÓN DE PRODUCTOS Y EQUIPOS PARA LA TECNOLOGÍA DE LA UNIÓN Y PROTECCIÓN SUPERFICIAL, PROYECCIÓN TÉRMICA, SOLDADURA Y OTROS PROCESOS DE PROTECCIÓN DE METALES, ASÍ COMO TAMBIÉN LA REALIZACIÓN DE TRABAJOS A CLIENTES CON CUALQUIERA DE LOS ANTERIORES PROCESOS.  
COMMERCIALIZATION AND DISTRIBUTION OF PRODUCTS AND EQUIPMENT FOR JOINING AND SURFACING TECHNOLOGIES, THERMAL SPRAYING, WELDING, BRAZING AND OTHER METAL PROTECTION PROCESSES, AS WELL AS THE EXECUTION OF WORKS THAN FOR CLIENTS USING ANY OF THE ABOVE MENTIONED PROCESSES.

Número del Certificado Certificate Number	ES080250-1	Director de Certificación / Certification Manager
Aprobación original Original approval date	2013/02/15	
Certificado en vigor Effective date	2015/03/15	
Calidad del certificado Certificate expiration date	2018/02/15	

Este certificado está sujeto a las limitaciones y condiciones generales y particulares de los servicios de certificación.  
This certificate is only subject to the general and specific terms and conditions of certification services.

Bureau de Certification / Certification Body: Bureau Veritas S.p.A.  
27100000 - Strada 22 de, Cortina d'Ampezzo, P.O. Box 10 - 39030 Cortina d'Ampezzo - Italy



# Soldadura Brazing

Especificaciones varillas .....	6
Aleaciones especiales .....	9
Varillas de cobre - fósforo.....	10
Varillas de plata sin cadmio .....	11
Soldadura blanda .....	16
Soldadura electrónica .....	17
Decapantes soldadura fuerte .....	18
Decapantes soldadura blanda.....	18
Equipos soldadura fuerte - mini autógenas .....	19
Sopletes soldadura fuerte.....	20
Sopletes soldadura blanda .....	22
Gama impermeabilidad/calefacción/desherbado .....	24
Accesorios gama aislamiento e impermeabilidad.....	24



# Castolin

**Castolin**  
Specialist in quality joining

## CANALIZACIONES SOLDADAS



**¡NO PONGA EN JUEGO  
SU SEGURIDAD!**



*Incendios, accidentes domésticos, enfermedades debidas al desarrollo de determinadas bacterias, rotura de conductos y como resultado más costes de mantenimiento. A continuación, se indican algunos de los riesgos a los que se pueden exponer algunos fabricantes o particulares al elaborar las canalizaciones de agua o gas de cientos de hogares.*

*Las nuevas tecnologías llegan al mercado, impulsadas por la competencia entre las empresas y la necesidad de ser competitivas.*

*Sin embargo, ninguna de ellas alcanza el nivel de Fiabilidad, calidad y seguridad de las canalizaciones soldadas de cobre clásico y convencional.*



### HISTORIA

Las canalizaciones de cobre se utilizaron por primera vez en el 2.750 a.C. y desde entonces, no han dejado de demostrar su excepcional resistencia al desgaste y a ataques de diversos tipos: corrosión, calor, impacto o útil al menos igual a la de una casa. Y, por supuesto, la larga trayectoria de uso de este tipo de instalaciones refuerza aún más la confianza y seguridad de los profesionales y particulares.

A pesar de que algunas garantías de fabricantes alcanzan los 50 años, resulta difícil imaginar que una instalación de plástico o engarzada pueda resistir tanto tiempo, sabiendo que va a estar sometida a múltiples condiciones (variaciones de temperatura, torsiones, golpes en caso de mudanza u otras obras, ataques de roedores).

### SEGURIDAD ES LO PRIMERO

Mientras que el consumo de agua y gas forma parte de nuestra vida cotidiana, su instalación es tan corriente que nadie se cuestiona su fiabilidad.

Sin embargo, el gas y el agua representan un verdadero peligro en los hogares y su canalización requiere la máxima precaución.

Sobra recordar los riesgos que representa el gas, por lo que ¿qué decir de su uso en una casa? Incendios, explosiones, intoxicaciones... son algunos de los riesgos a los que nos podemos encontrar en caso de fugas o incendios si no se toma la máxima precaución a la hora de fabricar nuestros conductos. Para garantizar unas instalaciones perfectamente seguras, los profesionales de la soldadura certifican sus materiales así como el procedimiento empleado con el fin de que ningún conducto soldado pueda ser realizado por personas no competentes. Una doble seguridad que consolida y refuerza el uso de las canalizaciones soldadas de cobre. Fabricado a base de petróleo, el polietileno (PE) es el elemento más utilizado en la fabricación de plástico.

Sin embargo, contiene aditivos, colorantes, elementos de estabilización y otros agentes químicos no indicados. En caso de incendio, el humo generado por los tubos de plástico es altamente tóxico, pudiendo provocar secuelas irreversibles y, en los casos más graves, la muerte. El agua, por su parte, bajo su apariencia inocua, puede ser bactericida y altamente tóxica sin un estricto control de los materiales empleados y dar lugar a problemas de contaminación en los conductos. Aunque ningún tipo de canalización pueda garantizar la ausencia total de bacterias, las cualidades naturales antibacterianas del cobre asociadas a las técnicas de soldadura, permiten un ensamblaje perfecto y limitan los riesgos al máximo. Las juntas engarzadas presentan intersticios y roturas de perfil favorables a determinados tipos de corrosión y a la retención de diversos productos, lo que puede dar lugar, por tanto al desarrollo de bacterias. En lo que se refiere a los demás materiales, pueden resultar verdaderos nidos para las bacterias, tal y como

lo demuestra el estudio llevado a cabo por el Instituto de Investigación Holandés KIWA.

Este estudio compara el desarrollo de bacterias de Legionella en tubos de cobre, de acero inoxidable, de PER y de PVC, en un periodo de 898 días con variaciones de temperatura. Los resultados son inequívocos:

El cobre posee el factor de expansión más bajo (en comparación con el PER, el PVC y la multicapa) disminuyendo así los riesgos de deterioro de la instalación en caso de variación de temperatura. Otro criterio importante, la frecuencia a la que la instalación va a sufrir estas variaciones de temperatura (por ejemplo, una caldera que requiera una limpieza frecuente).



## DESDE UN PUNTO DE VISTA TÉCNICO

En el cobre no se desarrollaron bacterias de Legionella y por el contrario en el PER y PVC se desarrollaron rápidamente colonias de Legionella a temperaturas comprendidas entre 25 y 55°C. Para erradicar las bacterias en los tubos de PVC, PER y acero inoxidable, hay que elevar la temperatura por encima de 60°C, lo que da lugar a otros problemas: la resistencia al calor y el coeficiente de dilatación de los conductos plásticos. En la mayoría de los países europeos, se recomienda limpiar regularmente (al menos, una vez al año) todos los conductos, elevando la temperatura del agua a 60°C para destruir las bacterias que puedan contener. En el caso de las instalaciones plásticas, esto puede producir una dilatación y destrucción parcial de las instalaciones con el paso del tiempo.

## EL ASPECTO MEDIOAMBIENTAL TAMBIÉN DEBE TENERSE EN CUENTA

El desafío de nuestra generación es conciliar eficacia y una huella ecológica mínima, promover el desarrollo sostenible y la reutilización de recursos y en este sentido también, el uso del cobre ocupa un legítimo lugar. Mientras que son necesarios varios siglos para que el polietileno se degrade eficazmente, el cobre, a pesar de su dificultad de extracción, es un material 100% reciclable y con una amplia capacidad de reutilización (en el sector de la construcción, el 70% del cobre empleado procede de fábricas de reciclaje).

Los conductos de cobre soldados han demostrado a lo largo de los años (y siguen demostrándolo)

su calidad de seguridad, fiabilidad y longevidad entonces aunque el argumento más fuerte para el plástico y las juntas engarzadas es el precio, cuando pensamos a largo plazo queda claro que el retorno de inversión será mucho más interesante con unas canalizaciones soldadas en cobre. Unos argumentos clave para la industria, a los que se suma un argumento más subjetivo como el diseño. En efecto, los gurús de la decoración interior vuelven a los valores seguros y tradicionales y proponen conductos aparentes de cobre en los lofts los más de moda.

## SOLDADURA CON LLAMA

Cualquiera que sea la aplicación que quiera realizar, Castolin siempre piensa en Vd. Desde la soldadura fuerte, que es la más utilizada por los profesionales, hasta la soldadura blanda, hemos desarrollado una completa gama de aleaciones y equipos para responder a todas sus necesidades.

Todos los productos han sido desarrollados bajo los estándares y normas técnicas incluso hemos desarrollado una gama Green, que nos proporciona ventajas medioambientales y de salud, respetando la salud de los soldadores y de los usuarios.



La soldadura de aleaciones de estaño se realiza entre los 220 y 240 °C.

La gama de varillas de soldadura incluye aleaciones de plata y cobre-fósforo, sin Cadmio y sin ácido bórico.



Una gama completa de equipos llama.



## Cuadro resumen de productos envasados en blister, bolsa y drypack

Composi- ción	Ref.	EAN	Referencia	Ø mm	Peso	**Unid.	Envase	Intervalo de Fusión	Aplicación	Norma ISO 17672
CuP	5246 RE	84350650 0172 3	5246RE 20	2,0	1 kg	80	Bolsa	710-750°C	Cobre-Latón-Bronce (Flux)	CuP 182
		84350650 0173 0	B5246RE2 20	2,0	200 gr	16	Blister			
CuP Ag 2%	5280 RE	84350650 0174 7	5280RE 20	2,0	1 kg	74	Bolsa	645-800°C	Cobre-Latón-Bronce (Flux)	CuP 280
		84350650 0175 4	B5280RE2 20	2,0	200 gr	15	Blister			
CuP Ag 5%	5286 RE	84350650 0176 1	5286RE 20	2,0	1 kg	74	Bolsa	645-810°C	Cobre-Latón-Bronce (Flux)	CuP 281
		84350650 0177 8	B5286RE2 20	2,0	200 gr	15	Blister			
		84350650 0178 5	B5286RE3 20	2,0	--	7	Blister			
		84350650 0179 2	5286RE 2x2	2x2	1 kg	60	Bolsa			
		84350650 0180 8	B5286RE2 2x2	2x2	200 gr	12	Blister			
CuP Ag 5%	5098 RB	84350650 0183 9	B5098RB 20	2x2	1 kg	63	Blister	645-780°C	Cobre-Latón-Bronce (Flux)	CP 105
		84350650 0184 6	B5098RB2 20	2x2	200 gr	12	Blister			
CuP Ag 15%	5283 RE	84350650 0185 3	5283RE 20	2,0	1 kg	74	Bolsa	645-800°C	Cobre-Latón-Bronce (Flux)	CuP 284
		84350650 0186 0	B5283RE2 20	2,0	200 gr	15	Blister			
Ag 20%	6120BL	84350650 0187 7	6120BL1 15	1,5	1 kg	124	DryPack	690 -810°C	Cobre-Latón-Hierro Aceros y Níquel (Imprescindible Flux)	AG 206*
		35093500 1140 9	B6120BL2 15	1,5	200 gr	25	Blister			
		35093500 1142 3	B6120BL3 15	1,5	--	5	Blister			
		84350650 0190 7	6120BL1 20	2,0	1 kg	72	Dry Pack			
		35093500 1141 6	B6120BL2 20	2,0	200 gr	14	Blister			
Ag 20% (Flux)	6120 FL	84350650 0193 8	6120FL1 15	1,5	1 kg	80	Dry Pack	690 -810°C	Cobre-Latón-Hierro Aceros y Níquel (Imprescindible Flux)	AG 206*
		35093500 1143 0	B6120FL2 15	1,5	200 gr.	16	Blister			
		35093500 1144 7	B6120FL3 15	1,5	--	4	Blister			
		84350650 0196 9	6120FL1 20	2,0	1 kg	52	Dry Pack			
Ag 30%	6130 BL	84350650 0197 6	6130BL1 15	1,5	1 kg	128	Dry Pack	650- 750°C	Cobre-Latón-Hierro Aceros (Imprescindi- ble Flux)	AG130
		35093500 1148 5	B6130BL2 15	1,5	200 gr	26	Blister			
		35093500 1149 2	B6130BL3 15	1,5	--	4	Blister			
		84350650 0200 3	6130BL1 20	2,0	1 kg	73	Dry Pack			
		35093500 1145 4	B6130BL2 20	2,0	200 gr	15	Blister			
Ag 30% (Flux)	6130 FL	84350650 0203 4	6130FL1 15	1,5	1 kg	80	Dry Pack	650- 750°C	Cobre-Latón-Hierro Aceros (Imprescindi- ble Flux)	AG130
		35093500 1147 8	B6130FL2 15	1,5	200 gr	16	Blister			
		84350650 0338	B6130FL3 15	1,5	--					
		84350650 0206 5	6130FL1 20	2,0	1 kg	73	Dry Pack			
Ag 40%	6140 BL	84350650 0207 2	6140BL1 15	1,5	1 kg	120	Dry Pack	640-700°C	Cobre-Latón-Hierro- Aceros y Níquel e Inox -Metal Duro-Herra- mientas de corte (Imprescindible Flux)	AG130
		35093500 1146 1	B6140BL2 15	1,5	200 gr	24	Blister			
		84350650 0210 2	6140BL1 20	2,0	1 kg	70	Dry Pack			
Ag 40% (Flux)	6140 FL	84350650 0213 3	6140FL1 15	1,5	1 kg	80	Dry Pack	640-700°C	Cobre-Latón-Hierro- Aceros y Níquel e Inox -Metal Duro-Herra- mientas de corte (Imprescindible Flux)	AG130
		35093500 1150 8	B6140FL2 15	1,5	200 gr	16	Blister			
		84350650 0215 7	B6140FL3 15	1,5	--		Blister			



Aplicaciones	Designación de producto	Referencia Castolin	Decapante Aconsejado	Temperatura de calentamiento	Medios necesarios	
<b>SOLDADURA BLANDA</b> sobre Cobre / Latón/ Acero						
Electricidad Electrónica	Hilo Sn60/Pb40 Flux incorporado	RT 3232	Incorporado	210º	Estañador eléctrico Soplete con cartucho de gas Tipo 1450 Soplete con cartucho de GAS \ Pro Tipo TURBOLITE	
Instalaciones Sanitarias	Hilo Sn/Ag 3,5%	3030 RTE 20	3030 FP/3030 ECO	220º		
Agua potable Calefacción	Hilo Sn/Ag 6,0% Hilo Sn/Ag 8,0% Hilo Sn/Cu	3060 RTE 20 3080 RTE 20 5423 BC 20	3030 FP/3030 ECO 3030 FP/3030 ECO 3030 FP/3030 ECO	240º 250º 260º		
<b>SOLDADURA FUERTE</b> sobre Cobre / Latón/ Inoxidable						
Refrigeración Industrial Climatización Gas	Varillas de Plata Desnudas BL Revestidas FL	6120 BL/FL 20% Ag 6130 BL/FL 30% Ag 6140 BL/FL 40% Ag	6103 FX 0200 6103 FX 0200 6103 FX 0200	690 - 810ºC 680 - 765ºC 640 - 700ºC	Soplete con cartucho de GAS \ Pro Tipo TURBOLITE Soplete Oxiacetilénico y Oxipropano	
<b>SOLDADURA FUERTE</b> sobre Cobre / Cobre						
Refrigeración Climatización Gas	Varillas de Cobre Fósforo Autodecapante	5246 RE 0% Ag 5280 RE 2% Ag 5286 RB/RE 5% Ag	Sin decapante En caso de usarlo 6000 FX	710 - 770 ºC 645 - 800ºC 645 - 780ºC		
<b>SOLDADURA FUERTE</b> sobre Acero/Acero Galvanizado						
Chapistería Tuberías	Varilla de Latón Varilla de Latón	73344 desnuda 73340F revestida	FP 7000 Incorporado	900ºC 900ºC	Autógena - Soplete Oxiacetilénico y Oxipropano	
<b>SOLDADURA A CORDONES</b> sobre Acero						
Cerrajería Chapistería	Varilla de Acero cobreada	73350	Sin	1500ºC		

## CONSEJOS DE UTILIZACIÓN

- |   |  |
|---|--|
| <p><b>1 Preparación:</b><br/>Limpieza, eliminar óxidos, impurezas y grasas.</p> <p><b>2 Montaje</b></p> | <p><b>3 Decapante:</b><br/>Mejora la capilaridad. Protege de la oxidación. Actúa como testigo de temperatura.</p> <p><b>4 Calentar la pieza.</b></p> <p><b>5 Depositar el metal de aportación.</b></p> |
|---|--|

Seguir las instrucciones de empleo indicadas en los productos

## ACCESORIOS

- ✦ Gafas
- ✦ Detector de fugas
- ✦ Pantalla térmica
- ✦ Castonet (para limpiar metales base)



# LA SOLDADURA

## NUESTRAS DIFERENCIAS, VUESTRA EXCELENCIA

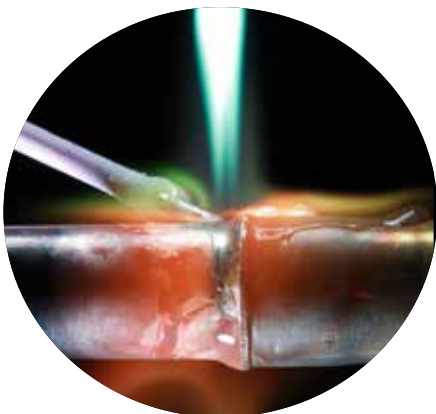
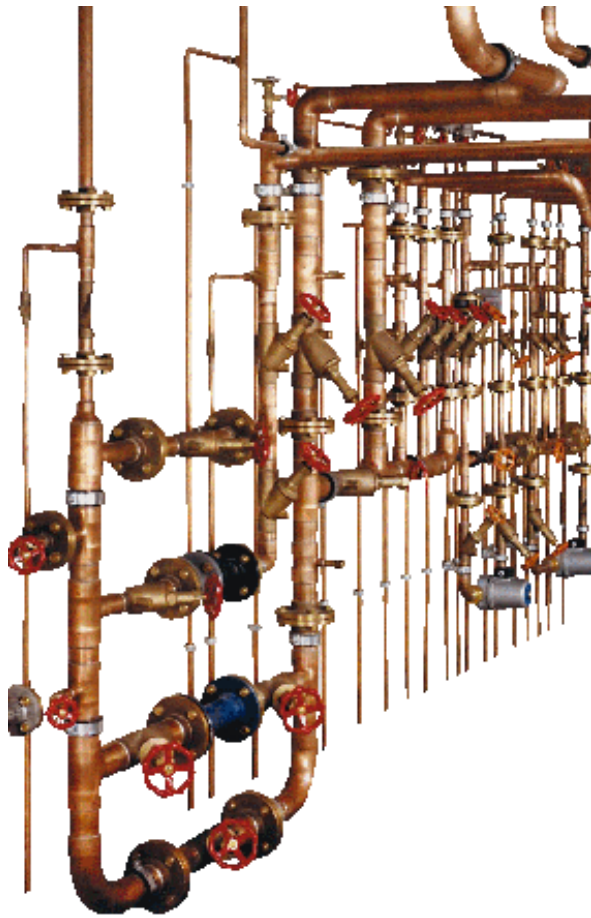

### ■ Diferencia de mantenimiento.

Las soldaduras Castolin Eutectic no necesitan mantenimiento después de la soldadura.

### ■ Diferencia de durabilidad.

Las soldaduras Castolin son eternas, una unión soldada es una unión olvidada.

### ■ Diferencia de garantía.

Castolin Eutectic garantiza la máxima resistencia frente a:

- Presión
- Fuego
- Corrosión
- Higiene

### ■ Diferencia de profesionalidad.

Con Castolin Eutectic, usted se vuelve un especialista de la soldadura de calidad, que da confianza a sus clientes frente a las exigencias de seguridad.

### ■ Diferencia de precio.

Por su facilidad operatoria, por su polivalencia de aplicaciones, por su estabilidad en el tiempo, la soldadura es el proceso de unión más económico.

### ■ Diferencia Ecológica.

El cobre soldado tiene un débil impacto sanitario y ecológico en la construcción.

## ALEACIONES ESPECIALES

### 5098 RB

#### PROPIEDADES FÍSICAS Y MECÁNICAS

INTERVALO DE FUSIÓN (SOL./LIQ.)	645 - 780°C
RESISTENCIA A LA TRACCIÓN MECÁNICA	RM 28 KG/MM <sup>2</sup>
NORMA	CuP 105

Aleación ternaria cobre-fósforo-plata de excelente fluidez. Puede utilizarse sin decapante en uniones capilares cobre-cobre. Mínimo consumo. Longitud varilla 500 mm.

#### Aplicaciones:

Cobre, latón, bronce con decapante 6000 FX.

REFERENCIA	ENVASE	PESO	Ø MM	UDES.
5098 RB20	DRYPACK	2,5 KG	2X2	158 APROX
B5098 RB20	BLISTER	1,0 KG	2X2	63 APROX
B5098 RB220	BLISTER	0,2 KG	2X2	12 APROX

### 73350

#### PROPIEDADES FÍSICAS Y MECÁNICAS

RESISTENCIA A LA TRACCIÓN MECÁNICA	RM 40 Kg/mm <sup>2</sup>
------------------------------------	--------------------------

Varilla de acero cobreado.

#### Aplicaciones:

Unión y reparación con llama de aceros de construcción.

REFERENCIA	ENVASE	PESO	Ø MM	UDES.
5098 RB20	DRYPACK	2,5 KG	2X2	158 APROX
B5098 RB20	BLISTER	1,0 KG	2X2	63 APROX
B5098 RB220	BLISTER	0,2 KG	2X2	12 APROX

## ALEACIONES VARIAS

### 38512 BFF 20

#### PROPIEDADES FÍSICAS Y MECÁNICAS

INTERVALO DE FUSIÓN (SOL./LIQ.)	575-590°C
RESISTENCIA A LA TRACCIÓN MECÁNICA	RM 18 KG/MM <sup>2</sup>

Aleación para soldadura de aluminio, aluminio cobre, con decapante incorporado.

REFERENCIA	ENVASE	PESO	Ø MM	UDES.
38512 BFF 20	BLISTER	250 GR	2,0	31 APROX

### 201

#### PROPIEDADES FÍSICAS Y MECÁNICAS

INTERVALO DE FUSIÓN (SOL./LIQ.)	875-895°C
RESISTENCIA A LA TRACCIÓN MECÁNICA.	RM 40 KG/MM <sup>2</sup>

Varilla de latón.

**Aplicaciones:** Aceros-latón

REFERENCIA	ENVASE	PESO	Ø MM	UDES.
201 20	DRYPACK	5,0 KG	2,0	37 APROX
201 R 20	DRYPACK	50 KG	2,0	66 APROX

### NUESTROS ENVASES

DRYPACK

BLISTER

BOLSA

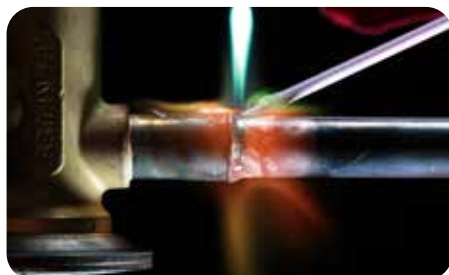

## VARILLAS COBRE - FÓSFORO

### 5246 RE



#### PROPIEDADES FÍSICAS Y MECÁNICAS

INTERVALO DE FUSIÓN (SOL./LIQ.)	710 - 750°C
RESISTENCIA A LA TRACCIÓN MECÁNICA	RM 22 KG/MM <sup>2</sup>
Norma	CuP 182

Aleación binaria cobre-fósforo de alta fluidez. Puede utilizarse sin decapante en uniones capilares cobre-cobre.

**Aplicaciones:** Fontanería, instalaciones de gas y calefacción. Cobre-Latón-Bronce con decapante tipo 6000 FX

REFERENCIA	ENVASE	PESO	Ø MM	UDES	LONG. VARILLA
5246 RE20	BOLSA	1,0 KG	2,0	80 APROX	500 MM
B5246 RE220	BLISTER	0,2 KG	2X2	16 APROX	500 MM

### 5280 RE



#### PROPIEDADES FÍSICAS Y MECÁNICAS

INTERVALO DE FUSIÓN (SOL./LIQ.)	645 - 800
RESISTENCIA A LA TRACCIÓN MECÁNICA	RM 25 KG/MM <sup>2</sup>
NORMA	CuP 280

Aleación ternaria cobre-fósforo-plata de excelente fluidez. Puede utilizarse sin decapante en uniones capilares cobre-cobre

**Aplicaciones:** Fontanería, instalaciones de gas y calefacción. Cobre-Latón-Bronce con decapante tipo 6000 FX.

REFERENCIA	ENVASE	PESO	Ø MM	UDES	LONG. VARILLA
5280 RE20	BOLSA	1,0 KG	2,0	74 APROX	500 MM
B5280 RE220	BLISTER	0,2 KG	2,0	15 APROX	500 MM

### 5286 RE



#### PROPIEDADES FÍSICAS Y MECÁNICAS

INTERVALO DE FUSIÓN (SOL./LIQ.)	645 - 810
RESISTENCIA A LA TRACCIÓN MECÁNICA	RM 27 KG/MM <sup>2</sup>
NORMA	CuP 281

Aleación ternaria cobre-fósforo-plata de excelente fluidez. Puede utilizarse sin decapante en uniones capilares cobre-cobre

**Aplicaciones:** Fontanería, instalaciones de gas y calefacción. Cobre-Latón-Bronce con decapante tipo 6000 FX.

REFERENCIA	ENVASE	PESO	Ø MM	UDES	LONG. VARILLA
5286 RE20	BOLSA	1,0 KG	2,0	74 APROX	500 MM
B5286 RE220	BLISTER	0,2 KG	2,0	16 APROX	500 MM
5286 RE 2X2	BOLSA	1,0KG	2X2	60 APROX	500 MM
B5286 RE2X2	BLISTER	0,2 KG	2X2	12 APROX	500 MM
B5286 RE320	BLISTER	--	2,0	7 APROX	500 MM

### 5283 RE



#### PROPIEDADES FÍSICAS Y MECÁNICAS

INTERVALO DE FUSIÓN (SOL./LIQ.)	645 - 800
RESISTENCIA A LA TRACCIÓN MECÁNICA	RM 29 KG/MM <sup>2</sup>
NORMA	CuP 284

Aleación ternaria cobre-fósforo-plata de excelente fluidez. Puede utilizarse sin decapante en uniones capilares cobre-cobre. Alta conductividad eléctrica

**Aplicaciones:** Motores eléctricos. Fontanería, instalaciones de gas y calefacción, refrigeración y aire acondicionado. Cobre-Latón-Bronce con decapante tipo 6000 FX

REFERENCIA	ENVASE	PESO	Ø MM	UDES	LONG. VARILLA
5283 RE20	BOLSA	1,0 KG	2,0	74 APROX	500 MM
B5283 RE220	BLISTER	0,2 KG	2,0	15 APROX	500 MM

SOLDADURA BRAZING

#### Precios según la cotización Ag LME (Londres)

Consulte precio a su delegado técnico comercial o en nuestras oficinas centrales 914.900.300.

Para mejorar la calidad y fluidez de la soldadura, recomendamos utilizar decapante Castolin 6000 FX

NECESARIO EN APLICACIONES COBRE - LATÓN



## VARILLAS DE PLATA SIN CADMIO

**6120 BL VARILLA DESNUDA**

20% AG

## PROPIEDADES FÍSICAS Y MECÁNICAS

INTERVALO DE FUSIÓN (SOL./LIQ.)	690 - 810
RESISTENCIA A LA TRACCIÓN MECÁNICA	RM 33 KG/MM <sup>2</sup>
NORMA	AG 206

Aleación con alto contenido en plata. Soldadura fuerte por capilaridad de máxima seguridad. Aleación ternaria, cobre-plata- zinc. Aportación de calor reducida.

**Aplicaciones:** Cobre, latón, hierro y acero.  
(Imprescindible Flux tipo 6103 FX para varillas tipo BL).

REFERENCIA	ENVASE	PESO	Ø MM	UDES	LONG. VARILLA
<b>6120 BL115</b>	DRYPACK	1,0 KG	1,5	124 APROX	500 MM
<b>B6120 BL215</b>	BLISTER	0,2 KG	1,5	25 APROX	500 MM
<b>B6120 BL120</b>	DRYPACK	1,0 KG	2,0	72 APROX	500 MM
<b>B6120 BL220</b>	BLISTER	0,2 KG	2,0	14 APROX	500 MM
<b>B6120 BL315</b>	BLISTER	0,2 KG	1,5	5 APROX	500 MM

ES NECESARIO EL USO  
DEL DECAPANTE  
Castolin 6103 FX

**6120 FL VARILLA CON DECAPANTE**

## PROPIEDADES FÍSICAS Y MECÁNICAS

INTERVALO DE FUSIÓN (SOL./LIQ.)	690 - 810
RESISTENCIA A LA TRACCIÓN MECÁNICA	RM 33 KG/MM <sup>2</sup>
NORMA	AG 206

Aleación con alto contenido en plata. Soldadura fuerte por capilaridad de máxima seguridad. Aleación ternaria, cobre-plata- zinc. Aportación de calor reducida.

**Aplicaciones:** Cobre, latón, hierro y acero.

REFERENCIA	ENVASE	PESO	Ø MM	UDES	LONG. VARILLA
<b>6120 FL115</b>	DRYPACK	1,0 KG	1,5	80 APROX	500 MM
<b>B6120 FL215</b>	BLISTER	0,2 KG	1,5	16 APROX	500 MM
<b>B6120 FL315</b>	BLISTER	---	1,5	4 APROX	500 MM

## Precios según la cotización Ag LME (Londres)

Consulte precio a su delegado técnico comercial  
o en nuestras oficinas centrales (914.900.300).

**6130 BL VARILLA DESNUDA**

30% AG

## PROPIEDADES FÍSICAS Y MECÁNICAS

INTERVALO DE FUSIÓN (SOL./LIQ.)	650 - 750
RESISTENCIA A LA TRACCIÓN MECÁNICA	RM 46 KG/MM <sup>2</sup>
NORMA	AG 130

Aleación con alto contenido en plata. Soldadura fuerte por capilaridad de máxima seguridad. Aleación cuaternaria, cobre-plata- zinc-estaño. Aportación de calor reducida

Cobre-Latón-Hierro, Aceros y Níquel  
(Imprescindible Flux tipo 6103 FX para varillas tipo BL)

REFERENCIA	ENVASE	PESO	Ø MM	UDES	LONG. VARILLA
<b>6130 BL115</b>	DRYPACK	1,0 KG	1,5	128 APROX	500 MM
<b>B6130 BL215</b>	BLISTER	0,2 KG	1,5	26 APROX	500 MM
<b>B6130 BL120</b>	DRYPACK	1,0 KG	2,0	73 APROX	500 MM
<b>B6130 BL220</b>	BLISTER	0,2 KG	2,0	15 APROX	500 MM

**6130 FL VARILLA CON DECAPANTE**

## PROPIEDADES FÍSICAS Y MECÁNICAS

INTERVALO DE FUSIÓN (SOL./LIQ.)	650 - 750
RESISTENCIA A LA TRACCIÓN MECÁNICA	RM 46 KG/MM <sup>2</sup>
NORMA	AG 1306

Aleación con alto contenido en plata. Soldadura fuerte por capilaridad de máxima seguridad. Aleación ternaria, cobre-plata- zinc. Aportación de calor reducida.

**Aplicaciones:** Cobre, latón, hierro. Aceros y Níquel.

REFERENCIA	ENVASE	PESO	Ø MM	UDES	LONG. VARILLA
<b>6130 FL115</b>	DRYPACK	1,0 KG	1,5	80 APROX	500 MM
<b>B6130 FL215</b>	BLISTER	0,2 KG	1,5	16 APROX	500 MM
<b>B6130 FL315</b>	BLISTER	----	1,5	3 APROX	500 MM

## VARILLAS DE PLATA SIN CADMIO

### 6140 BL VARILLA DESNUDA

40% AG

#### PROPIEDADES FÍSICAS Y MECÁNICAS

INTERVALO DE FUSIÓN (SOL./LIQ.)	640 -700
RESISTENCIA A LA TRACCIÓN MECÁNICA	RM 43 KG/MM <sup>2</sup>
NORMA	AG 130

Aleación con alto contenido en plata. Soldadura fuerte por capilaridad de máxima seguridad. Aleación cuaternaria, cobre-plata- zinc-estaño. Aportación de calor reducida

**Aplicaciones:** Aceros y Níquel e Inox. Metal Duro  
Herramientas de corte.

(Imprescindible Flux tipo 6103 FX para varillas tipo BL)

REFERENCIA	ENVASE	PESO	Ø MM	UDES	LONG. VARILLA
6140 BL115	DRYPACK	1,0 KG	1,5	124 APROX	500 MM
B6140 BL215	BLISTER	0,2 KG	1,5	24 APROX	500 MM
B6140 BL120	DRYPACK	1,0 KG	2,0	72 APROX	500 MM

### 6140 FL VARILLA CON DECAPANTE

#### PROPIEDADES FÍSICAS Y MECÁNICAS

INTERVALO DE FUSIÓN (SOL./LIQ.)	640 -700
RESISTENCIA A LA TRACCIÓN MECÁNICA	RM 43 KG/MM <sup>2</sup>
NORMA	AG 130

Aleación con alto contenido en plata. Soldadura fuerte por capilaridad de máxima seguridad. Aleación cuaternaria, cobre-plata- zinc-estaño. Aportación de calor reducida

**Aplicaciones:** Aceros y Níquel e Inox. Metal Duro  
Herramientas de corte.

REFERENCIA	ENVASE	PESO	Ø MM	UDES	LONG. VARILLA
6140 FL115	DRYPACK	1,0 KG	1,5	80 APROX	500 MM
B6140 FL215	BLISTER	0,2 KG	1,5	24 APROX	500 MM
B6140 FL315	BLISTER	---	1,5	2	500 MM

Precios según la cotización Ag LME (Londres)

Consulte precio a su delegado técnico comercial o en nuestras oficinas centrales (914.900.300).



## SOLDADURA FUERTE - SOLDADURA BLANDA

Este tipo de soldadura lleva aplicándose desde hace miles de años. Los egipcios ya fabricaban sus joyas utilizando este método.

El primer concepto que debemos de tener claro es que este tipo de soldadura no requiere la fusión del metal base, solo se funde el material de aportación.

Las ventajas que vamos a tener utilizando este tipo de soldadura son:

- 1) Posibilidad de unir metales y aleaciones muy diferentes
- 2) Posibilidad de unir piezas de forma geométrica muy variada
- 3) Estanqueidad asegurada
- 4) El calentamiento amplio permite una homogenización de la temperatura en la pieza
- 5) La temperatura de fusión de las aleaciones de aporte es baja
- 6) Posibilidad de unir piezas tratadas rítmicamente,
- 7) Diversos medios de calentamiento pueden ser utilizados
- 8) Las uniones soldadas admiten un tratamiento de superficie
- 9) El mecanizado después de la soldadura se reduce al mínimo



Dentro de los tipos de soldadura que podemos realizar sin fusión del material base, tenemos dos tipos, cada uno con sus ventajas e inconvenientes y con diferentes propiedades en la zona soldada.

**1º SOLDADURA FUERTE:** Es aquella en la que el punto de fusión del material de aportación está por encima de los 450°C, a este tipo de unión también le llaman soldadura brazing. La principal ventaja del uso de este tipo de aleación es la resistencia mecánica que tendremos en la unión que está entre los 25-45kg/mm<sup>2</sup> dependiendo de la aleación utilizada. El inconveniente principal es que el material base puede cambiar su estructura, como ocurre cuando se utiliza tubo rígido de cobre que una vez realizada la soldadura fuerte la zona que se ha calentado ha sufrido un recocido.

**2º SOLDADURA BLANDA:** Es aquella en la que el punto de fusión del material de aportación está por debajo de los 450°C, a este tipo de unión también le llaman soldering. La principal ventaja del uso de este tipo de aleación es el hecho de que el material base no se ha calentado mucho y su estructura no ha cambiado por lo que el tratamiento térmico del material base así como sus propiedades permanecen inalterables. El principal inconveniente es la resistencia mecánica que tendremos en la unión que está entre los 12-18kg/mm<sup>2</sup> dependiendo de la aleación utilizada.

Siempre que se realiza una soldadura fuerte o blanda se recomienda que esta sea a solape debido a que la resistencia mecánica de la unión es por superficie de contacto.



Junta solapada





## PASOS PARA REALIZAR LA SOLDADURA

- 1** Limpiar las superficies (exteriores del tubo e interior del racor) a soldar utilizando Castonet.

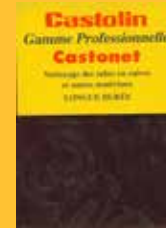

- 2** Cubrir las superficies a soldar con Decapante Castolin 3030 FP.



- 3** Encaje las piezas a unir, las piezas a soldar deben encajar perfectamente, estar limpias y sin restos de grasa.



- 4** Proteja las superficies adyacentes a la soldadura utilizando la Pantalla Térmica Castolin, caliente la superficie a soldar de manera uniforme, utilizando el soplete Castolin.



- 5** En el momento en que veamos que el decapante se ha vuelto transparente y líquido, acercar el material a fundir Castolin, a la zona de soldadura, hasta que veamos que el material ha rellenado la zona de unión, durante este proceso NO DEJAMOS de calentar con el soplete.



- 6** Dejar enfriar la unión a temperatura ambiente.

## Aleaciones Castolin con contenido en Plata Certificada

Castolin, especialista en productos de soldadura, informa de la importancia que tiene en las aleaciones con contenido en plata su composición y pureza de los elementos que la componen es decir, su análisis cuantitativo y cualitativo. Esto ha sido siempre un tema de controversia en el sector de fontanería-gas-calefacción, sobre todo en aleaciones que contienen, o deben contener plata. Estas han dado lugar, a lo largo del tiempo, a numerosas imprecisiones en el etiquetado de las bobinas que pueden inducir a error.

Para que una aleación cumpla con los requisitos de garantía certificada **según la normativa vigente**, en el etiquetado debe de contener claramente y sin ambigüedades:



1. El nombre y dirección del fabricante.
2. El peso de la aleación.
3. La norma vigente de fabricación a la que se adscribe la aleación de que se trate.
4. La aparición de una **norma** de fabricación en solitario, no es garantía suficiente, hay que detallar también la aleación. La norma que se especifique tiene que ser la vigente.
5. **MUY IMPORTANTE:** el numero de fabricación o lote (si pedimos un certificado, éste debe hacer referencia al número de lote que nos han suministrado, de lo contrario no tiene validez).

Además de todo lo anterior, Castolin incluye en sus etiquetas la siguiente información que consideramos importante:



1. Punto de fusión
2. Resistencia mecánica
3. Usos a los que se destina la aleación
4. Tipo de decapante recomendado para utilizar con la aleación.



### Nota:

Si no aparecen estos puntos en el etiquetado o no lo hace de manera clara, es muy probable que la aleación no tenga el porcentaje de plata que se le presupone. Sobre todo, ante precios por debajo de las cotizaciones del mercado, se debe desconfiar de etiquetados que lleven adjunta la denominación "tipo", o no aparece el símbolo Ag (plata) junto al porcentaje que se le supone.



## SOLDADURA BLANDA

### 3030 RTE

3,5% AG  
CERTIFICADO

#### PROPIEDADES FÍSICAS Y MECÁNICAS

INTERVALO DE FUSIÓN (SOL./LIQ.)	221°C
RESISTENCIA A LA TRACCIÓN MECÁNICA	RM 15 KG/MM <sup>2</sup>

Máxima fluidez en soldadura blanda. Uniones capilares a baja temperatura de máxima fiabilidad. Aleación en bobina, muy fluida con excelentes características de mojado

**Aplicaciones:** Cobre, latón y acero

REFERENCIA	ENVASE	PESO	Ø MM
3030 RTE	BOBINA	250 GR	2,0
3030 RTE120	BOBINA	100 GR	2,0



### 3060 RTE

6% AG  
CERTIFICADO

#### PROPIEDADES FÍSICAS Y MECÁNICAS

INTERVALO DE FUSIÓN (SOL./LIQ.)	230 - 250°C
RESISTENCIA A LA TRACCIÓN MECÁNICA	RM 16 KG/MM <sup>2</sup>

Máxima fluidez en soldadura blanda. Uniones capilares a baja temperatura de máxima fiabilidad. Aleación en bobina, muy fluida con excelentes características de mojado

**Aplicaciones:** Cobre, latón y acero

REFERENCIA	ENVASE	PESO	Ø MM
3060 RTE	BOBINA	250 GR	2,0
3060 RTE120	BOBINA	100 GR	2,0



### 3080 RTE

8% AG  
CERTIFICADO

#### PROPIEDADES FÍSICAS Y MECÁNICAS

INTERVALO DE FUSIÓN (SOL./LIQ.)	240 - 260°C
RESISTENCIA A LA TRACCIÓN MECÁNICA	RM 18 KG/MM <sup>2</sup>

Máxima fluidez en soldadura blanda. Uniones capilares a baja temperatura de máxima fiabilidad. Aleación en bobina, muy fluida con excelentes características de mojado

**Aplicaciones:** Cobre, latón y acero

REFERENCIA	ENVASE	PESO	Ø MM
3080 RTE	BOBINA	250 GR	2,0
3080 RTE120	BOBINA	100 GR	2,0



### 5423 BC

SNCU  
CERTIFICADO

#### PROPIEDADES FÍSICAS Y MECÁNICAS

INTERVALO DE FUSIÓN (SOL./LIQ.)	227 - 310°C
RESISTENCIA A LA TRACCIÓN MECÁNICA	RM 14 KG/MM <sup>2</sup>

Máxima fluidez en soldadura blanda. Uniones capilares a baja temperatura de máxima fiabilidad. Aleación en bobina, muy fluida con excelentes características de mojado

**Aplicaciones:** Cobre, latón y acero

REFERENCIA	ENVASE	PESO	Ø MM
5423 BC 20	BOBINA	250 GR	2,0
5423 BC120	BOBINA	100 GR	2,0



Precios según la cotización Ag LME (Londres)

Consulte precio a su delegado técnico comercial o en nuestras oficinas centrales (914.900.300).

**NECESARIO  
EL USO DEL DEGAPANTE 3030  
FP y 3030 ECO**



## SOLDADURA BLANDA

### 3360 RTE 20

#### PROPIEDADES FÍSICAS Y MECÁNICAS

INTERVALO DE FUSIÓN (SOL./LIQ.)	160 - 183°C
RESISTENCIA A LA TRACCIÓN MECÁNICA	RM 13 KG/MM <sup>2</sup>

Máxima fluidez en soldadura blanda. Uniones capilares a baja temperatura de máxima fiabilidad

**Aplicaciones:** Cobre, latón y acero

REFERENCIA	ENVASE	PESO	Ø MM
3060 RTE 20	BOBINA	250 GR	2,0



### 3360 RTE 60

#### PROPIEDADES FÍSICAS Y MECÁNICAS

INTERVALO DE FUSIÓN (SOL./LIQ.)	183 - 190°C
RESISTENCIA A LA TRACCIÓN MECÁNICA	RM 13 KG/MM <sup>2</sup>

Máxima fluidez en soldadura blanda. Uniones capilares a baja temperatura de máxima fiabilidad

**Aplicaciones:** Cobre, latón y acero

REFERENCIA	ENVASE	PESO	Ø MM
3060 RTE 60	DRYPACK	5,0 KG	6,0



**ESTAÑO EN BARRA**

## SOLDADURA ELECTRÓNICA

### 3232 RTE

#### PROPIEDADES FÍSICAS Y MECÁNICAS

INTERVALO DE FUSIÓN (SOL./LIQ.)	183 - 190°C
RESISTENCIA A LA TRACCIÓN MECÁNICA	RM 15 KG/MM <sup>2</sup>

Máxima fluidez en soldadura blanda. Uniones capilares a baja temperatura de máxima fiabilidad con decapante incorporado

**Aplicaciones:** Soldadura eléctrica--electrónica Sn 60%

REFERENCIA	ENVASE	PESO	Ø MM
3232 RTE 10	BOBINA	250 GR	1,0
3232 RTE110	BOBINA	100 GR	1,0



## DECAPANTES SOLDADURA FUERTE

### 6103 FX

#### PROPIEDADES FÍSICAS Y MECÁNICAS

RANGO DE ACTIVIDAD	500 - 780°C
*RANGO DE ACTIVIDAD PASTA	500 - 780°C

SE PUEDE DILUIR EN AGUA DESTILADA

**Aplicaciones:** Bronce, latón, cobre, acero, acero inoxidable

REFERENCIA	PESO	ASPECTO	P.V.P.
6103 FX	200 GR	POLVO	12,30 €
ESC 600462			



### 6000 FX - 5000 FX

#### PROPIEDADES FÍSICAS Y MECÁNICAS

RANGO DE ACTIVIDAD	500 - 780°C
SE PUEDE DILUIR EN AGUA DESTILADA	

**Aplicaciones:** Bronce, latón, cobre, acero, acero inoxidable

REFERENCIA	PESO	ASPECTO	P.V.P.
6000 FX 0125 M	125 GR	POLVO	9,90 €
ESC 755094			



## DECAPANTES SOLDADURA BLANDA

### 3030 FP

#### PROPIEDADES FÍSICAS Y MECÁNICAS

RANGO DE ACTIVIDAD	160 - 280°C
--------------------	-------------

**Aplicaciones:** Bronce, latón, cobre y acero

REFERENCIA	PESO	ASPECTO	P.V.P.
3030 FP	100 GR	GEL	2,70 €
ESC 759737			



### 3030 ECO

#### PROPIEDADES FÍSICAS Y MECÁNICAS

RANGO DE ACTIVIDAD	160 - 280°C
--------------------	-------------

**Aplicaciones:** Bronce, latón, cobre y acero

REFERENCIA	PESO	ASPECTO	P.V.P.
3030 ECO 0100	100 GR	GEL	5,10 €
ESC 512104			



### 157 SCE

#### PROPIEDADES FÍSICAS Y MECÁNICAS

RANGO DE ACTIVIDAD	160 - 300°C
--------------------	-------------

**Aplicaciones:** Decapante NO CORROSIVO, ecológico para soldadura de zinc (incluso oxidados o tratados)

REFERENCIA	PESO	ASPECTO	P.V.P.
157 SCE 0320	320 ML		15,40 €
ESC 762222			



INCLUYE PINCEL

**SI QUIERE SOLDADURAS DE CALIDAD, UTILICE UN DECAPANTE DE CALIDAD**

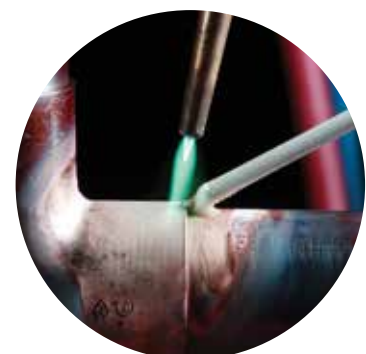

# EQUIPOS SOLDADURA FUERTE - MINI AUTÓGENAS



## KIT 4000 FLEX PRO (OXI-GAS\\PRO)

REFERENCIA	PVP/€	ESC
45090 PRO 4000	309,70	663033
70300 OE		Regulador Mapp
70300 OF		Regulador Oxigeno
70300 OG		Lanza
70300 OM		5 Boquillas
70300 OM		Soplete con mangueras

### POTENCIA TÉRMICA (3.100° APROX)

#### COMPOSICIÓN DEL KIT:

- 1 botella de oxígeno de 930mL a 110 bar
  - 1 botella de GAS\\Pro de 1L
  - 2 manorreductores
  - 1 soplete equipado con llaves y válvulas antirretorno – apagallamas integrado
  - 1 estrella (4 boquillas de: 63-100-250-315 L/h)
  - 1 boquilla 160 L/h en el soplete
  - 2 m de manguera ligeras y cómodas.
  - 1 gafas+encendedor+1 llave de apriete
- PRESENTACIÓN CAJA DE CARTÓN

## KIT 3000 FLEX

REFERENCIA	PVP/€	ESC
45090 PR	172,80	600825

### POTENCIA TÉRMICA (3.050° APROX)

Equipos ligeros ideales para reparaciones de emergencia en el que se necesita un alto poder calorífico. Peso 5 Kg.  
Incluye: Cartucho de Oxígeno 730240OX/Propano 730240GM  
PRESENTACIÓN CAJA DE CARTÓN

## OHM 2.4 OXI-HIDRÓGENO MÓVIL

REFERENCIA	PVP/€	ESC
24 OHM	6.554,00	765269

Equipo OXICOMBUSTIBLE CON BASE DE AGUA  
Generador de gas portátil, inteligente y seguro.  
Tecnología Dyomix®  
Soplete ergonómico  
Llama de alto rendimiento  
Combustible limpio



# SOPLETES SOLDADURA FUERTE



## SOPLETE TURBOLITE EXTREME

REFERENCIA	PVP/€	
45200 EX ESC 758974	134,55	BLISTER CON SOPLETE 
45200 KIT MALT 1 ESC 759923	155,55	MALETA CON SOPLETE + 2 BOTELLAS GAS\\Pro 
45200 EXC ESC 759920	145,10	CAJA DE CARTÓN CON SOPLETE + 2 BOTELLAS GAS\\Pro 
45219 EX ESC 759753	42,65	BLISTER CON CUELLO 11 MM. 
45220 EX ESC 759755	31,80	BLISTER CON CUELLO 9 MM 

### MÁXIMA POTENCIA TÉRMICA (2.200° APROX)

Soplete especial soldadura fuerte. GAS\\Pro. Llama concentrada, Turbo-envolvente (boquilla Ø 11 mm). Piezo, lanza orientable giro 360°. Utilizable a la intemperie

Aplicación  
**Sn 19/102 mm**

Aplicación  
**Cu 6/32 mm**

## SOPLETE CT 27

REFERENCIA	PVP/€	
45153 3B ESC 757730	100,80	BLISTER CON SOPLETE Y 3 BOQUILLAS 
45153 BC ESC 759918	104,40	CAJA DE CARTÓN SOPLETE + 2 BOTELLAS GAS\\Pro 
45153 KIT MALT 2 ESC 760860	125,65	MALETA CON SOPLETE + 2 BOTELLAS GAS\\Pro 
45153 001 ESC 758551	12,40	BOQUILLA LLAMA FINA. 
45153 002 ESC 758552	12,40	BOQUILLA LLAMA CICLÓN. 
45153 003 ESC 758553	12,40	BOQUILLA LLAMA SUPER CICLÓN. 

### MÁXIMA POTENCIA TÉRMICA (2.100° APROX)

Soplete con altas prestaciones para soldadura fuerte con llama. Se puede utilizar en todos los trabajos en los que se necesite una llama focalizada. Especialmente diseñado para las aplicaciones de soldadura fuerte. Utilizable en todas las posiciones. Este soplete se puede utilizar con GAS\\Pro® y MAP//Pro Autonomía (para 1 botella de gas) ~3 h 00. Temperatura de la llama ~2.100°C. Peso del soplete 400 gr

# SOPLETES SOLDADURA FUERTE

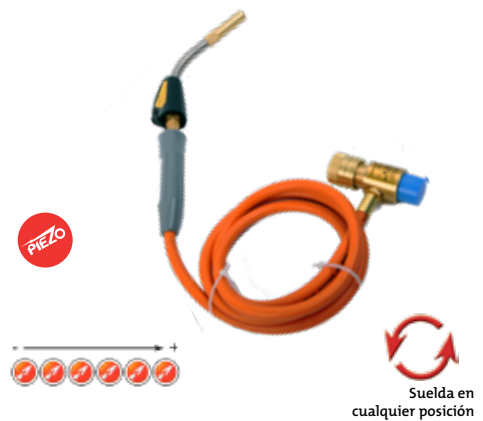

## SOPLETE AUTOFLAM II 0 RF

REFERENCIA	PVP/€	
55200 1438 ESC 764547	140,00	BLISTER CON SOPLETE Y BOQUILLAS

### SOPLETE DE SOLDADURA TIPO 0 RF

El Soplete AutoFlam II 0 RF es un soplete ligero, práctico y ergonómico, debido a su mango con goma especial. Para su seguridad, es posible instalar válvulas anti-retroceso a la entrada del soplete.

Su concepción y los materiales elegidos, como por ejemplo la lanza inoxidable, hacen de este soplete una referencia del mercado.

Su lanza inoxidable se podrá cambiar por una de cobre maleable o por una lanza doble, para aplicaciones más específicas (opcional).

El Autoflam II 0 RF está equipado con tetinas según la norma DIN (1/4 y 3/8), que se pueden retirar para unión con tuerca. Está preparado para acetileno, pero es compatible con otros tipos de gases. Contacte su delegado o representante Castolin para tener acceso a las boquillas y accesorios de propano

Se suministra con 5 boquillas de 100, 160, 250, 315 y 400 l/h.

## SOPLETE TURBOGAS

REFERENCIA	PVP/€	
45211 ESC 759747	155,35	BLISTER CON SOPLETE

### MÁXIMA POTENCIA TÉRMICA (2.200° APROX)

TurboGas con boquilla de 11 mm. Aerobutano- Aeropropano. Soplete ergonómico de máxima calidad. Fácil limpieza. Lanza orientable 360°. Utilizable con GAS\Pro, butano y propano. Piezo.



## SOPLETE TURBILITE ECO

REFERENCIA	PVP/€	
45215 ESC 759750	89,40	BLISTER CON SOPLETE

### MÁXIMA POTENCIA TÉRMICA (2.200° APROX)

Soplete manual para soldadura fuerte y blanda. Soplete ergonómico de máxima calidad. Fácil limpieza. Lanza orientable 360°. Utilizable con GAS\Pro, butano y propano. Piezo.



# SOPLETES SOLDADURA BLANDA



## SOPLETE 45090 XP

REFERENCIA	PVP/€	
45090 XP ESC 600913	49,40	BLISTER CON SOPLETE + 1 BOTELLA GAS TIPO 3050 
45090 XPC ESC 759911	42,95	CAJA DE CARTÓN SOPLETE + 2 BOTELLAS TIPO 1450 

### POTENCIA TÉRMICA (2.000º APROX)

Soplete cualquier posición para muy alta temperatura.

- con cabezal de 90°
- con cabezal recto
- Encendido piezoeléctrico.
- Cartucho de gas de muy alto rendimiento a base de Propano (sin butadieno)
- Capacidad de 775 ml. Autonomía de 2 horas

## SOPLETE 45090 GM

REFERENCIA	PVP/€	
45090 GM ESC 600236	28,80	BLISTER CON SOPLETE 
45090 GMC ESC 759907	36,65	CAJA DE CARTÓN SOPLETE + 2 BOTELLAS TIPO 1450 

### POTENCIA TÉRMICA (1.750º APROX)

Soplete cualquier posición para muy alta temperatura.

- con cabezal de 90°
- con cabezal recto
- Encendido piezoeléctrico.
- Cartucho de gas de muy alto rendimiento a base de Propano (sin butadieno)
- Capacidad de 775 ml. Autonomía de 2 horas

OPCIONAL:  
Gas tipo 3050  
ref.730240 XP  
450 gr-775 ml-  
PAG. 32



OPCIONAL:  
Gas tipo 1350  
ref. 730240  
330 gr-  
PAG. 32



OPCIONAL:  
Gas tipo 1450  
ref.730240 GM  
220 gr-380 ml-  
PAG. 32



## SOPLETE 45090 BP

REFERENCIA	PVP/€	
45090 BP ESC 655647	28,80	

### POTENCIA TÉRMICA (1.700º APROX)

Soplete ideal para sus trabajos de soldadura blanda y calentamiento con llama.  
Soplete con encendido piezo eléctrico  
Puede utilizarse en cualquier posición transcurridos 10 segundos

## SOPLETES SOLDADURA BLANDA



### SOPLETE 500 FLEX

REFERENCIA	PVP/€	
45090 FLX ESC 600456	43,20	CAJA DE CARTÓN SOPLETE + 2 BOTELLAS DE GAS BUTANO DESECHABLES

Caja con 2 cartuchos



#### POTENCIA TÉRMICA (1.650° APROX)

Herramienta de altas prestaciones para sus trabajos de reparación.

- Uso cómodo en todas las posiciones
- Gran capacidad de calentamiento con boquilla anular
- Rápido cambio del cartucho de gas
- Funciona con un cartucho de butano de 190 g
- Autonomía de aproximadamente 1 hora

El Kit 500 FLEX incluye los siguientes elementos:

- 1 soplete y 2 cartuchos de gas butano de 190 g (boquilla espátula y boquilla anular vendidas por separado)

### SOPLETE 600

REFERENCIA	PVP/€	
45090 LSP ESC 754313	27,40 €	CAJA DE CARTÓN SOPLETE + 2 BOTELLAS DE GAS BUTANO DESECHABLES
45090 LSP4 ESC 762456	29,80	CAJA DE CARTÓN SOPLETE + 4 BOTELLAS DE GAS BUTANO DESECHABLES

Caja con 2 cartuchos



Caja con 4 cartuchos

#### POTENCIA TÉRMICA (1.650° APROX)

Soplete moderno y ergonómico de encendido instantáneo.

- Encendido piezoeléctrico
- Funciona con cartucho de butano de 190 g perforable conforme con EN417
- Mango bimaternal ergonómico
- Autonomía de aproximadamente 1 hora
- Suministrado con dos cartuchos de butano de 190g

### SOPLETE 45090 LS

REFERENCIA	PVP/€	
45090 LS ESC 600827	21,35	BLISTER CON SOPLETE + 1 BOTELLA GAS TIPO 1450

Caja con 2 cartuchos



#### POTENCIA TÉRMICA (1.650° APROX)

Herramienta sencilla y robusta que combina alto rendimiento y facilidad de uso

- Funciona con un cartucho perforable de gas butano de 190g
- Cumple con la norma EN417 - Tipo 200.
- Temperatura de funcionamiento: 1750° C.
- Consumo: 50 g/h.
- Suministrado con un cartucho de gas butano de 190 g



**OPCIONAL:**  
Gas BUTANO  
ref.730240 MIN 2  
190 gr.  
BAJO NORMA NF EN 417 DE ABRIL 2012  
(PAG. 30)



# GAMA IMPERMEABILIDAD/CALEFACCIÓN/DESHERBADO

## MANGO CON GATILLO AEROFLAM

REFERENCIA	PVP/€	ESC
45980	30,60	762233



**CONFORME  
NORMA  
ISO 9012**

Mango de soplete de aire y propano CASTOLIN con gatillo de bajo consumo de gas. Llave de regulación del caudal de gas de aluminio, de gran diámetro (Ø32 mm) Equipado con Llave de regulación del caudal de la llama piloto. Conexión de entrada de 3/8 G con empalme giratorio. Se entrega con una tuerca de acoplamiento para manguera de Ø6,3x11 Ajuste de conexión de la lanza: M18x1

## QUEMADOR Ø 45 MM

REFERENCIA	PVP/€	ESC
45980 045	18,60	762237



Quegador de calentamiento de acero para la gama AéroFlam Ø45 mm. Conexión a la lanza M20x1 (Ref. 45980 200, 45980 400 y 45980 600). Para gas de aire y propano. Caudal de 2,20 kg/h a 1,5 bares

## QUEMADOR Ø 63 MM

REFERENCIA	PVP/€	ESC
45980 063	21,85	762239



Quegador de calentamiento de acero para la gama AéroFlam Ø63 mm. Conexión a la lanza M20x1 (Ref. 45980 200, 45980 400 y 45980 600). Para gas de aire y propano. Caudal de 4,50 kg/h a 1,5 bares

## BARRA RD33 10 KG

REFERENCIA	PVP/€	ESC
73355 3008 10	----	762301



Metal de aporte para la soldadura blanda, 33% de estaño, Perfectamente adaptado al trabajo de todo tipo de zinc (cubierta). Barra de estaño, Sn33 Pb67 Sección del Barra: 30 x 8 longitud 440. Peso: aproximadamente 1 kg / barra Vendido por kg, por lotes de 10 kg

## LANZAS AEROFLAM

REFERENCIA	PVP/€	ESC
45975 022	24,10	763901
45980 200	12,85	762234
45980 400	14,50	762235
45980 600	15,35	762236

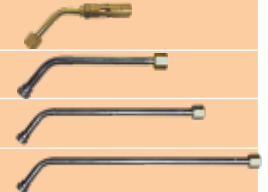

Lanzas de calentamiento de acero cromado para la gama AéroFlam de funcionamiento con aire y propano. Se instalan en los mangos AéroFlam con y sin gatillo de bajo consumo de gas (Ref. 45980 y 45970) Ajuste de conexión en el mango de AéroFlam (no incluido): M18x1. Ajuste de conexión en el quemador (no incluido): M20x1

## QUEMADOR Ø 57 MM

REFERENCIA	PVP/€	ESC
45980 057	20,80	762238



Quegador de calentamiento de acero para la gama AéroFlam Ø57 mm. Conexión a la lanza M20x1 (Ref. 45980 200, 45980 400 y 45980 600). Para gas de aire y propano. Caudal de 3,70 kg/h a 1,5 bares

## MANGUERA DE PROPANO CON EMPALME 3/8 G

REFERENCIA	PVP/€	ESC
730050 002		764694
MANGUERA BUTANO		
730050 005	26,15	663337
730050 010	41,90	762240
730050 020	71,40	762241



Manguera de propano de caucho equipado con conexiones de rosca en 3/8 a la izquierda. Longitud de la manguera, 10 y 20 metros Conforme con la norma ISO 3821 La manguera se entrega retractilada.



## CONSUMIBLES: DECAPANTES

PAGINA 18

Precios según la cotización Ag LME (Londres)

Consulte precio a su delegado técnico comercial o en nuestras oficinas centrales (914.900.300).

# Accesorios Soldadura Brazing

Accesorios: cinta de compresión, pasta anti-térmica, disipador de calor, mangueras.....26  
 Pantallas térmicas.....27  
 Aerosoles .....28  
 Soldadores eléctricos, puntas eléctricas.....29  
 Consumibles equipos llama: gases.....30



**Castolin**

## ACCESORIOS

### CASTOTAPE

REFERENCIA	PVP/€	ESC	
13999 CT	9,90	756540	BLISTER CON 2 UNIDADES 

#### DESCRIPCIÓN

Cinta de compresión - Reparador de fugas instantáneo. (no adhesiva) que crea una elevada tensión envolvente el resultado es un parche que perdurará en condiciones ambientales extremas.

### MANGUERAS

REFERENCIA	PVP/€	ESC	
0469036 MANGUERA POR METROS	5,95 €/m	840329	

#### DESCRIPCIÓN

Mangueras de 6 x 6 para conducción de gases por metros (sin montar).

### CALOR STOP GEL

REFERENCIA	PVP/€	ESC	
45600 GEL ENVASE 1 L	17,90	753805	

#### DESCRIPCIÓN

Disipador de calor. Gel Anti-llama anti-calor IDEAL para soldaduras. Protege las superficies y los componentes del calor de la llama en la operaciones de soldadura.

Seguro, no es tóxico ni dañino para la piel.



*¡Seguro, no tóxico e inocuo para la piel!  
¡Aplicación fácil e inmediata para un resultado seguro!  
Envase ahorro de 1 LITRO para garantizar muchas  
operaciones seguras!  
El residuo se evapora después de 24 h.*

## ACCESORIOS - PANTALLAS

### CALORSTOP +

REFERENCIA	PVP/€	ESC		
73037 3C	31,30	657679	BLISTER	

#### PANTALLA TÉRMICA FLEXIBLE

Conserva sus características después del uso. Contiene fibras de aluminio. Sin amianto ni cerámica. Valor de protección térmica 3,5. Utilizable 1 cara.

Medidas 215 x 295 mm

### CALORSTOP 1000 C

REFERENCIA	PVP/€	ESC		
45102	42,85	759763	BLISTER	

#### PANTALLA TÉRMICA FLEXIBLE MINI

Conserva sus características después del uso. Del mojado y del secado. Sin amianto ni cerámica. Valor de protección térmica 2.

Medidas 330 X 200 mm.

### PROTHERMIC

REFERENCIA	PVP/€	ESC		
73037 3DF	24,70	657682	BLISTER	

#### PANTALLA TÉRMICA FLEXIBLE

Conserva sus características después del uso. Contiene fibras de silicio. Sin amianto ni cerámica. Valor de protección térmica 1,5. Utilizable 2 caras

Medidas 210 x 290 mm

### PANTALLA TÉRMICA RUD

REFERENCIA	PVP/€	ESC		
730373 RUD	8,15	600523	BLISTER	

#### PANTALLA TÉRMICA RÍGIDA

Con fibras de silicatos de calcio, mica, celulósicas, cargas minerales. No se degrada en contacto con el agua. Valor de protección térmica 1,5 Espesor 6 mm.

Medidas 200 x 275 mm.

### PANTALLA XUPER TÉRMICA

REFERENCIA	PVP/€	ESC		
73037 3X1	15,00	600764	BLISTER	

#### PANTALLA TÉRMICA FLEXIBLE

Conserva sus características después del uso. Contiene Silicato y Magnesio. Valor de protección térmica 1. Utilizable 1 cara.

Medidas 200 x 280 mm.

**PANTALLAS DE PROTECCIÓN TÉRMICA  
PARA PROTEGER ZONAS O EQUIPOS DE LA  
LLAMA DURANTE EL PROCESO DE LA SOLDADURA**



## ACCESORIOS

### DETECTOR DE FUGAS

REFERENCIA	PVP/€	ESC	
730226-1	4,90	600476	SPRAY 

#### DESCRIPCIÓN

El empleo de un producto espumoso que se caracteriza principalmente por su excelente comportamiento en cualquier posición en las piezas facilita la detección de posibles fugas, proporcionando así una mayor seguridad a los trabajos realizados.

### ANTI-ADHERENTE

REFERENCIA	PVP/€	ESC	
730219-1	4,95	657500	SPRAY 

#### DESCRIPCIÓN

Las soldaduras, causan proyecciones no deseadas de metal fundido que caen en las partes trabajadas. Este producto formulado a partir de una solución acuosa, forma una película protectora. Esta película es también una buena protección contra la oxidación debido a las altas temperaturas. Sin silicona sin disolvente clorado, inodoro y no tóxico.

### XUPER CASTONET

REFERENCIA	PVP/€	ESC	
69900 ROLLO ROLLO 50 x 3000 mm	29,50	758097	

#### DESCRIPCIÓN

Fibras abrasivas flexibles con elevada resistencia para limpiar todas las superficies, tuberías de cobre y otros materiales antes de soldar. Material flexible de larga duración. Mínima acumulación de suciedad. Resistente al agua.

### CASTONET

REFERENCIA	PVP/€	ESC	
69900 BLISTER CON 5 UD	12,60	600234	

#### DESCRIPCIÓN

Fibra impregnada de abrasivos especialmente estudiados para limpieza de tubos de cobre. Aporta una máxima seguridad durante las operaciones de soldadura. Facilidad de utilización, larga duración. NO daña el cobre, no deja residuos metálicos

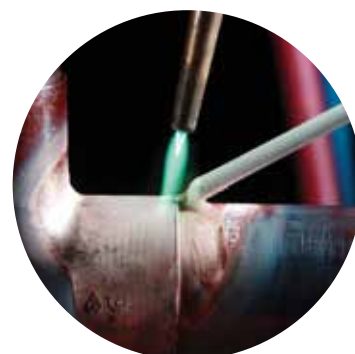

## SOLDADORES ELECTRÓNICOS - PUNTAS

### SOLDADOR 25 W

REFERENCIA	PVP/€	ESC	
73950FSL25 BLISTER	7,85	600919	

### SOLDADOR 40 W

REFERENCIA	PVP/€	ESC	
73950FSL40 BLISTER	8,80	600920	

### SOLDADOR 75 W

REFERENCIA	PVP/€	ESC	
73950FSL75 BLISTER	11,30	600921	

### SOLDADOR 100 W

REFERENCIA	PVP/€	ESC	
73950FSL100 BLISTER	11,85	600918	

### PISTOLA RÁPIDA

REFERENCIA	PVP/€	ESC	
73950FSR100 BLISTER	12,30	600922	



### PUNTAS 25 W

REFERENCIA	PVP/€	ESC	
73954PAN25 BLISTER CON 3 PUNTAS	2,30	600929	

### PUNTAS 40 W

REFERENCIA	PVP/€	ESC	
73954PAN40 BLISTER CON 3 PUNTAS	4,70	600930	

### PUNTAS 75 W

REFERENCIA	PVP/€	ESC	
73954PAN75 BLISTER CON 3 PUNTAS	4,65	600931	

### PUNTAS 100 W

REFERENCIA	PVP/€	ESC	
73954PAN100 BLISTER CON 3 PUNTAS	6,80	600927	

### PUNTAS 100 W

REFERENCIA	PVP/€	ESC	
73954PAN100R BLISTER CON 2 PUNTAS PISTOLA RAPIDA	6,75	600928	

### IMÁN

REFERENCIA	PVP/€	ESC	
94434XMC BLISTER	5,45	761944	



## CONSUMIBLES EQUIPOS LLAMA

### GAS\\Pro

REFERENCIA	PVP/€	ESC
45300 GP 1 LITRO	11,80	757038



Máximas prestaciones  
2.200°C

#### DESCRIPCIÓN

Gas compuesto de metano, acetileno, y propadieno que permite alcanzar temperaturas de 2.200°C.

Capacidad 1 L/400 gr.

Autonomía 3 horas continuas con boquilla de 11 mm.

### OXÍGENO

REFERENCIA	PVP/€	ESC
730240 OX 930 ML	26,10	600826



#### DESCRIPCIÓN

Botella de oxígeno para utilizar con equipos Kit Flex 2000, 3000 y 4000  
Botella no recargable

Capacidad 930 ml. a 110 bares.

### GAS 1350

REFERENCIA	PVP/€	ESC
730240 BP 600 ML	4,15	657530



#### DESCRIPCIÓN

Cartucho de gas mezcla butano 70% \ propano,30% con válvula europea tipo 7/16 600ml

Utilizable con equipos:45090 GM/XP/ LFB/2000-3000-Flex Peso 330 gr caja 12 unidades.

### GAS 1450

REFERENCIA	PVP/€	ESC
730240 GM 380 ML	6,35	600069



Suelda en cualquier posición

#### DESCRIPCIÓN

Utilizable con equipos: 45090 GM/XP/ LFB

2000-3000-Flex 380 ml

Peso 220 gr.

### GAS 3050

REFERENCIA	PVP/€	ESC
730240 XP 450 GR	15,00	600914



Suelda en cualquier posición

#### DESCRIPCIÓN

Mezcla de gases.

Cartucho desechable

450 gr.

### GAS BUTANO

REFERENCIA	PVP/€	ESC
730240 MIN 190 GR	2,30	759271



#### DESCRIPCIÓN

Cartucho perforable de 190 gr.

Incorpora las medidas de seguridad exigidas por la UE a través de la norma NF EN 417 de Abril de 2012.

# Herramientas

Discos de corte.....32  
 Tijeras, cortatubos .....33  
 Cortatubos compacto.....34  
 Cortadores .....35



Castolin

## DISCOS DE CORTE



### DISCOS DE CORTE Y DESBARBAR

REFERENCIA	PVP/€ CAJA	DIMENSIONES MM	ENVASE
73704 D ESC 600410	95,00	115x3,2	50 UDS
73708 D ESC 600412	80,00	180x3,2	25 UDS

### DISCOS PARA MATERIALES DIVERSOS

REFERENCIA	PVP/€ CAJA	DIMENSIONES MM	ENVASE
73730 D ESC 600421	70,00	115x2,5	50 UDS

### DISCOS DE DESBARBAR

REFERENCIA	PVP/€ CAJA	DIMENSIONES MM	ENVASE
180 DUO6525 ESC 758186	147,50	180x6,5	50 UDS

### DISCOS DUO ACERO E INOX.

REFERENCIA	PVP/€ CAJA	DIMENSIONES MM	ENVASE
115DUO1050 ESC 754757	65,00	115x1.0x22.23	50 UDS
115DUO1650 ESC 754758	65,00	115x1.6x22.23	50 UDS
115DUO3250 ESC 754752	65,00	115x3.2x22.23	50 UDS
125DUO1050 ESC 754759	75,00	125x1.0x22.23	50 UDS
125DUO1650 ESC 754760	75,00	125x1.6x22.23	50 UDS
125DUO2550 ESC 754753	70,00	125x2.5x22.23	50 UDS
125DUO3250 ESC 754754	75,00	125x3.2x22.23	50 UDS
230DUO2025 ESC 754761	65,00	230x2.0x22.23	25 UDS
230DUO3225 ESC 754753	75,00	230x3.2x22.23	25 UDS



### DISCOS PARA MÁQUINAS

REFERENCIA	PVP/€ CAJA	DIMENSIONES MM	ENVASE
73707		300x25,4x3,8	25 UDS
73710		400x4,5 / acero/	10 UDS
73738		350x3x25,4	25 UDS

# TIJERA - CORTATUBOS PARA PLÁSTICO Y MULTICAPA

EL MAGNESIO Es uno de los metales más ligeros y resistentes, combina una baja densidad y una muy buena resistencia mecánica. **TEFLON®** Cuchilla, Revestimiento Anti-adherente

**CARACTERÍSTICAS:**

Cuchilla: En forma de V, para un corte limpio, fácil y perpendicular (excepto 26 mm) fabricada en Acero Inoxidable (Made in Germany/Solingen) con Alojamiento especial, evitando accidentes y daños en el filo (excepto 26 y 35 mm).

Avance progresivo y retroceso automático (excepto 26 y 35 mm).

Empuñadura de goma, agarre cómodo y confortable

**Vs Aluminio:** Es un 30% Más, ligero, Más robusto, Más resistente a la presión a la corrosión y a los impactos

**Vs Plástico:** Es 20 veces Más resistente que el plástico.

**Vs Líderes del mercado:** menos esfuerzo en el corte:

42 mm: PVC -20% Multicapa -40%

35 mm: PVC -40% Multicapa -30%

26 mm: PVC Riesgo de rotura mango y Multicapa gran deformación.



**En sólo 10 Segundos:**

Cambio de cuchilla automático y sin herramientas



## TIJERA CORTATUBOS

REFERENCIA	PVP/€	ESC	
13000 Ø 26 MM	23,15	757589	
13001 Ø 35 MM	31,77	757282	
13002 Ø 42 MM	41,69	757597	
13003 Ø 50 MM	47,36	757599	
13004 Ø 63 MM	61,08	757601	
13005 Ø 26 MM PARA PLÁSTICO Y MULTICAPA	37,67	766410	

## CUCHILLAS

REFERENCIA	PVP/€	ESC	
13000 1 Ø 26 MM	9,25	757595	
13001 1 Ø 35 MM	14,30	762048	
13002 1 Ø 42 MM	17,20	757598	
13003 1 Ø 50 MM	20,10	757600	
13004 1 Ø 63 MM	30,10	757602	
13005 1 Ø 26 MM	12,15	767883	



# CORTATUBOS COMPACTO

ZAMAK es una aleación de zinc con aluminio, magnesio y cobre. Posee buena resistencia a la tracción y deformabilidad plástica.

**Desplazamiento del eje**

(rápido y antideslizante) a través del casquillo de acero roscado.

**Posee 4 rodillos** para mejorar el agarre y el guiado del tubo (excepto ref. 13010/13011/13012)

**Incluye** rebanador integrado rotativo y Cuchilla de recambio en el pomo (excepto ref. 13010/13012)

**En sólo 10 Segundos:**

Cambio de cuchilla automático y sin herramientas



## CORTATUBOS

REFERENCIA	PVP/€	ESC	
13010 MINI Ø 3-16 MM	9,62	757604	
13011 Ø 3-28 MM	11,97	757605	
13012 Ø 3-30 MM	13,62	757606	
13013 Ø 3-35 MM	25,13	757607	
13015 Ø 6-67 MM	53,31	757265	

## REPUESTOS

REFERENCIA	PVP/€	ESC	
13013 1 CUCHILLA REBANADOR Ø 35/45 MM	2,80	757627	
13013 2 2 CUCHILLAS Ø 22 X 5 MM PLASTICO	6,10	759758	
13013 3 2 CUCHILLAS Ø 19X 5 MM Cu	4,00	757628	
13013 4 2 CUCHILLAS Ø 19X 5 MM Inox	4,20	757629	
13015 1 2 CUCHILLAS Ø 26x 6,2 MM PLÁSTICO	7,70	759759	



## CORTADORES - CUTTERS

Cuchillo Profesional Partible de 18 mm

Con dos hojas de reserva en el depósito interno (R), carga automática. Bloqueo de cuchilla mediante freno pulsador.

Cuchillo Semi-Profesional con sistema "entrelazado" (E)

Depósito para cuchillas (C), diseño ergonómico.

Sistema retráctil (13022) / Sistema automático (13023)

Cuchillo Partible de 9 mm

Con dos hojas de reserva en el depósito interno (H). Bloqueo de cuchilla mediante freno pulsador, con partidor trasero incorporado y tapa.

En sólo 10 Segundos:

Cambio de cuchilla automático y sin herramientas

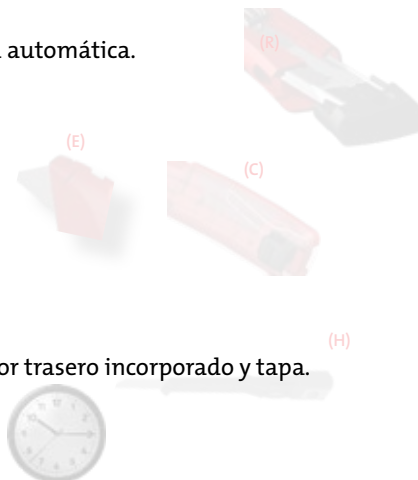

### CORTADORES-CUTTERS

REFERENCIA	PVP/€	ESC	
13020 CUCHILLO PARTIBLE Ø 18 MM	11,00	757631	
13021 CUCHILLO PARTIBLE Ø 9 MM	7,36	757633	

### REPUESTOS

REFERENCIA	PVP/€	ESC	
13020 1 10 HOJAS PARTIBLES Ø 18 MM	3,10	757632	
13021 1 10 HOJAS PARTIBLES Ø 9 MM	2,15	757634	
13022 1 10 HOJAS TRAPEZOIDALES Ø 60 MM	1,60	757636	





# Soldadura eléctrica

Electrodos de rutilo.....	38
Electrodos básico.....	38
Electrodos inoxidable.....	39
Electrodos especiales.....	40
Electrodos arco-aire.....	40
Antorcha arco aire.....	40
Equipos MMA.....	41
Equipos MIG-MAG.....	44
Equipos MIG.....	45
Equipos TIG.....	47
Antorchas CastoPlus.....	48
Equipos corte por plasma.....	49
Caretas de soldadura.....	50
Accesorios MMA-TIG.....	51
Ropa de protección.....	52



# Castolin



## ELECTRODOS RUTILO / BÁSICO

## XUPER RUT

RUTILO

## PROPIEDADES FÍSICAS Y MECÁNICAS

NORMA ASTW-AWS	E-6013C
RESISTENCIA A LA TRACCIÓN MECÁNICA	410-500 N/MM <sup>2</sup>
LÍMITE ELÁSTICO	410-500 N/MM <sup>2</sup>
RESILIENCIA (ISO-V)	60 J
ALARGAMIENTO (LM5D)	24-26%

Electrodo con revestimiento de rutilo para soldadura de unión en todas las posiciones, en aceros de construcción en general, chapas finas, tubos de acero.

**Aplicaciones:** Fontanería, instalaciones de gas y calefacción. Cobre-Latón-Bronce con decapante tipo 6000 FX

REFERENCIA	P.V.P/€	ENVASE	PESO	Ø MM	UDES
<b>XUPER RUT 20B</b> <b>ESC 755626</b>	4,95	BLISTER		2,0 x 350	45
<b>XUPER RUT 25B</b> <b>ESC 755628</b>	4,30	BLISTER		2,5 X 350	25
<b>XUPER RUT 32B</b> <b>ESC 755629</b>	3,90	BLISTER		3,2 X 350	15
<b>XUPER RUT 40B</b> <b>ESC 755626</b>	3,90	BLISTER		4,0 X 350	10

## 4213 ERC - RUTILO -

RUTILO

## PROPIEDADES FÍSICAS Y MECÁNICAS

NORMA ASTW-AWS	E-6013
RESISTENCIA A LA TRACCIÓN MECÁNICA	410-500 N/MM <sup>2</sup>
LÍMITE ELÁSTICO	470-550 N/MM <sup>2</sup>
RESILIENCIA (ISO-V)	60 J
ALARGAMIENTO (LM5D)	24-26%

Electrodo con revestimiento de rutilo para soldadura de unión en todas las posiciones, en aceros de construcción en general, chapas finas, tubos de acero.

**Características:** Fácil cebado  
Levantamiento automático de la escoria

REFERENCIA	P.V.P/KG	ENVASE	PESO	Ø MM	UDES
<b>4213 ERC 20</b> <b>ESC 766109</b>	7,65	CAJA	5 KG	2,0 x 350	80*
<b>4213 ERC 2535</b> <b>ESC 750696</b>	4,80	CAJA	5 KG	2,5 X 350	280*
<b>4213 ERC 3235</b> <b>ESC 751942</b>	4,60	CAJA	5 KG	3,2 X 350	170*
<b>4213 ERC 4035</b> <b>ESC 751493</b>	4,50	CAJA	5 KG	4,0 X 350	105*

\*+ 3 ELECTRODOS

## ELECTRODOS BÁSICO

## 3218 ECB - BÁSICO -

BÁSICO

## PROPIEDADES FÍSICAS Y MECÁNICAS

NORMA	E-7018
RESISTENCIA A LA TRACCIÓN MECÁNICA	> 590 MPa
LÍMITE ELÁSTICO	420 MPa
RESILIENCIA (ISO-V)	47 J
ALARGAMIENTO (LM5D)	350

Electrodo con revestimiento básico para soldadura de aceros de estructuras de baja aleación y no aleados

**Características:** Excelente soldabilidad en todas las posiciones Rendimiento 110%

**Aplicaciones:** Uniones sometidas a intensas sollicitaciones mecánicas

REFERENCIA	P.V.P/KG	ENVASE	PESO	Ø MM	UDES
<b>3218 ECB 3220</b> <b>ESC 765673</b>	6,95	CAJA	2 KG	3,2 x 350	60/KILO*
<b>3218 ECB 2535</b> <b>ESC 751503</b>	5,75	CAJA	5 KG	2,5 X 350	220/CAJA*
<b>3218 ECB 3235</b> <b>751504</b>	7,20	CAJA	5 KG	3,2 X 350	150/CAJA*
<b>3218 ECB 3245</b> <b>ESC 751510</b>	6,45	CAJA	5 KG	3,2 X 450	150/CAJA*

\*+ 3 ELECTRODOS

## INSTRUCCIONES DE UTILIZACIÓN EN EL ENVASE

# ELECTRODOS INOXIDABLE

## 316 L



### PROPIEDADES FÍSICAS Y MECÁNICAS

NORMA ASTW-AWS	E-316L 16
RESISTENCIA A LA TRACCIÓN MECÁNICA	600 N/MM <sup>2</sup>
LÍMITE ELÁSTICO	420 N/MM <sup>2</sup>
RESILIENCIA (ISO-V)	60 J
ALARGAMIENTO (Lm5D)	35%

Electrodo especialmente elaborado para las soldaduras de mantenimiento y reparación donde los aceros inoxidable estén presentes.

**Características:** Fácil cebado y recebado. Eliminación rápida de la escoria y fácil limpieza del cordón de soldadura.

REFERENCIA	P.V.P/€	ENVASE	PESO	Ø MM	UDES
316 L 20 B ESC 650792	8,90	BLISTER		2,0 x 300	10
316 L 25 B ESC 650795	8,30	BLISTER		2,5 X 300	10
316 L 32 B ESC 650797	7,35	BLISTER		3,2 X 350	5
316 L 2005 ESC 102221	32,60/KG	DRYPACK	5 KG	2,0 X 300	405*
316 L 2505 ESC 101222	30,10/KG	DRYPACK	5 KG	2,5 X 300	265*
316 L 3205 ESC 102223	28,55/KG	DRYPACK	5 KG	3,2 X 350	135*
316 L 4005 ESC 102224	26,40/KG	DRYPACK	5 KG	4,0 X 300	

### NUESTROS ENVASES

DRYPACK

BLISTER

CAJA



### INSTRUCCIONES DE UTILIZACIÓN EN EL ENVASE

## ELECTRODOS ESPECIALES

### XUPER UNIÓN

UNIÓN ESPECIAL

#### PROPIEDADES FÍSICAS Y MECÁNICAS

RESISTENCIA A LA TRACCIÓN MECÁNICA	860 MPa
LÍMITE ELÁSTICO	620 MPa
ALARGAMIENTO (Lm5D)	25%

Electrodo para la soldadura de todo tipo de aceros con características mecánicas superiores a un electrodo básico y la suavidad de un rutilo.

**Características:** Excelente soldabilidad y fácil manejo en todas las posiciones. Ideal para soldadores poco experimentados

REFERENCIA	P.V.P/€	ENVASE	PESO	Ø MM	UDES
XUPER UNIÓN 25B ESC 761726	9,20	BLISTER		2,5 x 350	10
XUPER UNIÓN 32B ESC 761727	8,50	BLISTER		2,5 X 350	10

### FUNDICIÓN

FUNDICIÓN

#### PROPIEDADES FÍSICAS Y MECÁNICAS

RESISTENCIA A LA TRACCIÓN MECÁNICA	> 250 MPa
LÍMITE ELÁSTICO	> 200 MPa
DUREZA	HB <sub>30</sub> 100

Electrodo para la soldadura con excelentes resultados, de fundición gris y fundición maleable

**Características:** Fusión muy suave, arco regular y estable. Suelda en cualquier posición

REFERENCIA	P.V.P/€	ENVASE	ESC	Ø MM	UDES
FUNDICIÓN 25B ESC 650740	17,80	BLISTER	761724	2,5 x 350	10
FUNDICIÓN 32B ESC 650741	19,40	BLISTER	761725	3,2 X 350	10

### ARCO AIRE

ARCO AIRE

#### PROPIEDADES FÍSICAS Y MECÁNICAS

INTENSIDAD DE TRABAJO	REF. 44087 300 - 400 A
INTENSIDAD DE TRABAJO	REF. 44088 350 - 400 A
INTENSIDAD DE TRABAJO	REF. 44089 400 - 600 A

Electrodo para corte y acanalado de todos los metales

**Características:** Mantiene con regularidad un afilado en el arco, que mejora notablemente su eficacia.

REFERENCIA	P.V.P/€	ENVASE	PESO	Ø MM	UDES
44087 P 100 ESC 759404	40,05	CAJA		6,0 X 305	100
44088 P 100 ESC 759405	51,35	CAJA		8,0 X 305	100
44089 P 100 ESC 655026	69,05	CAJA		10 X 300	100

### ANTORCHA ARCO AIRE K 4000

#### PROPIEDADES FÍSICAS Y MECÁNICAS

AMPERAJE MÁXIMO	1.000 AMP
PRESIÓN AIRE	5,6 KG/CM <sup>2</sup>
ELECTRODOS	4 - 13 MM
PESO	2,4 KG

REFERENCIA	PVP/€
44014 ESC 759843	301,45



## INSTRUCCIONES DE UTILIZACIÓN EN EL ENVASE

# EQUIPOS MMA

## EQUIPOS DE SOLDADURA POR ARCO PARA SEMI-PROFESIONALES

### ARC 100 / 130 / 160

Equipos compactos y ligeros de corriente continua. Para todo tipo de electrodos de rutilo, acero inoxidable, fundición y básicos, hasta 4 mm de diámetro (para el ARC 160).

- Muy buena soldabilidad. Proporcionan un gran confort de soldadura gracias a un arco muy suave.
- Toma monofásica para toma doméstica de 230 V.
- Factor de marcha elevado.
- Cebado muy fácil.
- Se entregan en una maleta con los accesorios: pinzas de masa y porta-electrodos.

### ARC100

ESC 761977



### ARC130



ESC 761978



### ARC160

ESC 761979



		ARC100 ESC 761977			ARC130 ESC 761978			ARC160 ESC 761979		
		230 V – 50/60 Hz – U <sub>0</sub> =85 V – 16A								
		10A - 80A			10A - 130A			10A - 160A		
X% / 40 °C	I <sub>2</sub> (A)	80	60	50	130	90	70	160	95	70
	X%	35%	60%	100%	35%	60%	100%	35%	60%	100%
Ø ELECTRODOS		Ø1,6 - Ø2 - Ø2,5			Ø1,6 - Ø2 - Ø2,5 - Ø3,2			Ø1,6 - Ø2 - Ø2,5 - Ø3,2 - Ø4,0		
IP		IP 21 S								
NORMA		EN 60974-1								
P.V.P		214,40 €			233,05 €			274,50 €		



## EQUIPOS MMA



## EQUIPOS INVERTERS PROFESIONALES

Garantía  
**2**  
AÑOS

### CASTOARC 160 / 180 / 200

- Excelentes resultados en la soldadura con electrodos rutilos, básicos en acero, acero inoxidable, hierro fundido con un arco muy estable y fácil ignición.
- Ligero y portátil con protección contra sobre tensiones de red o fuentes inestables (generadores)
- Protección contra sobrecalentamiento y sobre tensión para máxima seguridad
- Formato ergonómico con asa integrada.
- Protección interna contra sobre tensiones para una conexión segura a los generadores.
- Se entrega en un estuche con accesorios.
- Suministrados completos en maletín rígido incluyendo:  
Cables de alimentación, soldadura, puesta a masa y manual de instrucciones.



	CastoArc 160 768300 / CA160	CastoArc 180 768301 / CA180	CastoArc 200 768302 / CA200
	230V (50/60 Hz)	230V (50/60 Hz)	230V (50/60 Hz)
	20 A - 160 A	20 A - 180 A	20 A - 200 A
<b>CORRIENTE PRIMARIA MAX</b>	30 A	34 A	39 A
<b>POTENCIA ABSORBIDA</b>	6,9 kVA	7,82 kVA	8,97 kVA
<b>VOLTAJE SIN CARGA</b>	82 V	82 V	82 V
<b>FACTOR DE MARCHA A 40°C</b>	<b>20%</b>	160 A	200 A (25%)
	<b>60%</b>	90 A	130 A
	<b>100%</b>	70 A	100 A
<b>CLASE DE PROTECCIÓN</b>	IP 21 S	IP 21 S	IP 21 S
<b>CLASE DE AISLAMIENTO</b>	F	F	F
<b>PESO</b>	5,5 kg	5,6 kg	5,7 kg
<b>DIMENSIONES (CM)</b>	16x29x40	16x29x40	16x29x40
<b>CONECTORES</b>	Ø 13	Ø 13	Ø 13
<b>P.V.P.</b>	422,55	562,40	668,00



# PROCESO DE SOLDADURA MMA

## SOLDADURA MANUAL POR ARCO MMA

Cuando se forma el arco entre el electrodo revestido con fundente y la pieza, se funden tanto el núcleo del hilo como la superficie para formar un baño de soldadura. Al mismo tiempo, la fusión del revestimiento de fundente de la varilla forma gas y escoria que protege el baño de soldadura contra la atmósfera circundante. La escoria se solidifica al enfriarse y debe ser desbastada del cordón de soldadura una vez que finaliza la pasada de soldadura (o antes de que se deposite la siguiente pasada de soldadura).

Castolin ha desarrollado las gamas de aleaciones especiales EuteTrode de electrodos de bajo aporte térmico para las aplicaciones industriales de recargue antidesgaste, reparación y aplicaciones de unión de materiales.

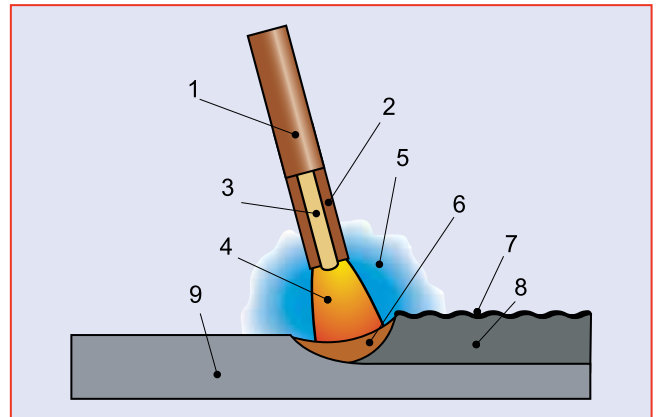

- 1) Electrodo consumible - 2) Revestimiento de fundente
- 3) Hilo tubular - 4) Arco - 5) Protección de gas desarrollado
- 6) Baño de soldadura - 7) Escoria - 8) Metal de soldadura
- 9) Metal base



## EQUIPOS MMA

## EQUIPOS MIG-MAG DE TECNOLOGÍA INVERTER

### DERBY 181

Equipo de soldadura MIG-MAG con electrodo revestido, compacto, con tecnología inverter, para trabajos de unión y reparación

- Fácil de utilizar
- Excelente relación precio-calidad
- Fácil de transportar, muy ligero
- Soldadura MIG-MAG con electrodo revestido E
- Modo de funcionamiento monofásico 230 V
- Calidad, fiabilidad y servicio Castolin

La unidad DERBY 181 es un equipo compacto y semiautomático de soldadura con hilos de soldadura macizos o tubulares revestido que se sirven en bobinas de 5 Kg. Por su carácter compacto y su facilidad de transporte, la unidad DERBY 181 es especialmente interesante en trabajos de chapa, reparación, mantenimiento.

DERBY 181 se puede emplear todo tipo de hilos: hilo macizo (acero aleado, sin alear e inoxidable), aleaciones ligeras, hilo tubular para uniones (hasta 1mm de diámetro), y para cualquier tipo de aplicaciones y posiciones. DERBY 181 permite el uso de electrodos de rutilo, básicos, de inoxidable, de fundición... hasta un diámetro de 3,2 mm.

Soldadura de alta calidad

La unidad DERBY 181 ha sido desarrollada con la tecnología de inversor y control basado en microprocesador, por lo que combina simplicidad y fiabilidad con excelentes características de arco que permiten realizar uniones de alta calidad

La unidad DERBY 181 puede asimismo emplearse con hilo tubular autoprotegido, gracias a su sistema de inversión de polaridad en el carrete.

La unidad DERBY 181 cumple las normas de soldadura EN 60974-1, -6, -10 y ostenta las etiquetas CE y S

CE Cumplimiento de la normativa europea de seguridad S Máquina diseñada para trabajar en lugares confinados

La unidad DERBY 181 se suministra con cable de masa y rodillos de accionamiento para acero, inoxidable e hilo tubular de Ø 0,8/0,9/1,0 mm y de aluminio en Ø 1,0 mm

#### CARACTERÍSTICAS TÉCNICAS

TENSIÓN DE ALIMENTACIÓN	230 V- 50/60 Hz
POTENCIA ABSORBIDA AL 60%:	3,5 kVA
RANGO DE INTENSIDAD	5 - 170 A
FACTOR DE MARCHA (SEGÚN 60974-1)	170 A a 25%
	110 A a 60%
	85 A a 100%
DIAM. HILO DE ALUMINIO	0,8 a 1,0 mm
DIAM. HILO ACERO E INOX.	0,6 a 1,0 mm
DIAM. HILO TUBULAR	0,8 a 1,0 mm
DIAM. ELECTRODOS REVESTIDOS (RUTILOS, BÁSICOS E INOX.)	1,6 a 3,2 mm

BOBINAS DE HILO COMPATIBLES	1 a 5 Kg
TENSIÓN DE VACÍO MIG-MAG / MMA	25 V / 40V
CLASE DE AISLAMIENTO	H
ÍNDICE DE PROTECCIÓN	IP 22 S
DIMENSIONES (PxHxL)	480 x 385 x 220
PESO	11,5 Kg
INVERSIÓN DE POLARIDAD EN EL FRONTAL	si
DIÁMETROS DE HILOS UTILIZABLES CON LOS RODILLOS ORIGINALES SUMINISTRADOS	0,6 / 0,8 / 0,9 / 1,0 mm



DESIGNACIÓN	CODE ESC	P.V.P/€	REFERENCIA	ESC CODE	BOBINAS 5 KG	P.V.P/€
DERBY 181	760363	935,55	45245 0805	760326	Hilo de acero no aleado Ø 0,8 mm.	7,05
ANTORCHA CASTOPLUS 156 G, 3 M	767671	61,20	45245 1005	760327	Hilo de acero no aleado Ø 1,0mm.	6,85
ANTORCHA CASTOPLUS 256 G, 3 M	767673	78,54	45500 0805	760328	Hilo de INOX 316 Ø 0,8 mm.	28,05
SIRGA GRAFITO Ø 1,2 - 1,6 MM	020296	97,00	45500 1005	760329	Hilo de INOX 316 Ø 1,0 mm.	32,50
REGULADOR ARGÓN	301669	97,00	45802 AG 0802	760330	Hilo de aluminio Ø 0,8 mm	32,05
RODILLO DE ALUMINIO Ø 0,6 / 0,8 MM	600150	5,20	45802 AG 1002	760331	Hilo de aluminio Ø 1,0 mm	32,70
RODILLO ACERO E HILOS REVESTIDOS X Ø 1,0 / 1,2 MM	600151	19,80				
RODILLO ALU Ø 0,8 / 1,0 MM	600152	14,50				
RODILLO DE PRESIÓN LISO	600158	3,80				

# EQUIPOS MIG

## DERBY 305 EQUIPO PROFESIONAL

El equipo MIG más pequeño de la gama, especialmente diseñado para una amplia variedad de aplicaciones: Carrocerías, estructuras metálicas, calderería, reparaciones y mantenimiento. Equipo robusto de fácil manejo que proporciona excepcionales características de arco para obtener la mejor calidad de unión y recargue antidesgaste.

Ventajas principales

- Fácil manejo.
- Excelente relación precio-calidad.
- Puede soldar una amplia gama de hilos:
- Puede emplearse con las bobinas más pequeñas y con bobinas de hasta 300 mm.
- El cerramiento del equipo permite colocar la botella de gas en la parte posterior para un transporte seguro.

	DERBY 305
FUENTE DE ALIMENTACIÓN	230/400 V 50/60 Hz Trifásico
POTENCIA EN EL PRIMARIO (100%)	8 kVA (60%)
RANGO DE AMPERAJE DE SOLDADURA	30A - 300A
FACTOR DE MARCHA	290 A (35%) 225 A (60%) 175 A (100%)
NÚMERO DE PASOS	14
POSICIONES DE SOLDADURA	
CLASE DE AISLAMIENTO	H
ÍNDICE IP	IP 22
DIMENSIONES L x W x H (cm)	88 x 50 x 74
PESO	72 Kg
DIÁMETRO DEL HILO	0.6/0.8/0.9/1 y 1.2mm
CÓDIGO ESC (LISTO PARA SOLDAR)	285 M
P.V.P.	2.142 €

ACCESORIOS	DERBY 305	P.V.P/€
ANTORCHA CASTOPLUS 156 G, 3 M	767671	61,20
ANTORCHA CASTOPLUS 156 G, 4 M	767672	66,30
ANTORCHA MIG CASTOPLUS 256 G, 3 M	767673	78,55
ANTORCHA MIG CASTOPLUS 256 G, 4 M	767674	86,70
REGULADOR DE ARGÓN CO <sub>2</sub>	301669	97,00



ROLDANAS Ø	DERBY 305	P.V.P/€
ACERO - 0.6/0.8	600153	16,30
ACERO - 1.0/1.2	600154	16,30
ACERO - 1.2/1.6	600155	16,30
ALUMINIO - 0.8/1.0	600156	16,30
ALUMINIO - 1.2/1.6	600157	16,30
RODILLO SUPERIOR - LISO	600159	13,05
MOLETEADO 1.0/1.2	600160	16,30





## PROCESO DE SOLDADURA TIG

### GAS INERTE TUNGSTENO

En el proceso TIG el arco se forma entre un electrodo de tungsteno y la pieza en una atmósfera inerte de argón o helio. El pequeño pero intenso arco formado por el electrodo es ideal para una soldadura de alta calidad y precisión.

El electrodo de tungsteno no se consume durante la soldadura. El calor del arco funde el metal base pudiendo añadirse una varilla de aporte adicional en el baño de soldadura cuando así se requiera.

Castolin ha desarrollado la gama especial de aleaciones CastoTig para aplicaciones industriales de recargue antidesgaste, reparación y unión de materiales..

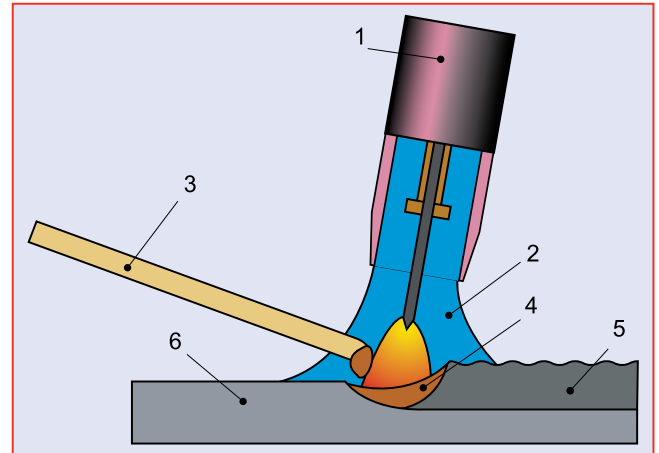

1) Boquilla de gas - 2) Protección del gas - 3) Varilla de aporte  
4) Baño de soldadura - 5) Cordón de soldadura - 6) Metal base



# EQUIPOS TIG

## CASTOTIG 1611 ADVANCE

El rectificador para soldadura **CastoTIG 1611 DC ADVANCE** es una versión mejorada del acreditado inversor Castolin. Este compacto equipo controlado por microprocesador es especialmente apto para la soldadura TIG en el rango de corriente continua, pero también para soldadura con electrodos manuales.

Ventajas principales

- Ventajas para el montaje, reparación y uso en obras: mínimo tamaño de construcción, peso ligero, bajo consumo de energía y compatibilidad con generador.
- Manejo sencillo gracias a la operación guiada con el menú y a sus claros dispositivos de mando. Visualizador digital de alta visibilidad para programación y estado
- El dispositivo electrónico de ignición de alta frecuencia garantiza una ignición perfecta y sin contacto en todas sus aplicaciones.
- Ignición sin alta frecuencia para la soldadura en entornos sensibles con componentes electrónicos delicados, p. ej. en sistemas de control y supervisión.
- Arco pulsado programable para un mejor control del baño de soldadura en fusión, especialmente eno pulsado programable para un mejor control del baño de soldadura en fusión, especialmente en chapas finas. Todos los parámetros para una soldadura TIG profesional son accesibles directamente. Modo de 2 y 4 tiempos.
- Auto-Pulse para un ajuste simplificado durante la soldadura por pulsos. Ajuste sólo la corriente, todos los parámetros del pulso se ajustan automáticamente.
- Nueva función para la soldadura por puntos.
- Nueva función UP/DOWN, ahora se puede regular la intensidad desde la antorcha usando el juego de adaptadores (ESC 769124
- Se suministra en una práctica maleta de transporte que incluye una manguera de gas y juego de cables
- Clase de protección IP23S para uso en exteriores
- Hecho en la Comunidad Europea
- Marcados CE y S para un funcionamiento seguro.

ACCESORIOS		
DESIGNACIÓN	ESC	PVP
CastoTIG 1611 DC ADVANCE	757963	1.139
ANTORCHA TIG G 160, 4 M	304120	192
ANTORCHA TIG G 160, 8 M	304121	344
SET DE ADAPTADORES	769124	132
ANTORCHA TIG Up/Down G220, 4 M	301153	331
ANTORCHA TIG Up/Down G220, 8 M	301156	399
ANTORCHA TIG G221, 4 M	305000	231
ANTORCHA TIG G221, 8 M	305001	342
REGULADOR DE ARGÓN	301669	95,60
CABLE PINZA PORTA ELECTRODOS, 4 M	301094	28,70

MARGEN DE REGULACIÓN		CastoTIG 1611 DC ADVANCE
CORRIENTE DE SOLDADURA	TIG	5 - 160 A
	MMA	5 - 160 A
TIEMPO DE FLUJO DEL PRE-GAS		0 - 3 s
TIEMPO DE RAMPA DE SUBIDA		0 - 20 s
TIEMPO DE RAMPA DE BAJADA		0 - 20 s
CORRIENTE DE RELLENO DE CRÁTER		5 - 150 A
TIEMPO DE FLUJO DEL POST-GAS		0 - 20 s
FRECUENCIA DE ARCO PULSADO		0,5 - 250 Hz



## ANTORCHAS / VARILLAS E HILOS TIG

DIPONEMOS DE UNA AMPLIA GAMA DE :

ANTORCHAS  
VARILLAS TIG  
HILOS TIG

CONSULTE CON SU DELEGADO TÉCNICO PARA MÁS INFORMACIÓN



# AIRJET COMPACT EQUIPO PORTÁTIL

## AIRJET COMPACT EQUIPO PORTÁTIL

Es un equipo de corte por plasma portátil. Gracias a su diseño compacto y a su bajo peso es la compañero ideal para las aplicaciones móviles. Para obtener cortes de calidad de hasta 6 mm en acero (hasta 10 mm de corte separador) no se necesita ningún compresor externo. Utilizando un compresor externo el rendimiento aumenta hasta 10 mm de corte de calidad (hasta 12 mm de corte separador).

- potente; ligero y compacto puede cortar materiales de hasta 10 mm de grosor.
  - la tecnología inversora más moderna
  - compresor integrado para cortar materiales con un grosor de hasta 6 mm.
  - ideal también para aplicaciones móviles.
  - antorcha de serie y cable de pinza de masa.
  - adecuado para su uso en áreas con un peligro eléctrico elevado (señal S).
  - desconexión de seguridad para el cambio de las piezas de desgaste de la antorcha.
  - manómetro integrado para controlar el aire a presión. Encendido del arco voltaico piloto sin HF
- Suministrado con antorcha de 6 metros

### AIRJET COMPACT REF. 307300

TENSION DE LA RED:		1 x 230 V 50/60 Hz
CORRIENTE DE CORTE	AL 50% INT.*:	20 A
	AL 30% EXT.*:	28 A
GROSOR MÁXIMO DE CORTE (ACERO) <sup>1</sup>	INTERNO :	6 mm
	EXTERNO :	10 mm
PROTECCIÓN DE LA RED:		16 AT
TENSION EN VACÍO:		310 V
TIPO DE PROTECCIÓN:		IP 23
FACTOR DE POTENCIA COS $\phi$ :		0,9
CONSUMO MÁXIMO DE AIRE A PRESIÓN (EXTERNO):		100 l/min
PRESIÓN MÍNIMA DEL AIRE A PRESIÓN :		4,5 bar
PESO:		16 kg
DIMENSIONES Lo x An x Al:		525 x 175 x 345 mm
P.V.P.		1.498



Disponemos de un amplio catalogo para todo tipo de equipos de corte por plasma no dude en consultarnos

## CARETAS DE SOLDADURA

## BASIC GOLD

REFERENCIA	PVP/€	ESC
663049	41,90	663049



## CARETA DE SOLDADURA

Careta de soldadura IF-11

No electrónica, con cristal inactivo tono 11. Compatible con sistemas de aspiración y casco de obra

## ACCESORIOS

Ref. O20315	Policarbonato Exterior	1 x10 110 x 97 mm
Ref. O20316	Policarbonato Interior	1 x10 110 x 90 mm
Ref. O20322	Cristal inactivo DIN 11 ORO	
Ref. O20323	Cristal inactivo DIN 12 ORO	
Ref. O20324	Cristal inactivo DIN 13	
Ref. O20325	Cristal inactivo DIN 14	
Ref. O20326	Arnés completo con tornillo	
Ref. O20327	Juego de 2 sudaderas	
Ref. O20328	Marco gris	
Ref. 761059	Cristal interior de aumento de 1,5 dioptrías	
Ref. 761060	Cristal interior de aumento de 2,0 dioptrías	
Ref. 763895	Cristal interior de aumento de 2,5 dioptrías	

## XUPER VARY ECO 3 XL

REFERENCIA	PVP/€	ESC
767180	132,50	767180



*Apta para MIG-MAG, TIG, MMA y esmerilado*

## CARETA DE SOLDADURA

Campo de visión: 41 x 97 mm. Tiempo de oscurecimiento: 0.3 ms. Tiempo de esclarecimiento regulable con potenciómetro interno de 0.1 a 0.8 seg. Regulación de sensibilidad con potenciómetro interno. Selector interno pasa soldadura o procesos de esmerilado

## ACCESORIOS

756239	Carcasa amarilla
756245	Filtro electrónico
756240	Arnés completo
756246	Marco negro
756242	Policarbonato exterior 128 x 107 mm
756244	Policarbonato Interior de 46 x 103 mm
O20327	Juego de dos sudaderas

## XUPER VARY PLUS

REFERENCIA	PVP/€	ESC
753447	310,70	753447



*Apta para MIG-MAG, TIG, MMA y esmerilado*

## CARETA DE SOLDADURA

Careta Xuper Vary 3 Plus. Nivel de protección 479-13: DIN 9-DIN13. Protección máxima en modalidad claro y oscuro. Tiempo oscuro a claro variable de 0,25 a 0,70 s. Campo visual 50 x 100 mm Alimentación: Células solares y Baterías de litio sustituibles. Temperatura de uso (-10°C a + 70 °C). Temperatura de conservación -20°C a + 70 °C). Clasificación EN 379 Clase óptica 1 / Luz difusa 2/ Homogeneidad 1/ D.A.V 2 Certificaciones CE , ECS , ANSI , CSA , GOST-R , AS/NZS

## ACCESORIOS

Ref. 753449	Policarbonato Interior
Ref. 753452	Policarbonato Exterior
Ref. 390063	Banda anti-sudor
Ref. 390064	Arnés
Ref. 659069	Cristal interior de aumento de 1,5 dioptrías
Ref. 659070	Cristal interior de aumento de 2,0 dioptrías
Ref. 659071	Cristal interior de aumento de 2,5 dioptrías

## ACCESORIOS MMA - TIG

### BORNA BASE MÁQUINA

REFERENCIA	PVP/€	ESC	
18111 E 10 25	4,10	759852	
18112 E 35 50	bajo pedido		
18113 E 50 70	bajo pedido		

### BORNA AÉREA MACHO

REFERENCIA	PVP/€	ESC	
18121 E 10 25	3,80	300823	
18122 E 35 50	12,60	301467	
18123 E 50 70		303113	

### BORNA AÉREA HEMBRA

REFERENCIA	PVP/€	ESC	
18101 E 10 25	3,45	300830	
18102 E 35 50	6,95	306784	
18103 E 50 70	7,40		

### PINZA DE MASA

REFERENCIA	PVP/€	ESC	
56001 E 200 A	4,90	300670	
56002 E 400 A	8,30	303183	
56003 E 600 A		306270	

### PINZA DE MASA

REFERENCIA	PVP/€	ESC	
80560003 600 A	39,00	306271	

### PINZA PORTAELECTRODOS

REFERENCIA	PVP/€	ESC	
55010 E 200 A	16,45	301116	

### PINZA PORTAELECTRODOS

REFERENCIA	PVP/€	ESC	
55009E 400 A	23,60	303182	

### PINZA PORTAELECTRODOS

REFERENCIA	PVP/€	ESC	
55008E 600 A	36,70	300134	

### CABLES SOLDADURA POR METROS

REFERENCIA	PVP/€	ESC	
50016 E Ø 16	6,70	300645	
50035 E Ø 35	12,70	301991	
50050 E Ø 50	13,75		
50070 E Ø 70	21,30	301462	

bajo pedido

### CABLES SOLDADURA XUPER FLEX

REFERENCIA	PVP/€	ESC	
9473004 Ø 35 amarillo	145,00	303184	
9473005 Ø 50 naranja	158,00		

### CABLES DE PINZAS DE MASA

REFERENCIA	PVP/€	ESC	
4235103	23,20	300789	

Cable Ø 16 mm, 3 m. long., borna 10/25/ y pinza de masa de cocodrilo de 200 Amp

### CABLES PINZAS PORTAELECTRODOS

REFERENCIA	PVP/€	ESC	
4320104	28,70	301094	

Cable Ø 16 mm, 4 m. long., borna 10/25/ y pinza de masa de cocodrilo de 200 Amp

### CEPILLO DE ACERO

REFERENCIA	PVP/€	ESC	
020188	4,30	390040	

### PIQUETA

REFERENCIA	PVP/€	ESC	
730236C	4,70	761943	

### LÍQUIDOS PENETRANTES

REFERENCIA	PVP/€	ESC	
740201	15,70	600584	
740202	21,65	600583	
740203	14,28	600582	

### SPRAY ANTI-ADHERENTE BIO SIN GAS

REFERENCIA	PVP/€	ESC	
488980500	4,20		 para soldadura MIG/MAG

### ESTUFA

REFERENCIA	PVP/€	ESC	
240001	279,00	760065	 para 1 paquete, peso 4,2 kg. 220 V AC 45-75 DC. Temp. de 30 a 180°

## ACCESORIOS TIG

### ANTORCHA TIG G 220 RA

REFERENCIA	PVP/€	ESC	
4336004 4 m	255,00	301238	
4336008 8 m	472,50	301241	

Antorcha TIG de válvula manual con conector 35/50 mm.

### CABLE DE CONVERSIÓN





REFERENCIA	PVP/€	ESC	
42386	22,80	300826	 Cable de conversión antorcha TIG. Conector macho 10/25 y hembra 35/50

### REGULADOR DE ARGÓN

REFERENCIA	PVP/€	ESC	
301669	97,00	301669	 Regulador de Argón CO <sub>2</sub>

## ROPA DE PROTECCIÓN

### GUANTE TIG

REFERENCIA	PVP/€	ESC	
390050 1X5	41,80	390050	  EN 388  EN 420  EN 12477

Guante de montaje/soldador TÜV GS contaminante probado. De cuero de napa de cabra con puño de cuero partido. Long 30/36 cm. Norma EN 388 + 407 + 420 + 12477. Suministro 5 pares

### GUANTE 200°C

REFERENCIA	PVP/€	ESC	
48924	17,35	305461	

Guantes de cuero con hilo de Kevlar de 350 m. de longitud fabricados bajo norma EN 388 + 407 + 420. Resistentes hasta 200 °C de calor radiante.

### GUANTE OUTDOOR MIG

REFERENCIA	PVP/€	ESC	
73950	8,50	662650	

Guante para trabajos al aire libre cuero hendido de alta calidad muy buena resistencia mecánica dorso de una pieza sin costuras mayor vida útil y excelente confort refuerzo en todas las costuras, forro de tela algodónada para la superficie y dorso puño forrado en tela algodónada resistentes al agua y al calor, hilo de kevlar. Según norma EN 388 + 407 + 420 + 12477

### CHAQUETAS / PANTALONES

REFERENCIA	PVP/€	ESC	
49490 cs	226,50		
49490 cn.....58			
49491 cns 56 L			

Ref. 49490 cs.....54 / 58 / 60

Chaqueta soldador Piel serraje (L, XL, XXL)

Ref. 49490 cn.....58

Chaqueta soldador Piel flor

Ref. 49491 cns 56 L

Pantalón soldador cinturilla Piel serraje (L)

### GUANTE XUPER MIG

REFERENCIA	PVP/€	ESC	
307017	13,30		  EN 388  EN 420  EN 12477





Guante de cuero dividido de alta calidad, Refuerzo en la palma de la mano y el pulgar costuras reforzadas. Transpirable. Norma EN 388 + 407 + 420 + 12477. Longitud 34 cm

### MANGOTES / POLAINAS

REFERENCIA	PVP/€	ESC	
49495 CS	19,15		

Mangotes de protección (2 uds)

### GUANTE TIG

REFERENCIA	PVP/€	ESC	
763947 TALLA 9	12,25	763947	  EN 388  EN 420  EN 12477
763948 Talla 10	12,85	763948	

Guante de soldador liviano. Parte superior fabricado en napa y puño de cuero partido. Longitud 30-33 cm. Norma EN 388, EN 420, EN 407.

### DELANTAL

REFERENCIA	PVP/€	ESC	
49493 CS 1080	24,65	305461	
49493 CS 6070	41,70	305461	
49494 VR 1080	70,45		

49493 CS 1080 Delantal soldador piel serraje 90 x 60

49494 VR 6070 Delantal soldador piel flor 60 x 70

49494 VR 1080 Delantal soldador piel flor 100 x 80

# La Gama más completa para el profesional



**Castolin**





EC00348/2021



Castolin Ibérica, S.L.U.  
P.I. de Alcobendas, calle San Rafael, 6  
28108 Alcobendas / Madrid  
Tel. + 34 914 900 300 . Fax + 34 916 626 501  
E-mail. [castoliniberica@castolin.com](mailto:castoliniberica@castolin.com)  
<<[www.castolin.com](http://www.castolin.com)>>

**LinkedIn**  
[www.linkedin.com/company/castolin-eutectic](http://www.linkedin.com/company/castolin-eutectic)

**YouTube**  
[www.youtube.com/user/castolineutectic](http://www.youtube.com/user/castolineutectic)