

# DUPLEX 2205 Premium

Configurado



### Utilidad:

Instalaciones  
domésticas

A.C.S.



### Ventajas:

- Acumulador fabricado con material de alta calidad en **dúplex 2205**.
- Especialmente diseñado para trabajar con equipos forzados o drainback.
- Serpentín DN25 fabricado en tubo corrugado inox 316L.
- No es necesario la instalación de **ánodo de magnesio**.
- Intercambiador desmontable** para aumentar la vida del producto y facilitar la postventa.
- Equipado con centralita solar y bomba de alta eficiencia.
- Captador vertical con carcasa monocasco fabricada en aluminio naval.
- Diseño elegante y patentado, con marco de cristal y totalmente estanco.
- Estructuras diseñadas para cubierta plana e inclinada.
- Garantía de 10 años.**

### Modelos:

- Forzado / drainback 150L hasta 300L.

### Kit de accesorios:

- Tapón sambra 18
- Machón 1/2"
- Llave de corte 1/2"
- Manguito sanbra 18- 3/4" M.
- Válvulas de seguridad de 6 y 8 bares
- Cruz 1/2 " H
- Junta de silicona 3/4"
- Racor marsella 1/2" M - 3/4" H
- Multipieza
- Manguitos de unión sambra 18

### Características técnicas:

Modelo	Forzado 150 Premium	Forzado 200S Premium	Forzado 300 Premium
Código	2032843	2032844	2032845
Interacumulador	DBCH150	DBCH 200	DBCH 300
Captador solar	VSH 2200(x1)	VSH2600(x1)	VSH 2200(x2)
Superficie intercambio primario [m <sup>2</sup> ]	1,80	2,40	3,00
Volumen primario [l]	7,72	10,37	12,88
Presión máxima [bar]	Primario: 6 /secundario: 8		
Volumen secundario [l]	150	190	280
Acabado exterior	Acero galvanizado lacado en negro		
Aislamiento	Poliuretano rígido inyectado. Densidad 42 kg/m <sup>3</sup>		
Diámetro [mm]	560	560	560
Altura [mm]	1337	1567	2037
Area útil solar [m <sup>2</sup> ]	2,00	2,33	4,00
Relación V/A [l/m <sup>2</sup> ]	75,00	81,55	70,00
Estructura	Acero galvanizado DX51 perfilado L37x 2,5 tratada para exteriores		

# DUPLEX 2205 Premium

Configurado



GAMA PREMIUM

## Captadores VSH - PREMIUM

VSH 150 PREMIUM

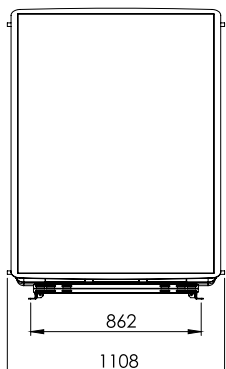

VSH 200S PREMIUM

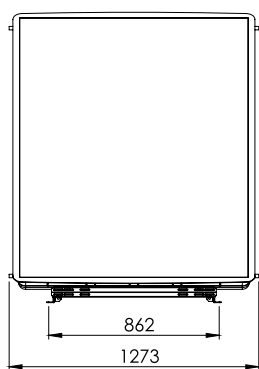

VSH 300 PREMIUM

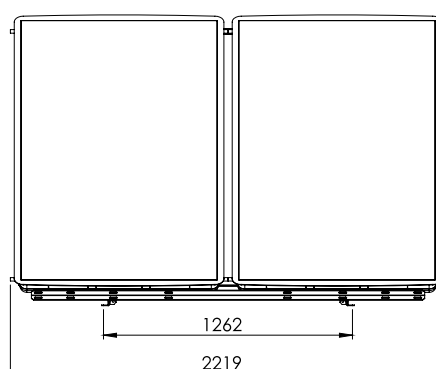

Captador VSH					
AGUJERO	L1 (mm)	L2 (mm)	L (mm)	H (mm)	A (°)
1	747	1147	1263	1647	48
2	892	1292	1403	1560	44
3	1028	1428	1535	1482	41
4	1159	1559	1662	1412	39
5	1285	1685	1784	1350	36

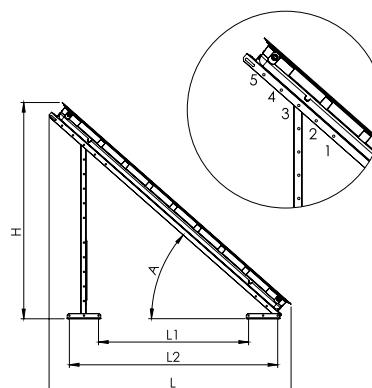

## Interacumuladores DBCH Premium

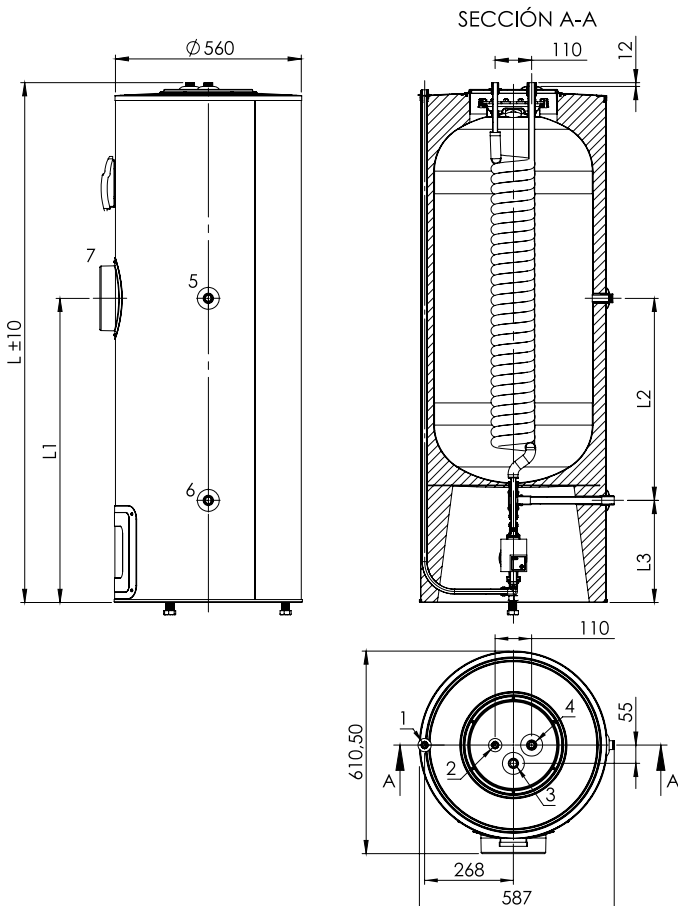

1. Ida captadores [1/2" M]
2. Retorno captadores [1/2" M]
3. Salida ACS [3/4" M]
4. Entrada agua fría [3/4" M]
5. Retorno [1/2" H]
6. Desagüe [3/4" M]
7. Resistencia [11/4" ]

Dimensión [mm]	DBCH 150	DBCH200	DBCH 300
L	1337	1567	2037
L1	800	917	1152
L2	494	609	844
L3		308	
Diámetro (D)		560	