



N/Ref.: 8751976	
Denominación: MGK-2 - 390	Tipo: Caldera de Pie. Condensación , Solo Calefacción
Potencia: 392 kW	Combustible: Gas Natural
Homologación: 0085CN326	
Descripción: Caldera de pie condensación a gas solo calefacción. Posibilidad de trabajar hasta con 4 calderas en secuencia Construcción compacta para ubicación en espacios muy reducidos sin necesidad de espacio libre en la parte trasera Compuesta de un intercambiador de calor aislado de alta potencia y larga vida útil gracias a su aleación de fundición de aluminio/silicio, con mínimo mantenimiento	
Datos técnicos	
Potencia a 80°C/60°C	KW 366,7
Potencia a 50°C/30°C	KW 392,0
Carga Térmica nominal:	KW 371,2
Potencia mín. modulando a 80°C/60°C	KW 58,5
Potencia mín. modulando a 50°C/30°C	KW 64,2
Margen de modulación	% 17-100
Consumo de gas	
Gas natural E (Hi =9,5 kWh/m³ = 34,2 MJ/m³)	m³/h 39,1
Gas natural LL (Hi =8,6 kWh/m³ = 31,0 MJ/m³)	m³/h 43,2
Presión entrada de gas: Gas natural	mbar 20
Contenido de agua	Ltr. 50
Perdidas de carga en circuito de agua de calefacción (Δt=20K)	mbar 128
Presión máxima de trabajo	bar 6
Temperatura máxima de impulsión	°C 85
Presión disponible del ventilador	Pa 150
Temperatura de humos 80°C/60°C – 50°C/30°C – con carga. máx	°C 65 - 35
Temperatura de humos 80°C/60°C – 50°C/30°C – con carga. min	°C 60 - 30
Caudal másico de humos	g/s 156,3
Salida de Gases (Tipo) B23, B23P, C33, C43,C53, C63, C83, C93	
Condensados a 40°C/30°C	Ltr./h 39
Nivel sonoro a 1 m delante de MGK-2 estanco/dependiente del aire interior de la sala	dB(A) 44 / 60
Potencia sonora según UNE EN 15036 estanco/dependiente del aire interior de la sala *	dB(A) 61 /78
Potencia Eléctrica:	W 42-417
Protección:	IP IP20
Conexión Eléctrica (opcional):	V/Hz/A 1~/230/50/12 (3~/400/50/12)

*En función de las condiciones generales de la instalación, como p.ej. tipo de la instalación de escape, tamaño y características de la sala de instalación.

Rendimientos

Rendimiento a 80°C/60°C con carga máx.	%	98,8
Rendimiento a 50°C/30°C con carga máx.	%	105,6
Rendimiento a carga parcial 30%. TR=30 °C	%	107,8

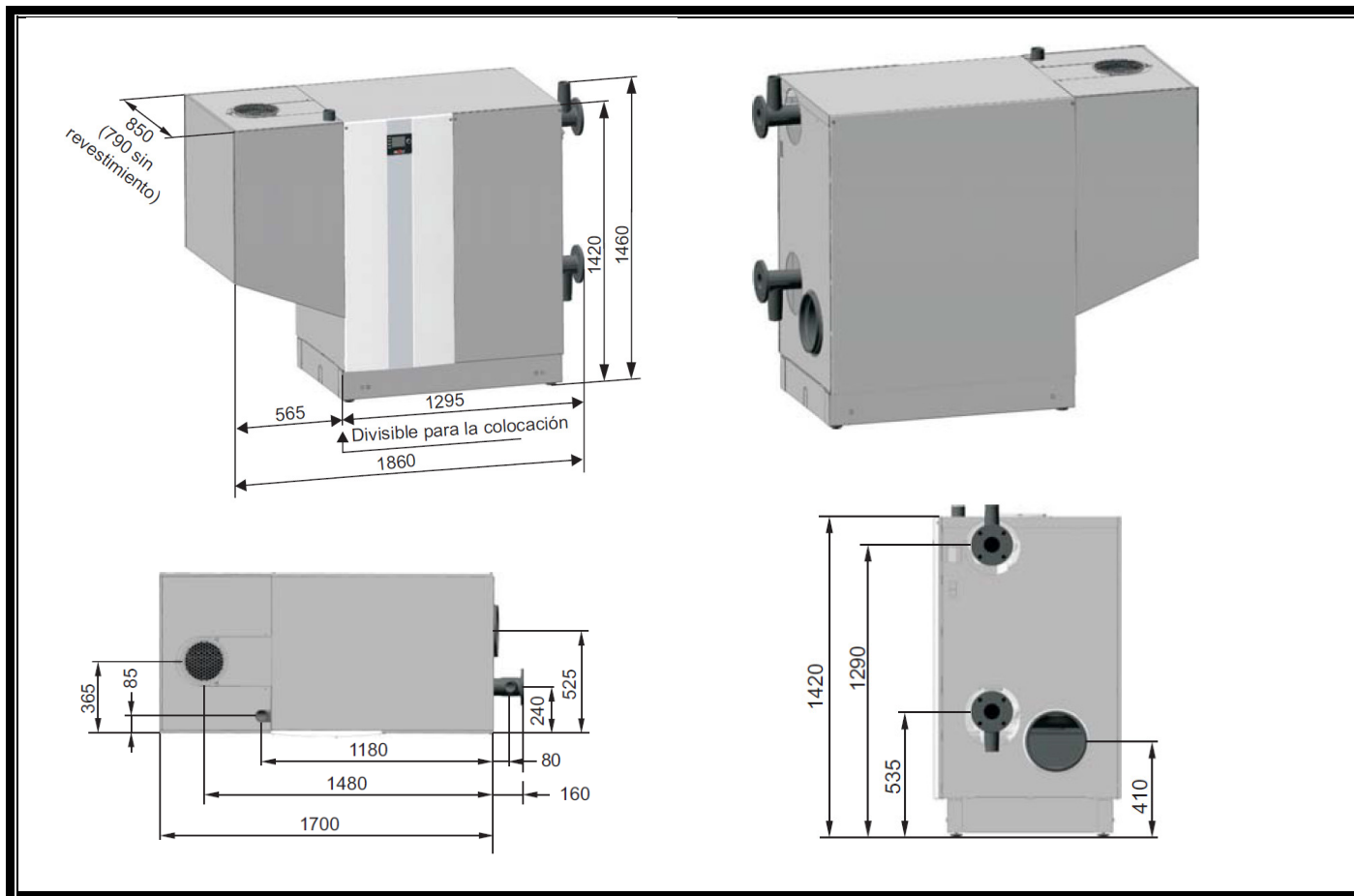

Dimensiones y Pesos

Altura total caldera	mm	1420
Ancho total (incluyendo conexiones)	mm	1860
Profundidad total / Profundidad sin carcasas	mm	850 / 790
Altura total (incluyendo conexiones)	mm	1460
Ancho desmontada (incluyendo conexiones)	mm	1295
Peso	Kg	390

Conexiones

Impulsión Calefacción (diámetro)	DN ₁	80
Retorno Calefacción (diámetro)	DN ₁	80
Conexión de Gas	R	2"
Conexión Salida de Gases	Ø mm	250
Admisión de aire	Ø mm	200

1) PN 6