

NUEVO REFRIGERADOR DE BOMBA DE CALOR 2019-2020

PANASONIC ESTÁ CAMBIANDO EL MUNDO DE LA CALEFACCIÓN Y LA REFRIGERACIÓN





DESCUBRE LA NUEVA
ERA DE ECOi, LOS
REFRIGERADORES
DE BOMBA DE CALOR
ECOi-W.



Panasonic lanza una nueva gama de refrigeradores de bomba de calor denominada ECOi-W. Esta nueva gama ofrece una amplia variedad de soluciones de sistemas de calefacción, ventilación y aire acondicionado que satisface todas las necesidades domésticas, comerciales e industriales.

Fiabilidad y calidad sin igual.

Las soluciones de Panasonic se disfrutan durante muchos años, incluso en los climas más extremos. Panasonic no compromete la calidad, seguridad o durabilidad del producto con el objetivo de proporcionar el máximo confort cuando más lo necesitas.

El refrigerador de bomba de calor totalmente personalizable ECOi-W SATISFACE LAS NECESIDADES DEL CLIENTE

1 Gran ahorro de energía y confort

- Alto SEER/SCOP
- Funcionamiento silencioso
- Compatible con la nube
- Modbus integrado

2 Gran flexibilidad

- De 20 kW a 210 kW
- Diseño personalizable
- Rango de funcionamiento: de -17 °C (calefacción) hasta 50 °C (refrigeración)
- Amplia gama de opciones hidráulicas
- Amplia gama de protocolos de comunicación

3 Alta calidad

- Serpentín diseñado para limitar el desescarchado (de 140 a 210)
- Diseño optimizado para el servicio y el mantenimiento
- Superficie compacta

Condiciones de funcionamiento

El ECOi-W de Panasonic ofrece un amplio rango de funcionamiento desde -17 °C en modo calor hasta 50 °C en modo frío.

Temperatura ambiente en modo frío.

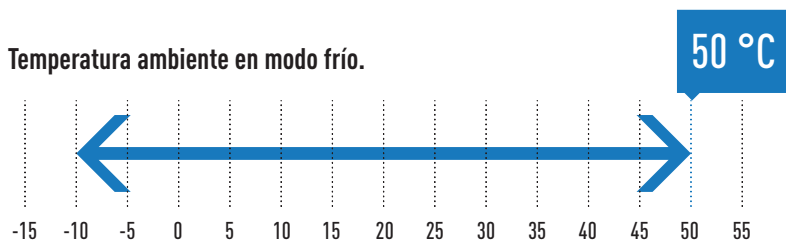

Temperatura ambiente en modo calor.

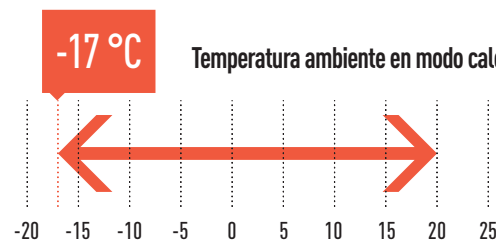

Refrigeración: Temperatura del aire exterior °C (TS). Calefacción: Temperatura del aire exterior °C (TH).

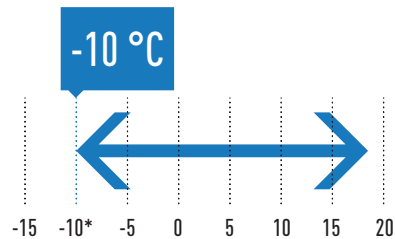

Temperatura de salida de agua en modo frío.

Una de las particularidades del ECOi-W es la temperatura de salida de agua de hasta -10 °C en modo frío. Puede garantizar la temperatura de funcionamiento de los equipos de proceso en las fábricas.

* Con glicol 45 %, 5 °C sin glicol.

Temperatura de salida de agua en modo calor.

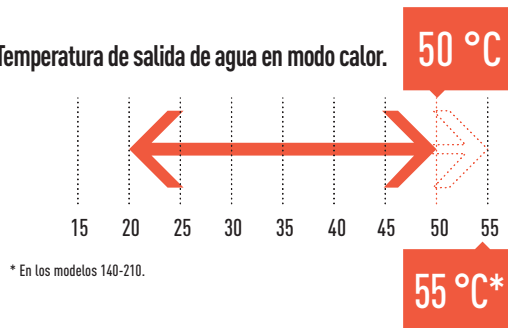

* En los modelos 140-210.

ECOi-W es la solución ideal para hoteles, oficinas y la industria

Hoteles



Oficinas



Industria



ECOi-W proporciona el rendimiento óptimo en cualquier condición climática



R410A







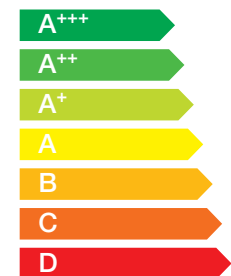

Clase de eficiencia energética ¹⁾

Mayor eficiencia



Menor eficiencia

Lista resumida de equipos

Tamaño del ECOi-W	20	25	30	35	40	45	55	65	75	90	105	125	140	150	170	190	210	
Capacidad frigorífica (kW) ❄️	19,4	25,3	26,9	35,8	37,4	46,8	53,3	65,8	71,6	91,4	106,2	121,9	125,4	137,6	150,9	175,8	195,4	
Capacidad calorífica (kW) 🔥	19,5	26,9	29,7	37,3	41,6	48,5	58,2	67,2	75,9	88,1	101,0	119,1	143,7	153,7	170,1	194,9	217,6	
SEER	3,91	3,87	3,88	3,68	3,91	3,70	3,86	4,04	3,99	3,89	3,88	3,89	3,87	3,87	3,91	3,69	3,68	
SCOP	3,37	3,27	3,27	3,36	3,40	3,23	3,27	3,43	3,40	3,26	3,31	3,35	3,32	3,36	3,31	3,29	3,23	
Clase de eficiencia energética (escala de A+++ a D) ¹⁾	A+	A+	A+	A+	A+	A+	A+	A+										
Dimensiones (Al x An x Pr): ²⁾	 1983 x 1000 x 1000	 1983 x 1000 x 1000	 1986 x 2180 x 1160	 1986 x 2180 x 1160	 2286 x 2180 x 1160	 2295 x 2856 x 2210	 2321 x 2856 x 2210											

1) Clase de eficiencia energética estacional de calentamiento del recinto según la escala de A+++ a D, en vigor a partir del 26 de septiembre de 2019. 2) Sin depósito de inercia.

CALIDAD CERTIFICADA PANASONIC

Panasonic no compromete la calidad, seguridad o durabilidad del producto con el objetivo de proporcionar el máximo confort cuando más lo necesitas.

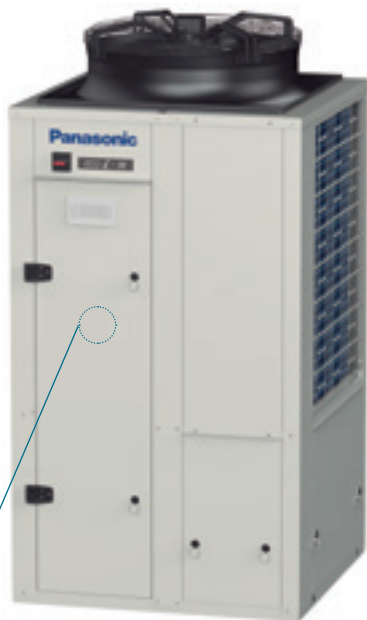

Bomba clase A

El equipo estándar incluye una bomba eficiente. Hay disponible una amplia gama de bombas simples y dobles, además de opciones de accionamiento para las bombas.

* Disponible para los modelos 20-40.

Ventilador axial AC/EC

El control por microprocesador ajusta automáticamente la velocidad del ventilador a alta, media o baja según el sensor de sala. También mantiene un flujo de aire agradable en toda la sala.

Intercambiador de calor SWEP BP

Intercambiador de calor de placas soldadas SWEP muy compacto y duradero.

Los modelos 140-210 tienen un diseño exclusivo que mejora la protección contra las heladas y la eficiencia.



El tipo de modelo suministrado puede variar.

Control sencillo y fácil de usar

Además de las funciones de control básicas...

- Control lógico inteligente de la temperatura del agua de entrada
- Modo nocturno para reducir el consumo eléctrico y el ruido
- Funcionamiento de prueba automático con solo pulsar un botón



Integración de BMS

Modbus RTU de serie.
Modbus TCP/IP, BACnet IP y BACnet MSTP disponibles opcionalmente.

Es posible ofrecer sistemas integrados con refrigerador ECOi-W, VRF y control BMS.

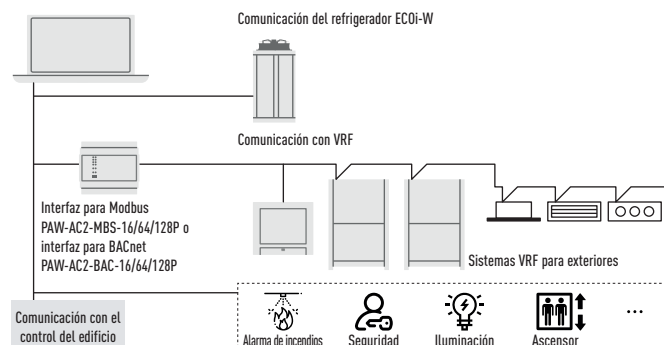



Serpentín diseñado para limitar el desescarchado

- Mayor espacio de la aleta para evitar la congelación del serpentín
- Mayor número de filas para mantener la misma capacidad en condiciones estándar
- Diseñado para disminuir la frecuencia de congelación cuando la temperatura exterior del aire descienda por debajo de 7 °C

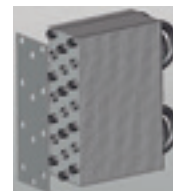

* Disponible para los modelos 140-210.

Serpentín estándar: 2 desescarchados cada 130 min

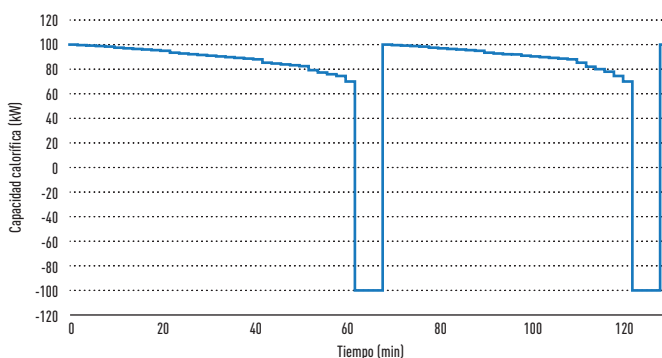

Diseño especial del serpentín: 1 desescarchado cada 130 min

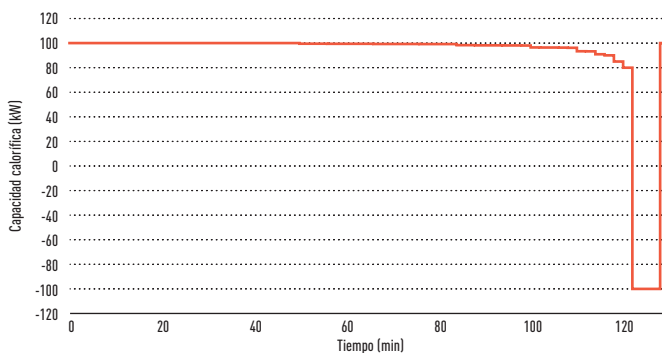

22 % MÁS CALEFACCIÓN
15 % MAYOR COP
SCOP MEJORADO

Conexión con ranura Victaulic

Los acoplamientos Victaulic Installation-Ready™ aseguran la instalación correcta de las tuberías. Diseño optimizado que reduce los efectos de la instalación, incluyendo amortiguación de ruido y vibraciones.



El tipo de modelo suministrado puede variar.

* Disponible para los modelos 140-210.

Bluefin estándar

El revestimiento anticorrosión Bluefin evita los daños por la sal para aumentar la vida útil.

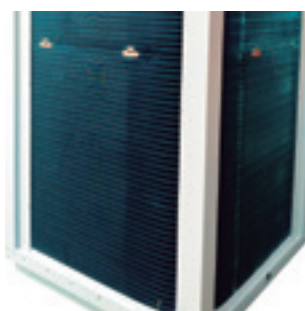

Kit de bajo nivel de ruido

El equipo estándar de la serie ECOi-W incluye una caja de aislamiento fónico para el compresor.



* Equipo estándar en los modelos 20-40, 140-210. Opcional en los modelos 45-125.

Funcionamiento silencioso en toda la gama ECOi-W

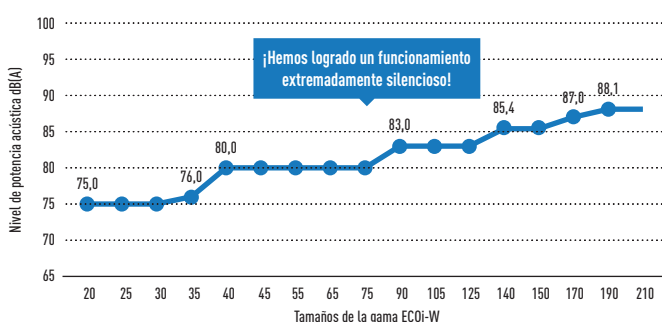

* Rendimiento con ventiladores estándar. En la gama 45-125, comportamiento acústico sin la opción de bajo nivel de ruido.

Existe una razón para elegir a Panasonic como tu socio.
Panasonic no compromete la calidad del producto, siempre aspira a alcanzar el 100 % de calidad.
La serie ECOi-W ofrece tecnología inteligente que satisface tus necesidades en el hogar y los negocios.

Calidad fiable

**CALIDAD
100%**
CALIDAD CERTIFICADA
POR PANASONIC

Calidad certificada por Panasonic.
Panasonic no compromete la calidad, seguridad o durabilidad del producto con el objetivo de proporcionar el máximo confort cuando más lo necesitas.



Rendimiento certificado por Eurovent.
El rendimiento de la serie ECOi-W cuenta con la certificación de Eurovent para demostrar la alta calidad y el alto rendimiento de Panasonic.
<https://www.eurovent-certification.com/>

ErP
✓

La serie ECOi-W cumple con la normativa ErP.
SEER se ajusta al REGLAMENTO (EU) n.º 2016/2281 DE LA COMISIÓN.
SCOP se ajusta al REGLAMENTO (EU) n.º 813/2013 DE LA COMISIÓN.

Material de apoyo para los clientes

En el PROClub de Panasonic puede encontrar archivos 2D de AutoCAD y modelos BIM para toda la gama ECOi-W.
<https://www.panasonicproclub.com>



Ahorro de energía

**SEER
ALTO**
4,04

Alta eficiencia estacional en modo frío.
SEER se ajusta al REGLAMENTO (EU) n.º 2016/2281 DE LA COMISIÓN.

**SCOP
ALTO**
3,43

Alta eficiencia estacional en modo calor.
SCOP se ajusta al REGLAMENTO (EU) n.º 813/2013 DE LA COMISIÓN.

Altas prestaciones y comodidad



SUPERSILENCIOSO

Supersilencioso.
La versión extrasilenciosa está disponible de forma estándar (para los tamaños 20-40, 140-210).



BLUEFIN

Bluefin.
El serpentín Bluefin forma parte del equipo estándar. Gracias al recubrimiento hidrófilo se ha prolongado la vida útil de los serpentines.



**MÁXIMA
PERSONALIZACIÓN**

Máxima personalización.
Se ofrecen varias opciones diferentes para bombas adicionales, diferentes ambientes, sistemas hidráulicos y más. Máxima personalización para tus necesidades y tu entorno.



**VENTILADOR
AUTOMÁTICO**

Funcionamiento automático del ventilador.
El práctico control por microprocesador ajusta automáticamente la velocidad del ventilador a alta, media o baja según el sensor de sala y mantiene un flujo de aire confortable en todo el recinto.



MODO CALOR

Hasta -17 °C en modo calor.
El sistema ECOi-W funciona en modo calor a temperaturas exteriores de hasta -17 °C.



MODO FRÍO

Hasta 50 °C en modo frío.
El sistema ECOi-W funciona en modo frío a temperaturas exteriores de hasta 50 °C.



**LIMITACIÓN DEL
DESESCARCHADO**

Ciclo de limitación del desescarchado (140-210).
Una pareja de serpentines se puede desescarchar mientras la otra está funcionando en modo calor. Este ciclo de desescarchado alternado asegura la provisión continua de agua caliente incluso en condiciones ambientales frías.

Alta conectividad



CONTROL EN LA NUBE

Control en la nube.
El control en la nube de la serie ECOi-W te permite supervisar completamente todas tus instalaciones. Con un simple clic, recibe actualizaciones de estado en tiempo real de todos tus sistemas, previniendo averías y optimizando los costes.



**CONECTIVIDAD
BMS**

Conectividad BMS.
El puerto de comunicación puede integrarse en el sistema ECOi-W para facilitar la conexión y el control. Modbus RTU forma parte del equipo de serie. Modbus TCP/IP, BACnet IP y BACnet MSTP disponibles opcionalmente.

U- 020/025/030/035/040 CW

Capacidad frigorífica: 19,4 a 37,4 kW

Capacidad calorífica: 19,5 a 41,6 kW

NUEVO
2019

Serie de refrigeradores de bomba de calor compactos y potentes con verificación de calidad Panasonic. La serie ECOi-W garantiza un funcionamiento silencioso. El kit de bajo nivel de ruido forma parte del equipo estándar.



20 - 25 - 30

35 - 40



* Clase de eficiencia energética estacional de calentamiento del recinto (escala de A+++ a D).

Temperatura ambiente.

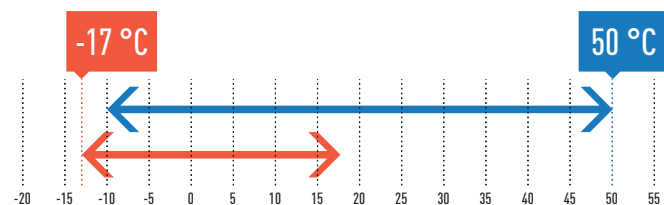

Temperatura de salida de agua.

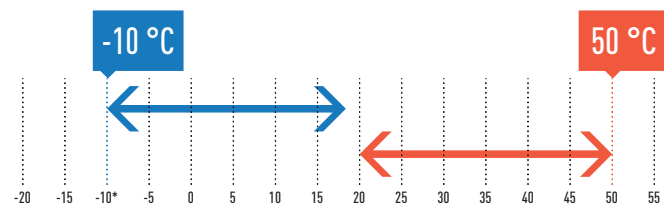

Refrigeración: Temperatura del aire exterior °C (TS). Calefacción: Temperatura del aire exterior °C (TH).
* Con glicol 45 %, 5 °C sin glicol.

- Alta eficiencia estacional en modo frío y calor
- Certificado Eurovent
- Intervalo de funcionamiento a temperatura ambiente: -10 a +50 °C en modo frío, -17 a +20 °C en modo calor
- Intervalo temperatura de salida de agua: -10 a +18 °C en modo frío, +20 a +50 °C en modo calor
- Disponible el kit opcional de bajo nivel de ruido
- Diseño optimizado para el servicio y el mantenimiento
- Control sencillo y fácil de usar como equipo estándar
- Modbus RTU como equipo estándar
- Control en la nube opcional

La tecnología en el punto de mira

- Tipo de refrigerador: Bomba de calor
- Tipo de compresor (número de compresores): Compresores en espiral (2)
- Tipo de refrigeración: R410
- Circuito refrigerante: 1
- Tipo de ventilador (número de ventiladores): Ventilador axial (1)
- Intercambiador de calor: Intercambiador de calor de placas de acero inoxidable
- Interruptor de flujo, incluye válvulas de seguridad para el agua y la purga de aire
- Incluye filtro de agua (instalación obligatoria en el lugar)
- Modo nocturno para ahorrar energía y reducir el nivel de ruido
- Control de la curva de compensación de agua
- Kit hidráulico opcional
- Tratamiento de los serpentines de aletas con epoxi (Blygold)
- Modbus TCP/IP, BACnet IP y BACnet MSTP opcional

Opciones disponibles

Opciones				
Bomba	Accionamiento de la bomba	Opciones hidráulicas	Opciones ambientales	Otras opciones
Bomba simple (de serie)	Velocidad fija	Sensor de baja presión de agua	Tratamiento de los serpentines de aletas: epoxi	Arranque suave
	Velocidad variable	Válvulas de aislamiento de agua	Almohadillas de caucho	Suministro eléctrico sin neutro
	Capacidad variable		Amortiguador de muelle	Conexión a la nube
	Presión de salida constante		Todas las estaciones	Modbus TCP/IP
	Presión diferencial constante		Paquete nórdico	BACnet MSTP
			Ventilador de alta presión	BACnet IP

Información detallada en la página 22.



PAW-SYSREMKIT
Control remoto opcional.



PAW-SYSSOV1
Kit de válvulas de cierre opcional para los modelos 20-40.

Modelo			20	25	30	35	40	
Estándar sin depósito de inercia			U-020CWNB	U-025CWNB	U-030CWNB	U-035CWNB	U-040CWNB	
Con depósito de inercia			U-020CWBS	U-025CWBS	U-030CWBS	U-035CWBS	U-040CWBS	
Suministro eléctrico	Tensión	V	400	400	400	400	400	
	Fase		Trifásico	Trifásico	Trifásico	Trifásico	Trifásico	
	Frecuencia	Hz	50	50	50	50	50	
Capacidad frigorífica ¹⁾		kW	19,40	25,30	26,90	35,80	37,40	
Potencia de entrada refrigeración ¹⁾		kW	6,10	8,61	9,34	13,51	13,64	
EER total 100 % ¹⁾			3,18	2,94	2,88	2,65	2,74	
SEER ²⁾			3,91	3,87	3,88	3,68	3,91	
η _{sc} ²⁾			153,00	152,00	152,00	144,00	153,00	
Capacidad calorífica ³⁾		kW	19,50	26,90	29,70	37,30	41,60	
Potencia de entrada calefacción ³⁾		kW	6,11	9,28	9,93	13,23	13,51	
SCOP ⁴⁾			3,37	3,27	3,27	3,36	3,40	
η _{sc} ⁴⁾			132,00	128,00	128,00	132,00	133,00	
Clase de eficiencia energética (escala de A+++ a D) ⁵⁾			A+	A+	A+	A+	A+	
Tipo de arranque			Directo	Directo	Directo	Directo	Directo	
Intensidad máxima de funcionamiento			17,70	22,20	24,30	31,80	33,80	
Intensidad de arranque sin/con arranque suave			52,71 / 28,11	63,71 / 35,21	77,29 / 48,79	118,34 / 52,99	119,34 / 53,99	
Nivel de potencia acústica (con ventiladores estándar)			75,0	75,0	75,0	76,0	76,0	
Nivel de presión sonora (con ventiladores estándar) ⁶⁾			42,8	42,8	42,8	43,8	43,8	
Dimensiones (con ventiladores estándar) sin depósito de inercia			Al x An x Pr	mm	1983 x 1000 x 1000	1983 x 1000 x 1000	1983 x 1000 x 1000	1983 x 1000 x 1000
Dimensiones (con ventiladores estándar) con depósito de inercia			Al x An x Pr	mm	1983 x 1000 x 1507	1983 x 1000 x 1507	1983 x 1000 x 1507	1983 x 1000 x 1507
Peso (con 1 bomba) sin depósito de inercia			kg	280	290	320	330	330
Peso (con 1 bomba) con depósito de inercia			kg	345	355	385	395	395
Refrigerante (R410A)			kg	6,5	8,4	8,4	9,1	9,2
Número de circuitos refrigerantes				1	1	1	1	1
Compresores								
Número				2	2	2	2	2
Tipo				Espiral	Espiral	Espiral	Espiral	Espiral
Etapa de carga parcial			%	0 / 50 / 100	0 / 50 / 100	0 / 50 / 100	0 / 50 / 100	0 / 50 / 100
Calentador de cárter			W	2x40	2x40	2x49	2x49	2x49
Evaporador								
Número				1	1	1	1	1
Tipo				Placa	Placa	Placa	Placa	Placa
Caudal nominal de agua (frío)			m ³ /h	3,35	4,36	4,64	6,16	6,44
Caída de presión del agua (frío)			kPa	23	37	22	37	40
Volumen de agua			l	1,78	1,78	2,55	2,55	2,55
Calentador anticongelación			W	30	30	30	30	30
Serpentines								
Número				1	1	1	1	1
Superficie frontal			m ²	2,4	2,4	2,4	2,8	2,8
Número de filas				2	2	2	2	2
Ventiladores estándar								
Número				1	1	1	1	1
Flujo de aire			m ³ /h	9000	13000	13000	16000	16000
Velocidad de rotación			r.p.m.	900	900	900	650	650
Potencia instalada (por ventilador)			W	620	940	940	930	930
Conexiones de agua								
Tipo				Rosca de gas macho BSPP ISO 228	Rosca de gas macho BSPP ISO 228	Rosca de gas macho BSPP ISO 228	Rosca de gas macho BSPP ISO 228	Rosca de gas macho BSPP ISO 228
Diámetro de la entrada			Pulgadas	1 1/2	1 1/2	1 1/2	1 1/2	1 1/2
Diámetro de la salida			Pulgadas	1 1/2	1 1/2	1 1/2	1 1/2	1 1/2

1) Los datos se refieren a una temperatura del agua de salida refrigerada de 7 °C y una temperatura del aire del condensador de 35 °C, según la norma EN14511. 2) De conformidad con el REGLAMENTO (EU) n.º 2016/2281 DE LA COMISIÓN para refrigeradores en aplicaciones de confort. 3) Los datos se refieren a una temperatura del agua de salida caliente de 45 °C y una temperatura ambiente del aire del serpentín de 7 °C con un 87 % de humedad relativa, según la norma EN14511. 4) De conformidad con el REGLAMENTO (EU) n.º 813/2013 DE LA COMISIÓN para bombas de calor de baja temperatura. 5) De conformidad con el REGLAMENTO (EU) n.º 811/2013 DE LA COMISIÓN para bombas de calor de baja temperatura. Escala de A+++ a D, en vigor a partir del 26 de septiembre de 2019. 6) Niveles de presión sonora calculados a 10 metros. Los niveles de presión sonora se refieren a la norma ISO 3744 con forma de paralelepípedo.

Accesorios

PAW-SYSREMKIT Control remoto

Accesorios

PAW-SYSSOV1 Kit de válvulas de cierre para los modelos 20-40



U - 045/055/065/075 CW

Capacidad frigorífica: 46,8 a 71,6 kW

Capacidad calorífica: 48,5 a 75,9 kW

NUEVO
2019

Alta eficiencia estacional en modo frío, SEER máximo de 4,04 en esta gama. La serie ECOi-W ofrece numerosas opciones para satisfacer tus necesidades.



* Clase de eficiencia energética estacional de calentamiento del recinto (escala de A+++ a D).

Temperatura ambiente.

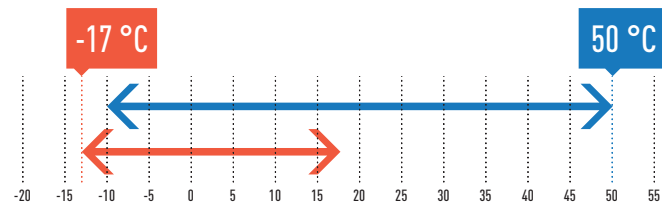

Temperatura de salida de agua.

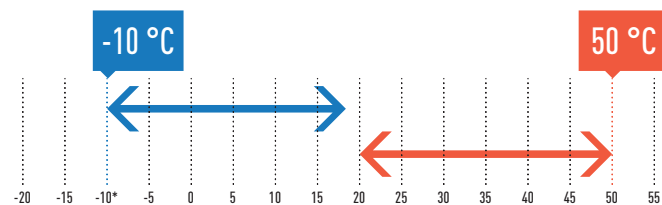

Refrigeración: Temperatura del aire exterior °C (TS). Calefacción: Temperatura del aire exterior °C (TH).
* Con glicol 45 %, 5 °C sin glicol.

- Alta eficiencia estacional en modo frío y calor
- Certificado Eurovent
- Intervalo de funcionamiento a temperatura ambiente: -10 a +50 °C en modo frío, -17 a +20 °C en modo calor
- Intervalo temperatura de salida de agua: -10 a +18 °C en modo frío, +20 a +50 °C en modo calor
- Disponible el kit opcional de bajo nivel de ruido
- Diseño optimizado para el servicio y el mantenimiento
- Control sencillo y fácil de usar como equipo estándar
- Modbus RTU como equipo estándar
- Control en la nube opcional

La tecnología en el punto de mira

- Tipo de refrigerador: Bomba de calor
- Tipo de compresor (número de compresores): Compresores en espiral (2)
- Tipo de refrigeración: R410
- Circuito refrigerante: 1
- Tipo de ventilador (número de ventiladores): Ventilador axial (1 para 45/55, 2 para 65/75)
- Intercambiador de calor: Intercambiador de calor de placas de acero inoxidable
- Interruptor de flujo, incluye válvulas de seguridad para el agua y la purga de aire
- Incluye filtro de agua (instalación obligatoria en el lugar)
- Modo nocturno para ahorrar energía y reducir el nivel de ruido
- Control de la curva de compensación de agua
- Kit hidráulico opcional
- Modbus TCP/IP, BACnet IP y BACnet MSTP opcional

Opciones disponibles

Opciones				
Bomba	Accionamiento de la bomba	Opciones hidráulicas	Opciones ambientales	Otras opciones
Bomba simple	Velocidad variable	Sensor de baja presión de agua	Tratamiento de los serpentines de aletas: epoxi	Arranque suave
Bomba doble	Capacidad variable	Válvulas de aislamiento de agua	Rejilla de protección para serpentín exterior	Suministro eléctrico sin neutro
	Presión de salida constante		Almohadillas de caucho	Conexión a la nube
	Presión diferencial constante		Amortiguador de muelle	Modbus TCP/IP
			Control del ventilador para todas las estaciones	BACnet MSTP
			Kit de nivel de ruido extra bajo	BACnet IP
			Ventilador de alta presión	Transporte por contenedor
				Manómetro para refrigerante

Información detallada en la página 22.



PAW-SYSREMKIT
Control remoto opcional.



PAW-SYSSOV2
Kit de válvulas de cierre
opcional para los modelos
45-75.

Modelo		45	55	65	75	
Estándar sin depósito de inercia		U-045CWNB	U-055CWNB	U-065CWNB	U-075CWNB	
Con depósito de inercia		U-045CWBM	U-055CWBM	U-065CWBM	U-075CWBM	
Suministro eléctrico	Tensión	V	400	400	400	
	Fase		Trifásico	Trifásico	Trifásico	
	Frecuencia	Hz	50	50	50	
Capacidad frigorífica ¹⁾	kW	46,80	53,30	65,80	71,60	
Potencia de entrada refrigeración ¹⁾	kW	16,90	19,67	22,10	24,26	
EER total 100 % ¹⁾		2,77	2,71	2,98	2,95	
SEER ²⁾		3,70	3,86	4,04	3,99	
η_{sc} ²⁾		145,00	151,00	159,00	157,00	
Capacidad calorífica ³⁾	kW	48,50	58,20	67,20	75,90	
Potencia de entrada calefacción ³⁾	kW	17,32	20,35	22,47	24,33	
SCOP ⁴⁾		3,23	3,27	3,43	3,40	
η_{sc} ⁴⁾		126,00	128,00	134,00	133,00	
Clase de eficiencia energética (escala de A+++ a D) ⁵⁾		A+	A+	A+	—	
Tipo de arranque		Directo	Directo	Directo	Directo	
Intensidad máxima de funcionamiento		A	40,20	44,20	59,40	64,40
Intensidad de arranque sin/con arranque suave		A	133,20 / 65,80	140,20 / 72,80	201,43 / 101,03	206,43 / 106,03
Nivel de potencia acústica (con ventiladores estándar)		dB(A)	80,0	80,0	80,0	80,0
Nivel de presión sonora (con ventiladores estándar) ⁶⁾		dB(A)	47,8	47,8	47,8	47,8
Dimensiones (con ventiladores estándar) sin depósito de inercia		Al x An x Pr	mm	1986 x 2180 x 1160	1986 x 2180 x 1160	1986 x 2180 x 1160
Dimensiones (con ventiladores estándar) con depósito de inercia		Al x An x Pr	mm	1986 x 2680 x 1160	1986 x 2680 x 1160	1986 x 2680 x 1160
Peso (con 1 bomba) sin depósito de inercia		kg	540	540	610	610
Peso (con 1 bomba) con depósito de inercia		kg	700	700	770	770
Refrigerante (R410A)		kg	14,0	14,3	18,9	19,3
Número de circuitos refrigerantes			1	1	1	1
Compresores						
Número			2	2	2	2
Tipo			Espiral	Espiral	Espiral	Espiral
Etapa de carga parcial		%	0 / 50 / 100	0 / 43 / 57 / 100	0 / 40 / 60 / 100	0 / 45 / 55 / 100
Calentador de cárter		W	2x66	2x66	2x66	2x66
Evaporador						
Número			1	1	1	1
Tipo			Placa	Placa	Placa	Placa
Caudal nominal de agua (frío)		m ³ /h	8,06	9,18	11,30	12,31
Caída de presión del agua (frío)		kPa	30	35	28	37
Volumen de agua		l	4,10	4,10	6,10	6,10
Calentador anticongelación		W	30	30	2x30	2x30
Serpentines						
Número			1	1	2	2
Superficie frontal		m ²	4,20	4,20	5,55	5,55
Número de filas			2	2	2	2
Ventiladores estándar						
Número			1	1	2	2
Flujo de aire		m ³ /h	22500	22500	15000	15000
Velocidad de rotación		r.p.m.	790	790	650	650
Potencia instalada (por ventilador)		W	1650	1650	930	930
Conexiones de agua						
Tipo			Rosca de gas macho BSPP ISO 228	Rosca de gas macho BSPP ISO 228	Rosca de gas macho BSPP ISO 228	Rosca de gas macho BSPP ISO 228
Diámetro de la entrada		Pulgadas	2	2	2	2
Diámetro de la salida		Pulgadas	2	2	2	2

1) Los datos se refieren a una temperatura del agua de salida refrigerada de 7 °C y una temperatura del aire del condensador de 35 °C, según la norma EN14511. 2) De conformidad con el REGLAMENTO (EU) n.º 2016/2281 DE LA COMISIÓN para refrigeradores en aplicaciones de confort. 3) Los datos se refieren a una temperatura del agua de salida caliente de 45 °C y una temperatura ambiente del aire del serpentín de 7 °C con un 87 % de humedad relativa, según la norma EN14511. 4) De conformidad con el REGLAMENTO (EU) n.º 813/2013 DE LA COMISIÓN para bombas de calor de baja temperatura. 5) De conformidad con el REGLAMENTO (EU) n.º 811/2013 DE LA COMISIÓN para bombas de calor de baja temperatura. Escala de A+++ a D, en vigor a partir del 26 de septiembre de 2019. 6) Niveles de presión sonora calculados a 10 metros. Los niveles de presión sonora se refieren a la norma ISO 3744 con forma de paralelepípedo.

Accesorios

PAW-SYSREMKIT Control remoto

Accesorios

PAW-SYSSOV2 Kit de válvulas de cierre para los modelos 45-75



U - 090/105/125 CW

Capacidad frigorífica: 91,4 a 121,9 kW

Capacidad calorífica: 88,1 a 119,1 kW

NUEVO
2019

El diseño personalizable ofrece una gran flexibilidad. Una amplia gama de protocolos de comunicación satisfacen las necesidades de hoteles, oficinas y aplicaciones industriales.



R410A



Temperatura ambiente.

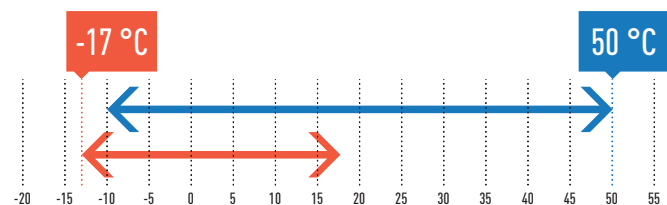

Temperatura de salida de agua.

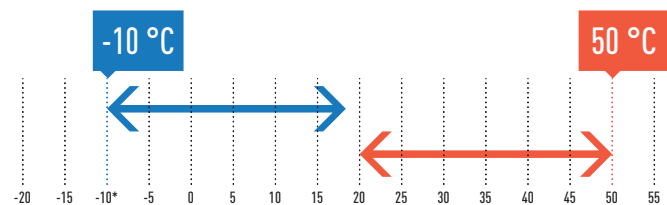

Refrigeración: Temperatura del aire exterior °C (TS). Calefacción: Temperatura del aire exterior °C (TH).
* Con glicol 45 %, 5 °C sin glicol.

- Alta eficiencia estacional en modo frío y calor
- Certificado Eurovent
- Intervalo de funcionamiento a temperatura ambiente: -10 a +50 °C en modo frío, -17 a +20 °C en modo calor
- Intervalo temperatura de salida de agua: -10 a +18 °C en modo frío, +20 a +50 °C en modo calor
- Funcionamiento supersilencioso
- Diseño optimizado para el servicio y el mantenimiento
- Control sencillo y fácil de usar como equipo estándar
- Modbus RTU como equipo estándar
- Control en la nube opcional

La tecnología en el punto de mira

- Tipo de refrigerador: Bomba de calor
- Tipo de compresor (número de compresores): Compresores en espiral (2)
- Tipo de refrigeración: R410
- Circuito refrigerante: 1
- Tipo de ventilador (número de ventiladores): Ventilador axial (2)
- Intercambiador de calor: Intercambiador de calor de placas de acero inoxidable
- Interruptor de flujo, incluye válvulas de seguridad para el agua y la purga de aire
- Incluye filtro de agua (instalación obligatoria en el lugar)
- Modo nocturno para ahorrar energía y reducir el nivel de ruido
- Control de la curva de compensación de agua
- Kit hidráulico opcional
- Modbus TCP/IP, BACnet IP y BACnet MSTP opcional

Opciones disponibles

Opciones				
Bomba	Accionamiento de la bomba	Opciones hidráulicas	Opciones ambientales	Otras opciones
Bomba simple	Velocidad variable	Sensor de baja presión de agua	Tratamiento de los serpentines de aletas: epoxi	Arranque suave
Bomba doble	Capacidad variable	Válvulas de aislamiento de agua	Rejilla de protección para serpentín exterior	Suministro eléctrico sin neutro
	Presión de salida constante		Almohadillas de caucho	Conexión a la nube
	Presión diferencial constante		Amortiguador de muelle	Modbus TCP/IP
			Control del ventilador para todas las estaciones	BACnet MSTP
			Kit de nivel de ruido extra bajo	BACnet IP
			Ventilador de alta presión	Transporte por contenedor
				Manómetro para refrigerante

Información detallada en la página 22.



PAW-SYSREMKIT
Control remoto opcional.



PAW-SYSSOV3
Kit de válvulas de cierre opcional para los modelos 90-125.

Modelo			90	105	125
Estándar sin depósito de inercia			U-090CWNB	U-105CWNB	U-125CWNB
Con depósito de inercia			U-090CWBM	U-105CWBM	U-125CWBM
Suministro eléctrico	Tensión	V	400	400	400
	Fase		Trifásico	Trifásico	Trifásico
	Frecuencia	Hz	50	50	50
Capacidad frigorífica ¹⁾		kW	91,40	106,20	121,90
Potencia de entrada refrigeración ¹⁾		kW	34,36	38,06	46,35
EER total 100 % ¹⁾			2,66	2,79	2,63
SEER ²⁾			3,89	3,88	3,89
η_{sc} ²⁾			153,00	152,00	153,00
Capacidad calorífica ³⁾		kW	88,10	101,00	119,10
Potencia de entrada calefacción ³⁾		kW	33,75	38,40	45,46
SCOP ⁴⁾			3,26	3,31	3,35
η_{sc} ⁴⁾			128,00	129,00	131,00
Tipo de arranque			Directo	Directo	Directo
Intensidad máxima de funcionamiento		A	77,90	86,00	102,00
Intensidad de arranque sin/con arranque suave		A	264,90 / 127,30	311,96 / 145,76	349,96 / 182,56
Nivel de potencia acústica (con ventiladores estándar)		dB(A)	83,0	83,0	83,0
Nivel de presión sonora (con ventiladores estándar) ⁵⁾		dB(A)	50,8	50,8	50,8
Dimensiones (con ventiladores estándar) sin depósito de inercia	Al x An x Pr	mm	2286 x 2180 x 1160	2286 x 2180 x 1160	2286 x 2180 x 1160
Dimensiones (con ventiladores estándar) con depósito de inercia	Al x An x Pr	mm	2286 x 2680 x 1160	2286 x 2680 x 1160	2286 x 2680 x 1160
Peso (con 1 bomba) sin depósito de inercia		kg	790	900	920
Peso (con 1 bomba) con depósito de inercia		kg	950	1060	1080
Refrigerante (R410A)		kg	22,0	32,3	33,0
Número de circuitos refrigerantes			1	1	1
Compresores					
Número			2	2	2
Tipo			Espiral	Espiral	Espiral
Etapa de carga parcial		%	0 / 45 / 55 / 100	0 / 38 / 62 / 100	0 / 33 / 67 / 100
Calentador de cárter		W	66 / 82	66 / 95	66 / 95
Evaporador					
Número			1	1	1
Tipo			Placa	Placa	Placa
Caudal nominal de agua (frío)		m ³ /h	15,73	18,25	20,95
Caída de presión del agua (frío)		kPa	26	34	45
Volumen de agua		l	10,80	10,80	10,80
Calentador anticongelación		W	2x30	2x30	2x30
Serpentines					
Número			2	2	2
Superficie frontal		m ²	6,4	6,4	6,4
Número de filas			2	3	3
Ventiladores estándar					
Número			2	2	2
Flujo de aire		m ³ /h	21000	21000	21000
Velocidad de rotación		r.p.m.	790	790	790
Potencia instalada (por ventilador)		W	1650	1650	1650
Conexiones de agua					
Tipo			Rosca de gas macho BSPP ISO 228	Rosca de gas macho BSPP ISO 228	Rosca de gas macho BSPP ISO 228
Diámetro de la entrada		Pulgadas	2 1/2	2 1/2	2 1/2
Diámetro de la salida		Pulgadas	2 1/2	2 1/2	2 1/2

1) Los datos se refieren a una temperatura del agua de salida refrigerada de 7 °C y una temperatura del aire del condensador de 35 °C, según la norma EN14511. 2) De conformidad con el REGLAMENTO (EU) n.º 2016/2281 DE LA COMISIÓN para refrigeradores en aplicaciones de confort. 3) Los datos se refieren a una temperatura del agua de salida caliente de 45 °C y una temperatura ambiente del aire del serpentín de 7 °C con un 87 % de humedad relativa, según la norma EN14511. 4) De conformidad con el REGLAMENTO (EU) n.º 813/2013 DE LA COMISIÓN para bombas de calor de baja temperatura. 5) Niveles de presión sonora calculados a 10 metros. Los niveles de presión sonora se refieren a la norma ISO 3744 con forma de paralelepípedo.

Accesorios

PAW-SYSREMKIT Control remoto

Accesorios

PAW-SYSSOV3 Kit de válvulas de cierre para los modelos 90-125



U - 140/150/170/190/210 CW

Capacidad frigorífica: 125,4 a 195,4 kW

Capacidad calorífica: 143,7 a 217,6 kW

NUEVO
2019

Gama de potentes refrigeradores de bomba de calor con 4 compresores en espiral.

La temperatura máxima de salida de agua en modo calor es de hasta 55 °C ¹⁾. El diseño que limita el desescarchado asegura la provisión continua de agua caliente incluso en condiciones ambientales.



R410A



Temperatura ambiente.

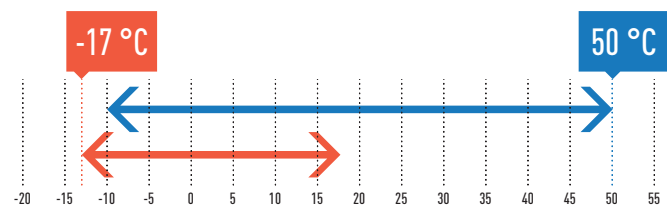

Temperatura de salida de agua.

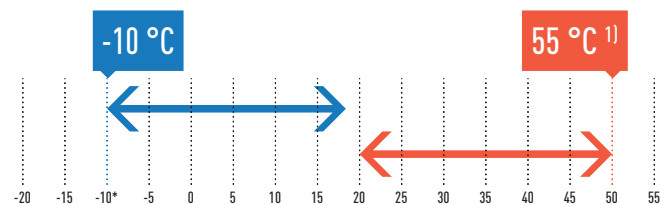

Refrigeración: Temperatura del aire exterior °C (TS). Calefacción: Temperatura del aire exterior °C (TH).
* Con glicol 45 %, 5 °C sin glicol.

- Desescarchado inteligente: Diseño que limita el desescarchado para asegurar una temperatura de salida de agua constante incluso a temperaturas muy bajas

1 CICLO DE DESESCARCHADO CADA 130 MINUTOS. Capacidad calorífica: +22 %
COP integrado: +15 %
Mejora de la clase SCOP

- Alta eficiencia estacional en modo frío y calor
- Certificado Eurovent
- Intervalo de funcionamiento a temperatura ambiente: -10 a +50 °C en modo frío, -17 a +20 °C en modo calor
- Intervalo temperatura de salida de agua: -10 a +18 °C en modo frío, +20 a +55 °C ¹⁾ en modo calor
- Funcionamiento supersilencioso
- Conexiones de agua Victaulic
- Diseño optimizado para el servicio y el mantenimiento
- Control sencillo y fácil de usar como equipo estándar
- Control en la nube de serie
- Modbus RTU como equipo estándar
- Modbus TCP/IP de serie

La tecnología en el punto de mira

- Tipo de refrigerador: Bomba de calor
- Tipo de compresor (número de compresores): Compresores en espiral (4)
- Tipo de refrigeración: R410
- Circuito refrigerante: 2
- Tipo de ventilador (número de ventiladores): Ventilador axial (4)
- Intercambiador de calor: Intercambiador de calor de placas de acero inoxidable
- Interruptor de flujo, incluye válvulas de seguridad para el agua y la purga de aire
- Incluye filtro de agua (instalación obligatoria en el lugar)
- Modo nocturno para ahorrar energía y reducir el nivel de ruido
- Control de la curva de compensación de agua
- Kit hidráulico opcional
- Manómetros opcionales
- BACnet opcional

¹⁾ Dirígete a un distribuidor autorizado de Panasonic en caso de que la temperatura sea superior a 50 °C.

Opciones disponibles

Opciones				
Bomba	Accionamiento de la bomba	Opciones hidráulicas	Opciones ambientales	Otras opciones
Bomba simple de baja presión	Velocidad variable	Sensor de baja presión de agua	Tratamiento de los serpentines de aletas: epoxi	Arranque suave
Bomba simple de alta presión	Capacidad variable	Válvulas de aislamiento de agua	Rejilla de protección para serpentín exterior	Suministro eléctrico sin neutro
Bomba doble de baja presión	Presión de salida constante	Manómetros hidráulicos	Almohadillas de caucho	Conexión a la nube [estándar]
Bomba doble de alta presión	Presión diferencial constante		Amortiguador de muelle	Modbus TCP/IP
			Control del ventilador para todas las estaciones	BACnet MSTP
			Paquete nórdico	BACnet IP
			Ventilador de alta presión	Manómetro para refrigerante

Información detallada en la página 23.



PAW-SYSREMKIT
Control remoto opcional.

Modelo			140	150	170	190	210
Estándar sin depósito de inercia			U-140CWNB	U-150CWNB	U-170CWNB	U-190CWNB	U-210CWNB
Con depósito de inercia			U-140CWBL	U-150CWBL	U-170CWBL	U-190CWBL	U-210CWBL
Suministro eléctrico	Tensión	V	400	400	400	400	400
	Fase		Trifásico	Trifásico	Trifásico	Trifásico	Trifásico
	Frecuencia	Hz	50	50	50	50	50
Capacidad frigorífica ¹⁾		kW	125,40	137,60	150,90	175,80	195,40
Potencia de entrada refrigeración ¹⁾		kW	43,55	47,77	52,73	64,83	72,54
EER total 100 % ¹⁾			2,88	2,88	2,86	2,71	2,69
SEER ²⁾			3,87	3,87	3,91	3,69	3,68
η _{sc} ²⁾			152,00	152,00	153,00	145,00	144,00
Capacidad calorífica ³⁾		kW	143,70	153,70	170,10	194,90	217,60
Potencia de entrada calefacción ³⁾		kW	45,80	50,20	55,40	67,50	78,30
SCOP ⁴⁾			3,32	3,36	3,31	3,29	3,23
η _{sc} ⁴⁾			138,00	145,00	165,00	185,00	195,00
Tipo de arranque			Directo	Directo	Directo	Directo	Directo
Intensidad máxima de funcionamiento		A	108,00	119,00	136,00	153,00	170,00
Intensidad de arranque sin/con arranque suave		A	251,00 / 130,00	262,00 / 141,00	324,00 / 161,00	341,00 / 178,00	396,00 / 201,00
Nivel de potencia acústica (con ventiladores estándar)		dB(A)	85,4	85,4	87,0	88,1	88,1
Nivel de presión sonora (con ventiladores estándar) ⁵⁾		dB(A)	53,4	53,4	55,0	56,1	56,1
Dimensiones (con ventiladores estándar) sin depósito de inercia	Al x An x Pr	mm	2295 x 2856 x 2210	2295 x 2856 x 2210	2321 x 2856 x 2210	2321 x 2856 x 2210	2321 x 2856 x 2210
Dimensiones (con ventiladores estándar) con depósito de inercia	Al x An x Pr	mm	2295 x 3666 x 2210	2295 x 3666 x 2210	2321 x 3666 x 2210	2321 x 3666 x 2210	2321 x 3666 x 2210
Peso (con 1 bomba de Pa baja) sin depósito de inercia		kg	1512	1515	1605	1677	1937
Peso (con 1 bomba de Pa baja) con depósito de inercia		kg	1644	1647	1737	1809	2069
Refrigerante (R410A)		kg	2x24,7	2x24,7	24,7/33,3	2x33,3	2,33,3
Número de circuitos refrigerantes			2	2	2	2	2
Compresores							
Número			4	4	4	4	4
Tipo			Espiral	Espiral	Espiral	Espiral	Espiral
Etapa de carga parcial		%	0 / 24 / 26 / 48 / 50 / 52 / 74 / 76 / 100	0 / 23 / 27 / 46 / 50 / 54 / 73 / 77 / 100	0 / 20 / 24 / 44 / 45 / 55 / 69 / 80 / 100	0 / 22 / 28 / 44 / 50 / 56 / 72 / 78 / 100	0 / 19 / 31 / 38 / 50 / 62 / 69 / 81 / 100
Calentador de cárter		W	4x66	4x66	3x66 / 82	2x82 / 2x66	2x95 / 2x66
Evaporador							
Número			1	1	1	1	1
Tipo			Placa	Placa	Placa	Placa	Placa
Caudal nominal de agua (frío)		m ³ /h	21,56	23,65	25,95	30,24	33,62
Caída de presión del agua (frío)		kPa	33	39	24	32	40
Volumen de agua		l	8,49	8,49	12,21	12,21	12,21
Calentador anticongelación		W	60	60	120	120	120
Serpentines							
Número			4	4	4	4	4
Superficie frontal		m ²	11,88	11,88	11,88	11,88	11,88
Número de filas			2 + 2	2 + 2	2 + 3	3 + 3	3 + 3
Ventiladores estándar							
Número			4	4	4	4	4
Flujo de aire		m ³ /h	56000	56000	71000	86000	83000
Velocidad de rotación		r.p.m.	900	900	900	900	900
Potencia instalada (por ventilador)		W	940	940	940 - 1650	1650	1650
Conexiones de agua							
Tipo			Victaulic	Victaulic	Victaulic	Victaulic	Victaulic
Diámetro de la entrada		Pulgadas	2 1/2	2 1/2	2 1/2	2 1/2	2 1/2
Diámetro de la salida		Pulgadas	2 1/2	2 1/2	2 1/2	2 1/2	2 1/2

1) Los datos se refieren a una temperatura del agua de salida refrigerada de 7 °C y una temperatura del aire del condensador de 35 °C, según la norma EN14511. 2) De conformidad con el REGLAMENTO (EU) n.º 2016/2281 DE LA COMISIÓN para refrigeradores en aplicaciones de confort. 3) Los datos se refieren a una temperatura del agua de salida caliente de 45 °C y una temperatura ambiente del aire del serpentín de 7 °C con un 87 % de humedad relativa, según la norma EN14511. 4) De conformidad con el REGLAMENTO (EU) n.º 813/2013 DE LA COMISIÓN para bombas de calor de baja temperatura. 5) Niveles de presión sonora calculados a 10 metros. Los niveles de presión sonora se refieren a la norma ISO 3744 con forma de paralelepípedo.

Accesorios

PAW-SYSREMKIT Control remoto

Accesorios

PAW-SYSVICTH Kit de conexión Victaulic para los modelos 140-210



CONTROL



CONTROL SENCILLO Y FÁCIL DE USAR

Características principales

Operación básica	Ajuste ON/OFF
	Ajuste de los modos frío/calor
Ahorro de energía	Control lógico inteligente de la temperatura del agua de entrada
	Modo nocturno para reducir el consumo eléctrico y el ruido
	Modo de funcionamiento de carga parcial
	Control de temperatura de descarga máxima
Servicio/mantenimiento	Funcionamiento de prueba automático con solo pulsar un botón
	Aviso de alarma con las últimas 10 alarmas
	Contador de horas de funcionamiento del compresor y de la bomba
Otros	Límites de funcionamiento del compresor almacenados en una memoria flash
	Compatible con BMS (protocolo RS485 Modbus RTU o BacNet MSTP)



En el equipo estándar de todos los sistemas ECOi-W se incluye un panel de control de diseño intuitivo. El control basado en microprocesador incluye una nueva lógica IHM e implementa un manejo inteligente para satisfacer tus necesidades.



CONTROL EN LA NUBE



* La imagen de la interfaz de usuario se puede cambiar sin previo aviso.

CONTROL EN LA NUBE

El control en la nube está disponible de serie para los tamaños entre 140 y 210*. Este control en la nube asegura que tu negocio funcione desde cualquier lugar y de forma ininterrumpida las 24 horas del día.

* Sujeto al pago de una cuota de acceso a la nube. Dirígete a un distribuidor autorizado de Panasonic para obtener información detallada.

Una solución flexible para tu negocio.



A cualquier hora



En cualquier lugar



Multiplataforma



Navegador de internet

Solución ampliable para tu negocio.



Pequeño a grande



De una a varias ubicaciones

¡Reduce tu consumo de energía y optimiza las intervenciones de mantenimiento!

Ajuste preciso de las unidades gracias al análisis del consumo de energía en tiempo real.

Con un solo clic se puede observar el funcionamiento de las unidades, anticipar averías y reducir así las intervenciones in situ.

Características principales

Operación básica	Datos de temperatura precisos y visualizados
	Ajuste del valor nominal
	Ajuste de la programación horaria
Ahorro de energía	Monitorización del consumo de energía
	Diagnóstico
Servicio/mantenimiento	Notificación de alarmas
	Ubicación de las unidades con vista de mapa
Seguridad	Diferentes niveles de acceso

APLICACIÓN DE FAN COILS CON SISTEMA DE REFRIGERADOR CON BOMBA DE CALOR ECOi-W



Para optimizar el confort, la serie ECOi-W puede integrarse en fan coils.

Fan coils Panasonic

Fácil instalación, mejora del nivel sonoro y el funcionamiento.

Funcionamiento cómodo y silencioso.

Capacidad frigorífica: 1,0 a 15 kW. Capacidad calorífica: 1,5 a 20 kW

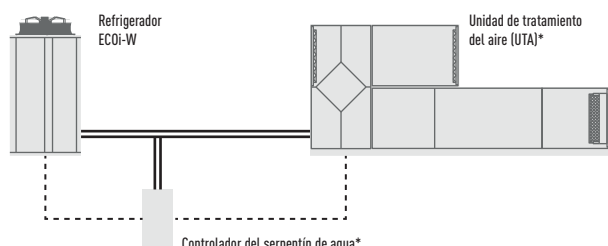

* Productos suministrados localmente.

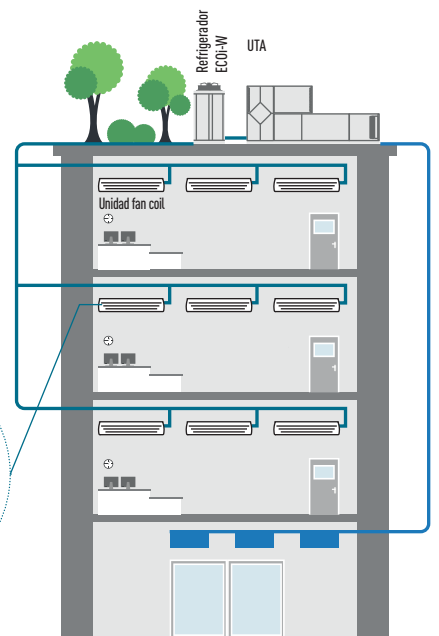
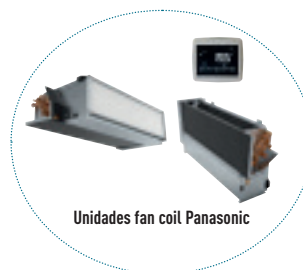

La tecnología en el punto de mira

- Innovación para un confort óptimo
- Ventilador de bajo consumo energético
- Serpentin eficiente de calidad
- Instalación flexible vertical-horizontal

Características del controlador fan coil PAW-FC-RC1:

- Termostato de sala
- 3 salidas, relés de 230 V para control de ventilador
- 2 salidas, relés de 230 V para control de calefacción/refrigeración
- Esclavo Modbus RTU
- 1 entrada digital para detección de presas (interruptor de tarjeta)
- 1 entrada analógica para sensor

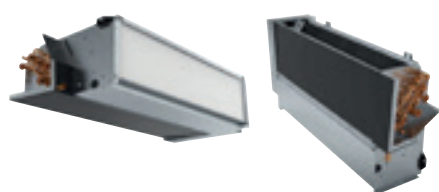

NUEVO
2019



PAW-FC-303TC
Controlador opcional.
Controlador remoto con cable.



PAW-FC-RC1
Controlador opcional.
Controlador remoto con cable.

Unidades compactas											Alta presión estática
Conexión izquierda			PAW-FC-D11-1	PAW-FC-D15-1	PAW-FC-D24-1	PAW-FC-D28-1	PAW-FC-D40-1	PAW-FC-D55-1	PAW-FC-D65-1	PAW-FC-D90-1	PAW-FC-H150
Conexión derecha			PAW-FC-D11-1-R	PAW-FC-D15-1-R	PAW-FC-D24-1-R	PAW-FC-D28-1-R	PAW-FC-D40-1-R	PAW-FC-D55-1-R	PAW-FC-D65-1-R	PAW-FC-D90-1-R	PAW-FC-H150-R
Capacidad frigorífica total ¹⁾	Medio/S alto	kW	1,0/1,5	1,2/1,7	2,0/2,5	2,4/3,2	3,2/4,2	4,6/5,8	6,1/7,3	6,1/8,1	11,9/14,8
Capacidad frigorífica sensible ¹⁾	Medio/S alto	kW	0,8/1,1	0,9/1,3	1,5/1,9	1,8/2,3	2,2/3,3	3,3/4,5	4,3/5,1	4,6/6,3	9,6/12,9
Capacidad calorífica (agua caliente: 50-45 °C) ¹⁾	Medio/S alto	kW	1,4/2,0	1,5/2,2	2,4/3,1	2,9/4,0	4,1/5,7	5,3/7,1	7,9/9,3	8,1/11,6	14,9/19,9
Capacidad calorífica (agua caliente: 45-40 °C) ²⁾	Medio/S alto	kW	1,2/1,7	1,3/1,9	2,0/2,6	2,4/3,4	3,5/4,8	4,4/5,9	6,6/7,8	6,8/9,9	12,0/15,5
Consumo de energía	S bajo / medio / S alto	W	13/24/36	10/18/29	16/37/45	15/37/56	28/55/72	37/75/105	53/100/147	90/112/188	180/421/675
Valor nominal del fusible	A		2	2	2	2	2	2	2	2	6
Dimensiones (incluida la bandeja y la caja eléctrica)	Al x An x Pr	mm	220x570x430	220x570x430	220x753x430	220x938x430	220x1122x430	220x1307x430	220x1121x530	220x1316x530	356x1600x798
Peso (sin contenido de agua)	kg		13	13	15	20	22	26	27	38	63
Potencia acústica global	S bajo / medio / S alto	dB(A)	33/40/49	31/43/50	30/45/52	30/44/51	38/46/56	38/51/58	43/56/61	50/55/64	52/64/71
Presión sonora global	S bajo / medio / S alto	dB(A)	24/31/40	22/34/41	21/36/43	21/35/42	25/37/47	29/42/49	34/47/52	41/46/55	31/45/51
Presión estática ³⁾	Máx.	Pa	30	30	50	50	70	70	70	70	110
Flujo de aire ¹⁾	Medio/S alto	m³/h	190/283	179/265	274/390	357/499	486/716	640/933	893/1064	936/1397	2112/3176
Caída de presión del agua	Medio/S alto	kPa	19,5/39,2	3,9/6,3	19,3/28,8	17,1/28	22,8/46,9	37,4/60,2	15,4/21,5	19,3/32,5	19,9/26,1
Velocidades del ventilador			3 velocidades	3 velocidades	3 velocidades	3 velocidades	3 velocidades	3 velocidades	3 velocidades	3 velocidades	3 velocidades
Motor del ventilador y velocidades totales			5 velocidades de aire acondicionado	5 velocidades de aire acondicionado	5 velocidades de aire acondicionado	5 velocidades de aire acondicionado	5 velocidades de aire acondicionado	5 velocidades de aire acondicionado	5 velocidades de aire acondicionado	5 velocidades de aire acondicionado	5 velocidades de aire acondicionado
Bandeja de drenaje y filtro de aire			Incluido	Incluido	Incluido	Incluido	Incluido	Incluido	Incluido	Incluido	Incluido
Conexiones de agua	Pulgadas		1/2	1/2	1/2	1/2	1/2	1/2	3/4	3/4	1

Accesorios

PAW-FC-RC1	Control avanzado cableado para fan coil
PAW-FC-303TC	Controlador remoto cableado
PAW-FC-2WY-11/55-1	Válvula de 2 vías + bandeja de drenaje (para PAW-FC-D11/15/24/28/40/55-1)
PAW-FC-2WY-65/90-1	Válvula de 2 vías + bandeja de drenaje (para PAW-FC-D65/90-1)

Accesorios

PAW-FC-2WY-150	Válvula de 2 vías (para PAW-FC-H150)
PAW-FC-3WY-11/55-1	Válvula de 3 vías + bandeja de drenaje (para PAW-FC-D11/15/24/28/40/55-1)
PAW-FC-3WY-65/90-1	Válvula de 3 vías + bandeja de drenaje (para PAW-FC-D65/90-1)
PAW-FC-3WY-150	Válvula de 3 vías (para PAW-FC-H150)

1) Flujo de aire y capacidad a 0 Pa de presión estática. * Rendimientos basados en: Refrigeración: aire: 27 °C TS / 19 °C WB, agua refrigerada: 7 °C / 12 °C - Calefacción: aire: 20 °C TS, agua caliente: 50 °C / 45 °C. 2) Flujo de aire y capacidad a 0 Pa de presión estática. * Rendimientos basados en: Refrigeración: aire: 27 °C TS / 19 °C WB, agua refrigerada: 7 °C / 12 °C - Calefacción: aire: 20 °C TS, agua caliente: 45 °C / 40 °C. 3) El flujo de aire y la capacidad pueden variar con diferentes valores de presión estática.

Tabla de opciones para 140-210

Opción	Tipo	Ref.	Descripción	Modelo				
				140	150	170	190	210
1	Capacidad			140	150	170	190	210
2	Tipo de refrigerante y compresor	W	R410A velocidad fija	•	•	•	•	•
3	Opción de depósito de inercia	NB	Sin depósito	Estd	Estd	Estd	Estd	Estd
		BL	Depósito de inercia (grande)	•	•	•	•	•
4	Opción bomba y accionamiento de la bomba		Sin bomba	•	•	•	•	•
			Bomba simple	•	•	•	•	•
			Bomba doble	•	•	•	•	•
			Accionamiento de la bomba - velocidad fija *	Estd	Estd	Estd	Estd	Estd
			Accionamiento de la bomba - velocidad variable (bomba simple)	•	•	•	•	•
			Accionamiento de la bomba - velocidad variable (bomba doble)	•	•	•	•	•
			Accionamiento de la bomba - capacidad variable (bomba simple)	•	•	•	•	•
			Accionamiento de la bomba - capacidad variable (bomba doble)	•	•	•	•	•
			Accionamiento de la bomba - presión de salida constante (bomba simple)	•	•	•	•	•
			Accionamiento de la bomba - presión de salida constante (bomba doble)	•	•	•	•	•
			Accionamiento de la bomba - presión diferencial constante (bomba simple) **	P.e.	P.e.	P.e.	P.e.	P.e.
			Accionamiento de la bomba: presión diferencial constante (bomba doble) **	P.e.	P.e.	P.e.	P.e.	P.e.
5	Opciones hidráulicas		Sin opción hidráulica	Estd	Estd	Estd	Estd	Estd
			Sensor de baja presión de agua	•	•	•	•	•
			Válvulas de aislamiento de agua	•	•	•	•	•
			Manómetros hidráulicos	•	•	•	•	•
6	Opciones ambientales		Sin opciones ambientales	Estd	Estd	Estd	Estd	Estd
			Tratamiento de los serpentines de aletas: epoxi	•	•	•	•	•
			Rejilla de protección para serpentín exterior	•	•	•	•	•
			Almohadillas de caucho	•	•	•	•	•
			Amortiguador de muelle	•	•	•	•	•
			Todas las estaciones	•	•	•	•	•
			Paquete nórdico	•	•	•	•	•
			Bajo nivel de ruido	Estd	Estd	Estd	Estd	Estd
7	Otras opciones		Ventilador de alta presión	•	•	•	•	•
			Sin otras opciones	Estd	Estd	Estd	Estd	Estd
			Arranque suave	•	•	•	•	•
			Suministro eléctrico sin neutro	•	•	•	•	•
			Conexión a la nube	Estd	Estd	Estd	Estd	Estd
			Opción de BMS estándar (Modbus RTU)	Estd	Estd	Estd	Estd	Estd
			Modbus TCP/IP	•	•	•	•	•
			BACnet MSTP	•	•	•	•	•
			BACnet IP	•	•	•	•	•
			Manómetro para refrigerante	•	•	•	•	•

* El accionamiento de velocidad fija es la opción de serie al seleccionar una bomba. Selecciona un accionamiento de bomba alternativo si fuera necesario.

** Las opciones de accionamiento de la bomba con diferencial constante solo están disponibles por encargo y requieren un tiempo de producción adicional. Contacta con tu distribuidor local.

Estd = estándar, P.e. = pedido especial

ECOi-W 20 a 40 con ventiladores de condensador estándar

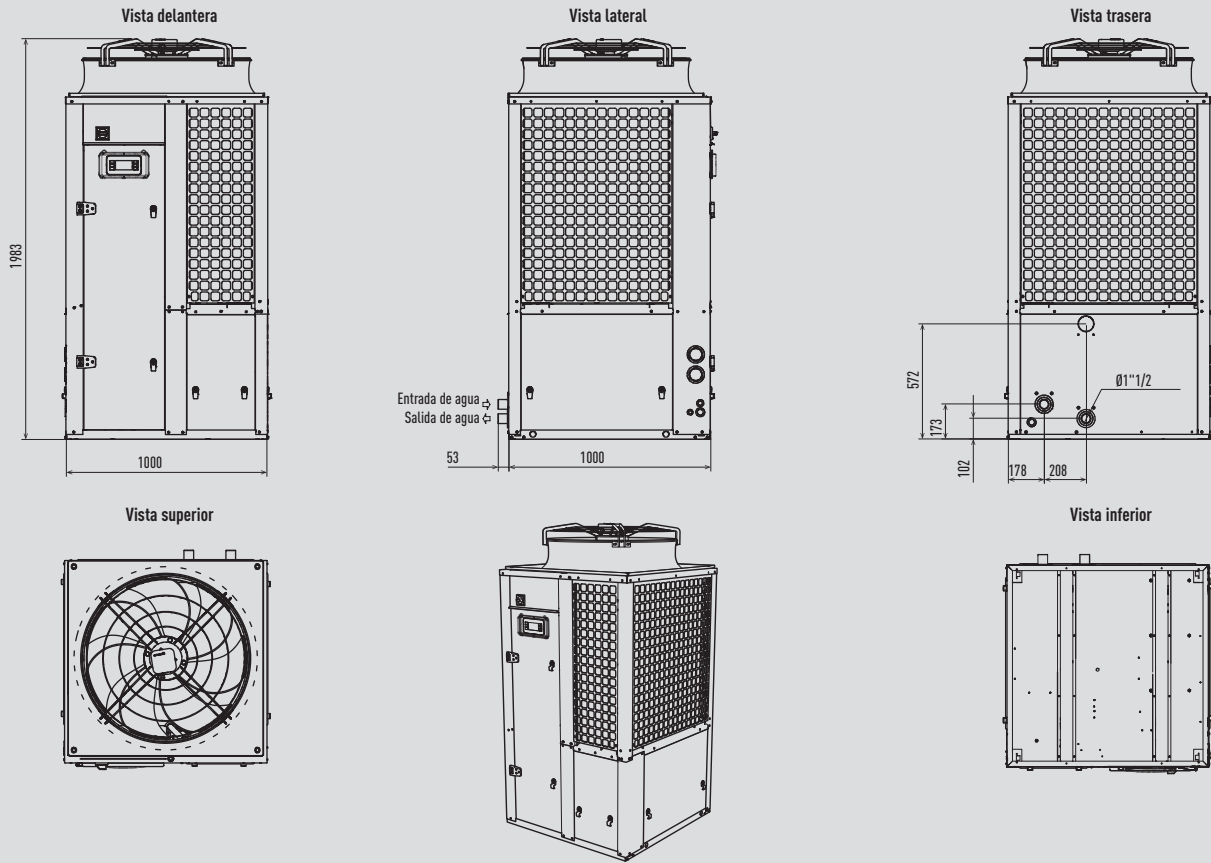

Unidad: mm

ECOi-W 20 a 40 con ventiladores de condensador estándar y depósito de inercia

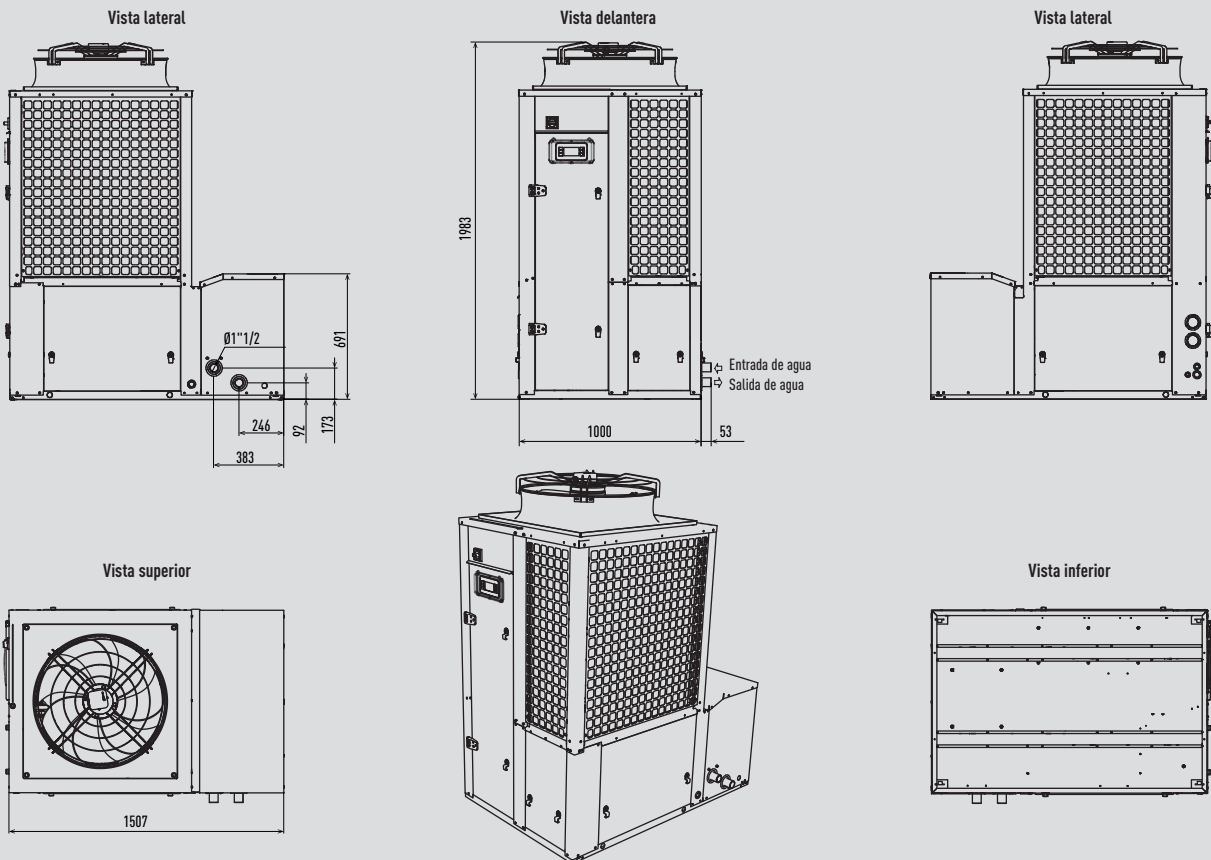

Unidad: mm

ECOi-W 45 a 55 con ventiladores de condensador estándar

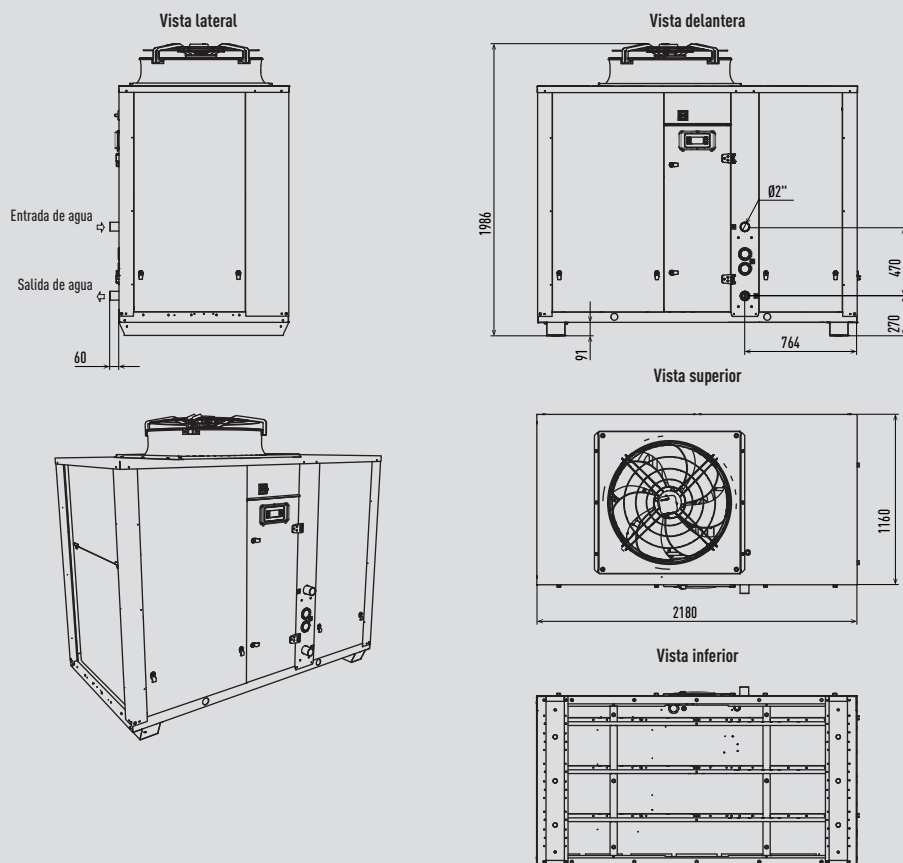

Unidad: mm

ECOi-W 45 a 55 con ventiladores de condensador estándar y depósito de inercia

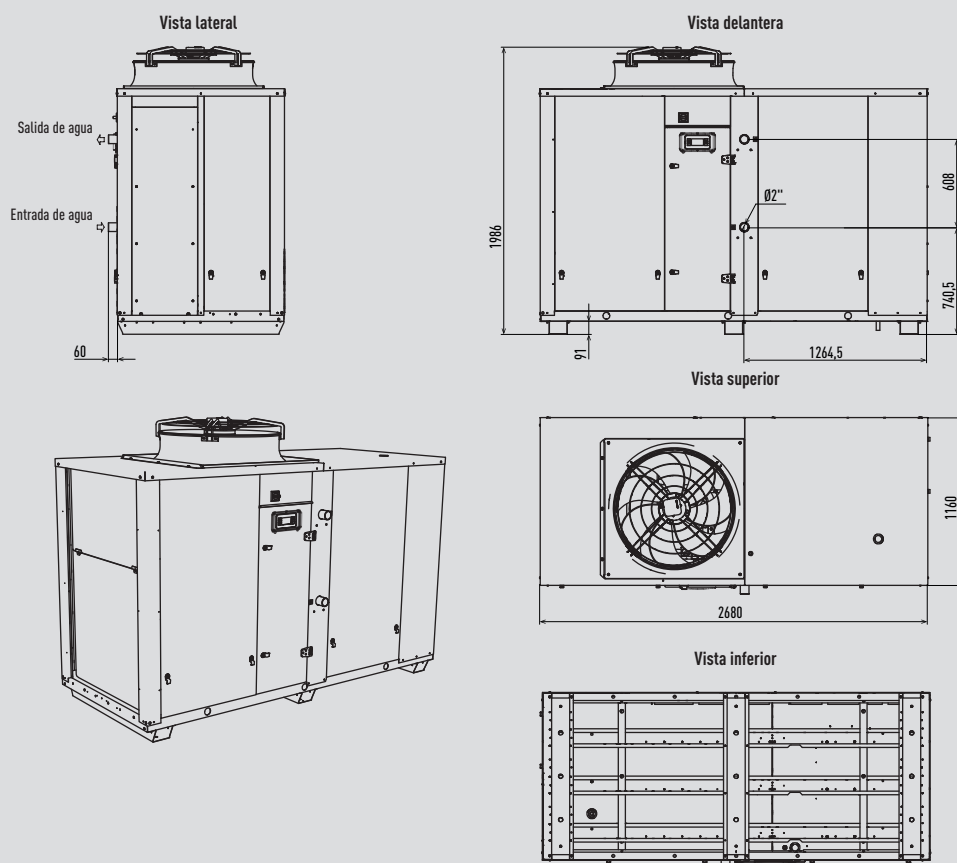

Unidad: mm

ECOi-W 65 a 75 con ventiladores de condensador estándar

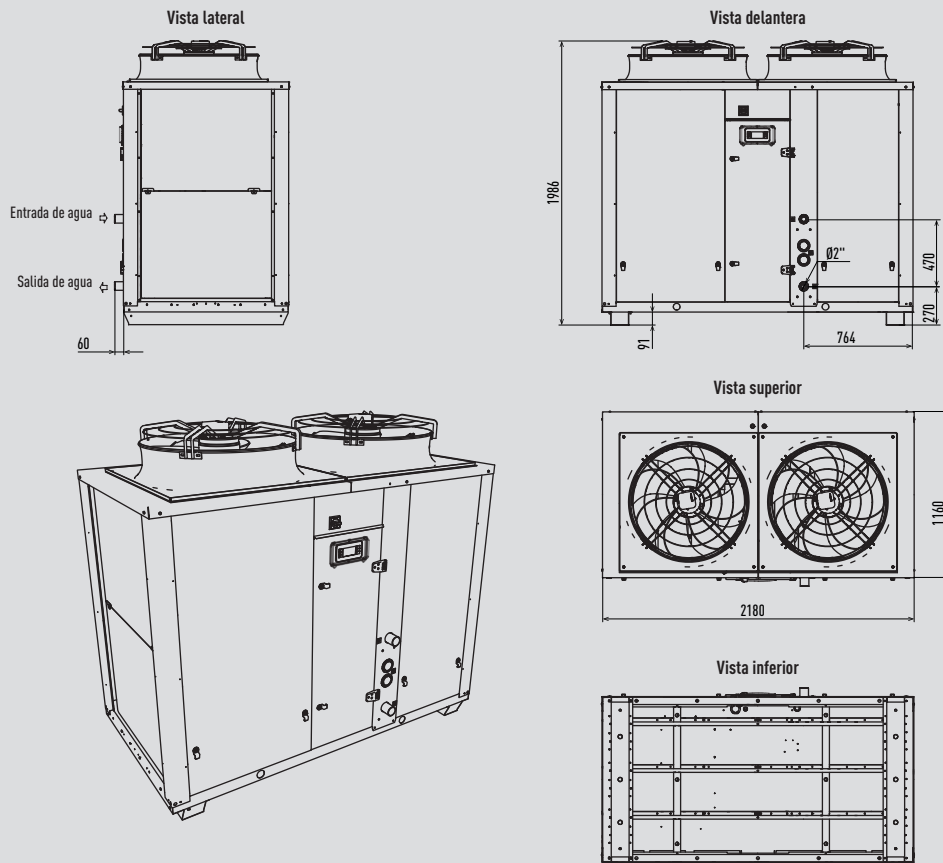

Unidad: mm

ECOi-W 65 a 75 con ventiladores de condensador estándar y depósito de inercia

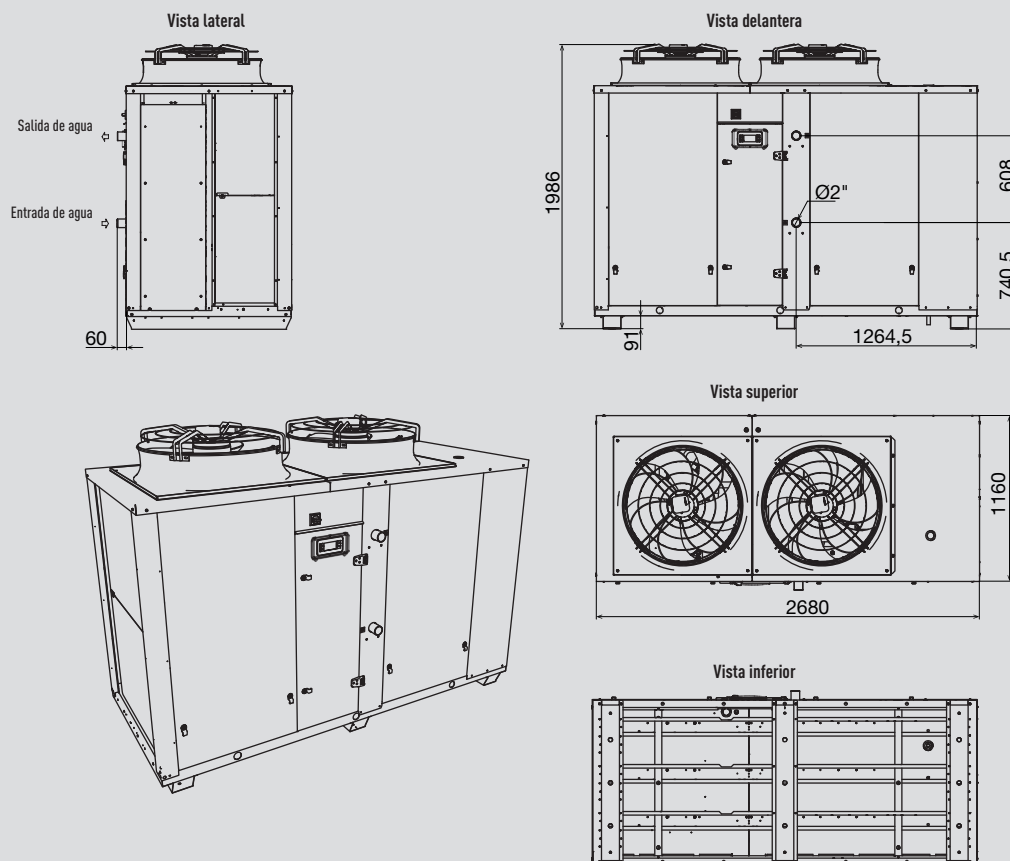

Unidad: mm

ECOi-W 90 a 125 con ventiladores de condensador estándar

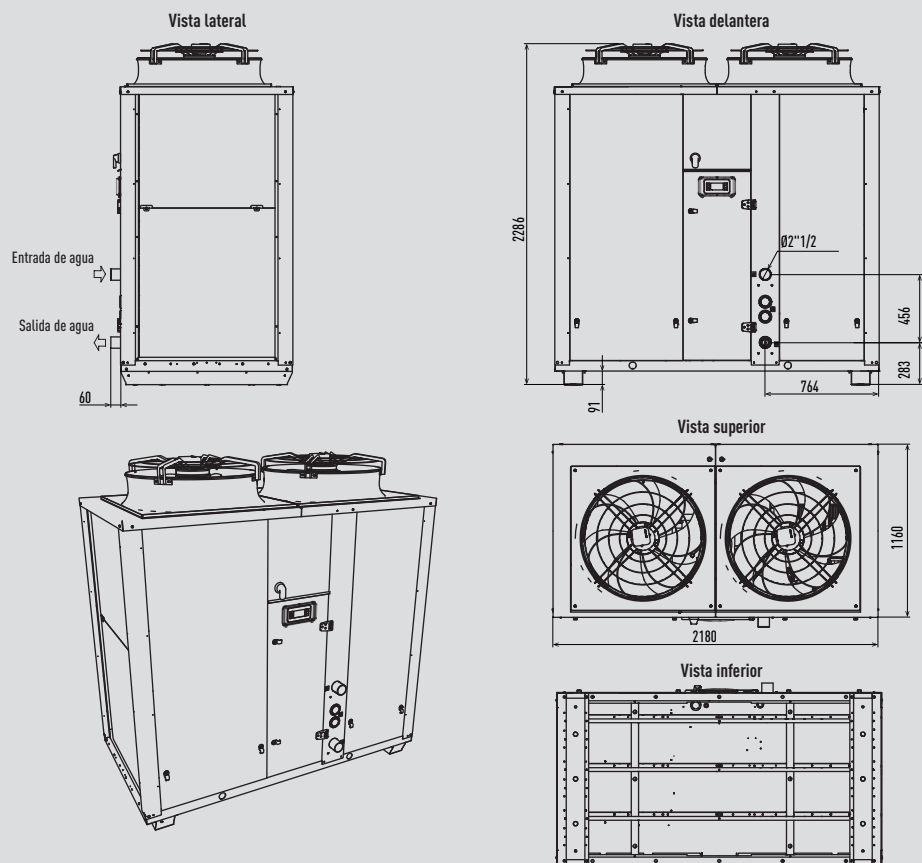

Unidad: mm

ECOi-W 90 a 125 con ventiladores de condensador estándar y depósito de inercia

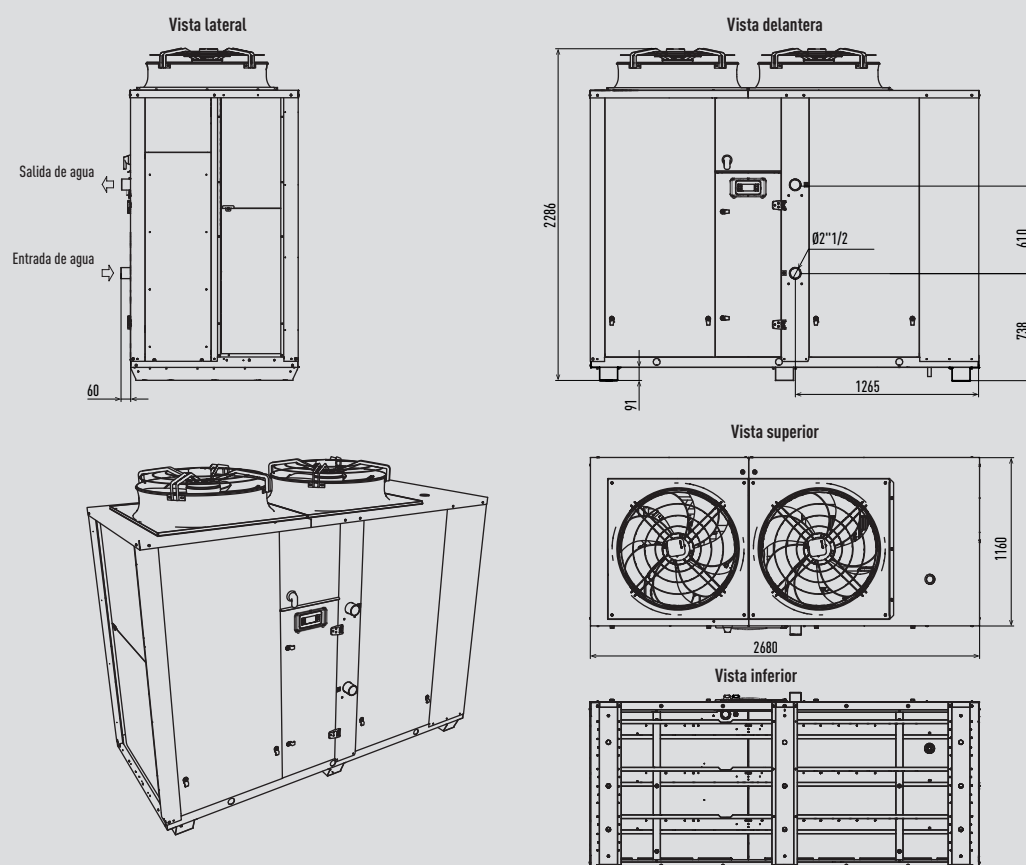

Unidad: mm

ECOi-W 140 a 210 sin bomba

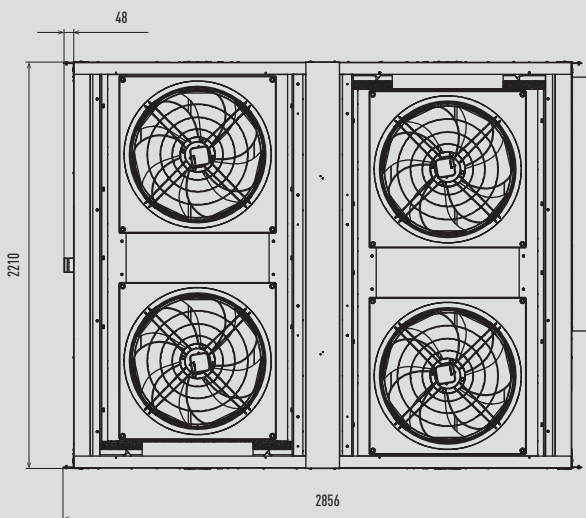
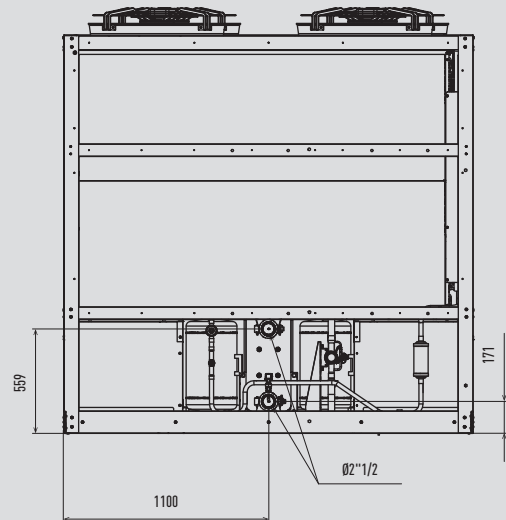
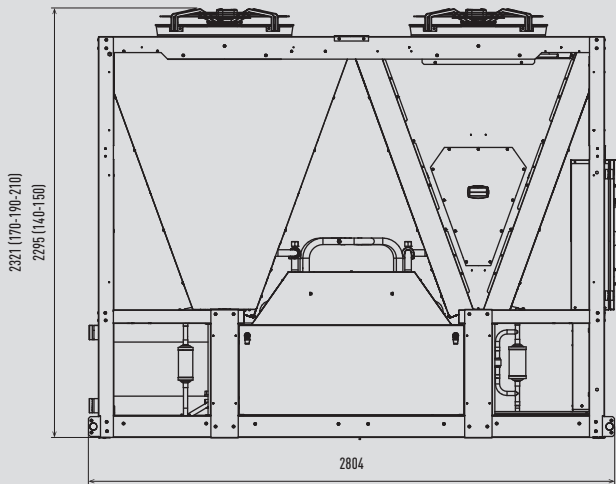
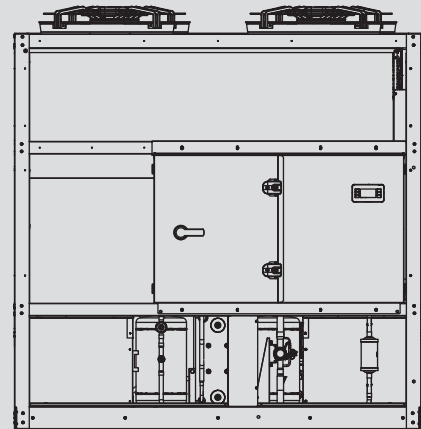
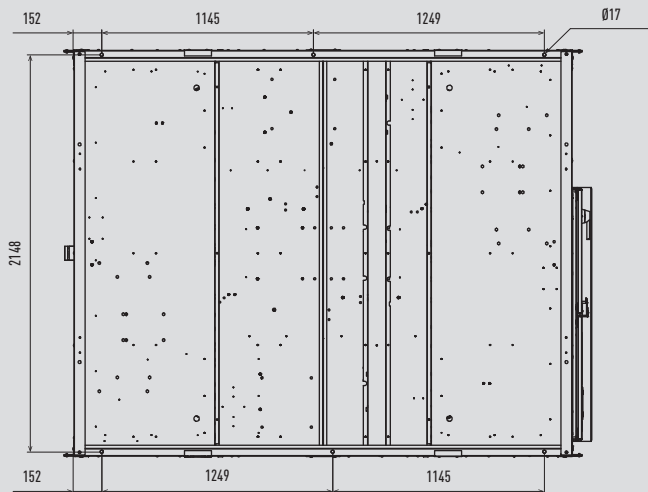

ECOi-W 140 a 210 con 1 bomba y depósito de inercia

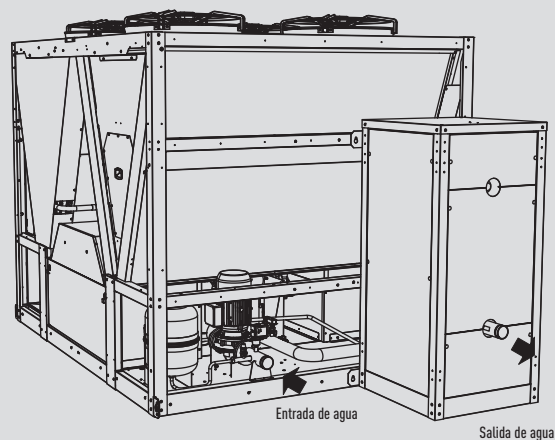
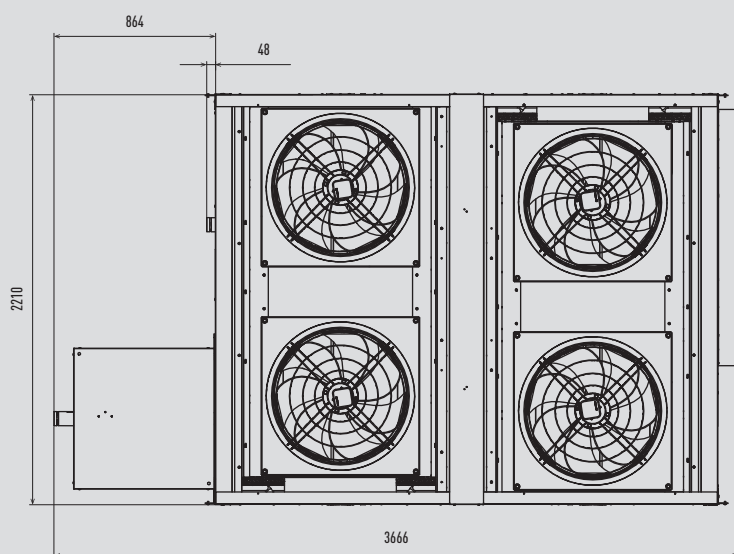
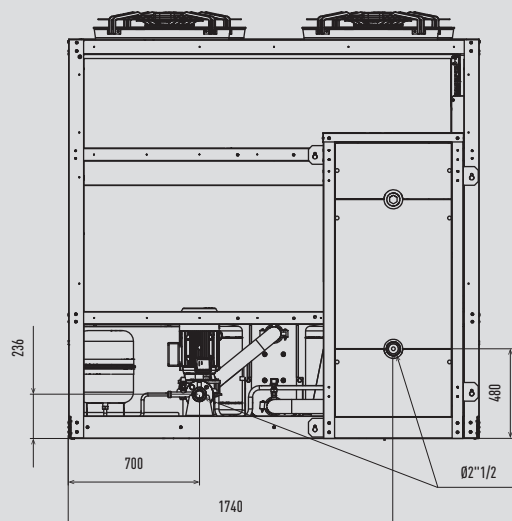
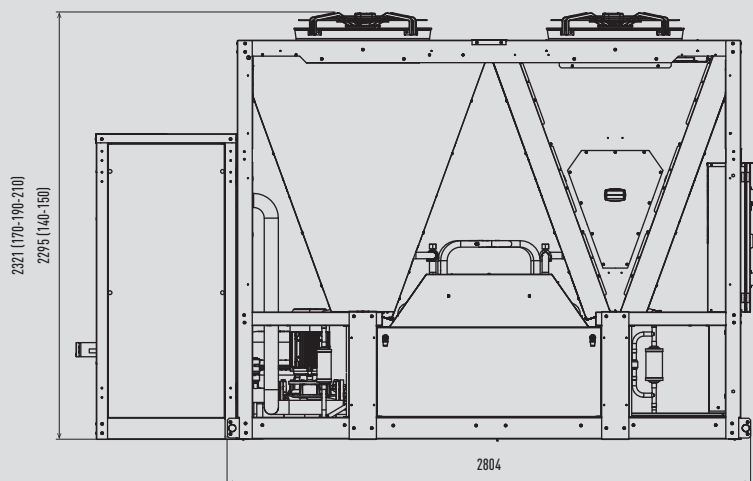
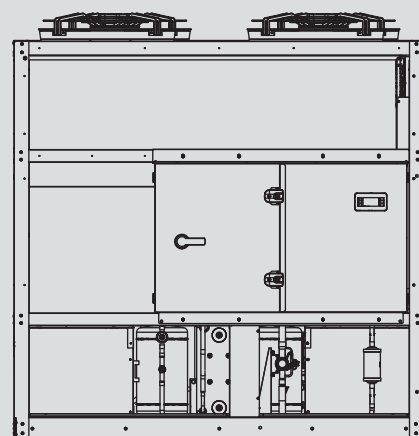
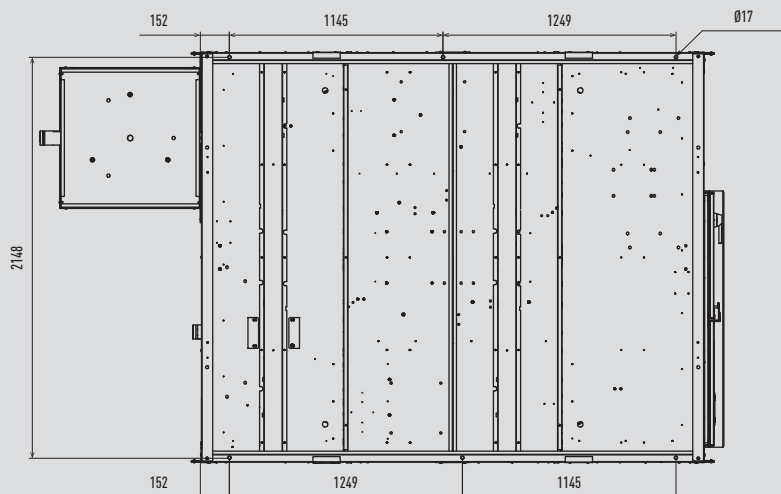





www.aircon.panasonic.eu

heating & cooling solutions

Debido a la constante innovación de nuestros productos, las especificaciones de este catálogo son válidas salvo error tipográfico y pueden estar sujetas a pequeñas modificaciones por parte del fabricante sin previo aviso con el fin de mejorar el producto. Prohibida la reproducción total o parcial de este catálogo sin la autorización expresa de Panasonic Marketing Europe GmbH.

Panasonic®

Para comprobar como Panasonic cuida de ti,
visita www.aircon.panasonic.eu

Panasonic Marketing Europe GmbH
Panasonic Air Conditioning
Hagenauer Strasse 43, 65203 Wiesbaden, Alemania



No añadir ni sustituir por un refrigerante no especificado. El fabricante no se hace responsable de los daños ni de la degradación de la seguridad debidos a la utilización de cualquier refrigerante que no sea el especificado.

Las unidades exteriores en este catálogo contienen gases fluorados de efecto invernadero con un potencial de calentamiento global (GWP) superior a 150.

