

INDEX[®]
A PERFECT FIXING



FACHADAS VENTILADAS

2021

Conceptos básicos de fachadas

DESCRIPCIÓN

La fachada ventilada es un sistema constructivo que está formado por una hoja interior y una hoja exterior separadas por una cámara de aire que es ventilada.

MISIÓN

- Aislamiento térmico y acústico de la edificación.
- Protección de los elementos constructivos.
- Imagen del edificio.

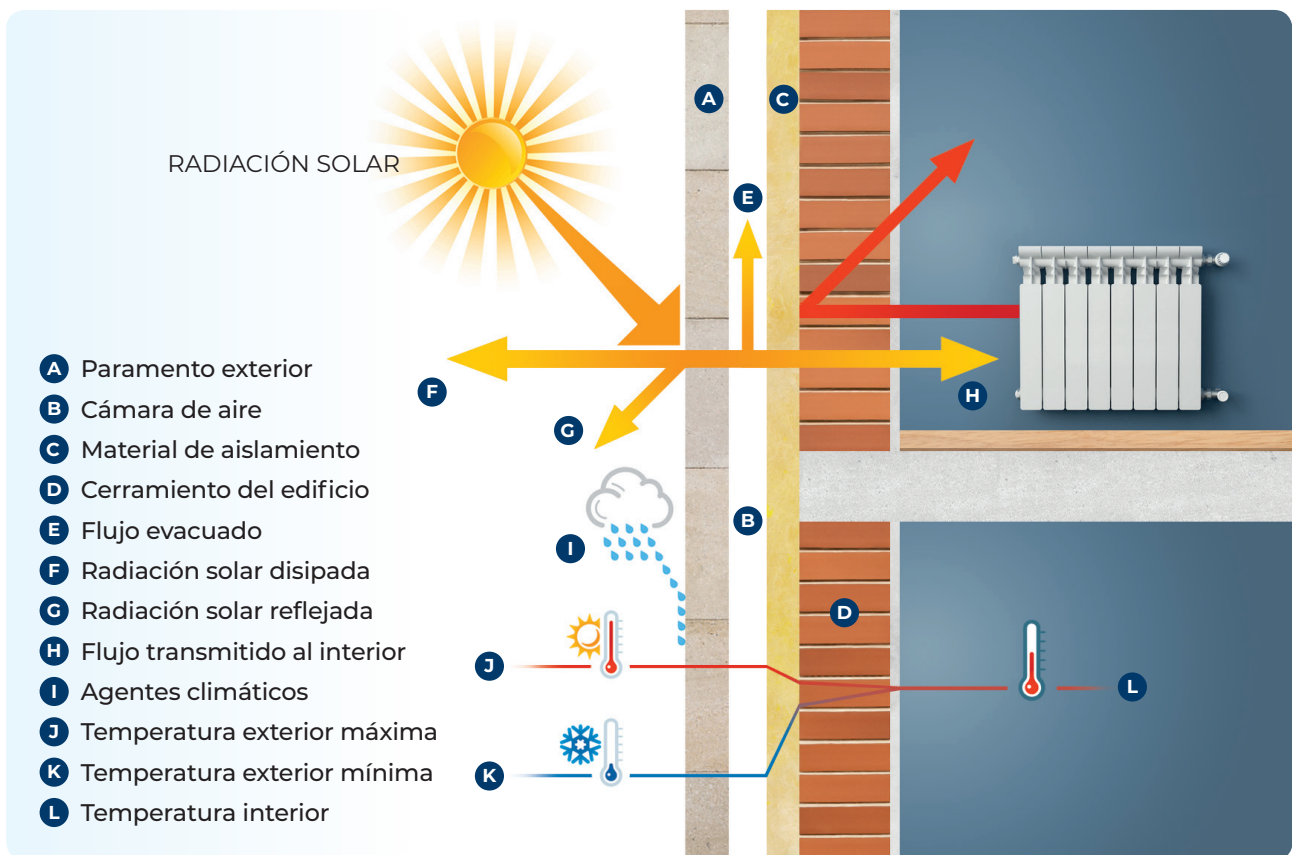

PROPIEDADES Y CARACTERÍSTICAS

La estructura metálica portante se halla fijada a la pared del edificio por medio de **elementos de fijación**, permitiendo el ensamblaje de capas “independientes”, como un paramento exterior y un material de aislamiento, con el fin de crear un espacio intermedio de aire (cámara).

La cámara de aire ventilada en estas fachadas suele tener una anchura de al menos 2,5 veces el espesor de la placa, nunca inferior a 3 cm, siendo recomendable al menos 5 cm. **El efecto “chimenea” genera una ventilación natural** (del que procede el término de fachada ventilada) que aporta notables beneficios:

- Mejora las condiciones de aislamiento térmico.
- Protección de la radiación solar directa.
- Permite la ventilación de la energía absorbida por el aplacado.

Para que se pueda considerar fachada ventilada es necesario que esté abierta por la parte superior e inferior para poder establecerse el tiro de aire. Si las piezas de aplacado dejan uniones abiertas entre ellas se denomina “de junta abierta”.

TIPOLOGÍAS DE FACHADAS

a) Por el tipo de anclaje al soporte

Puntual (mecánico o químico)



Mediante subestructura (montantes o montantes y travesaños)

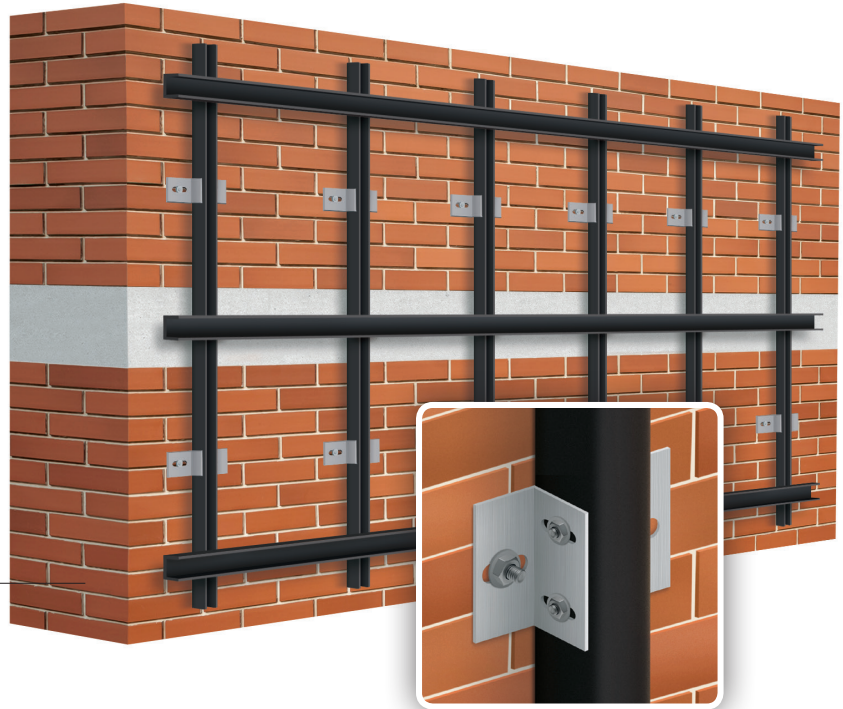

b) Por el tipo de unión a la subestructura



Fijación con grapa oculta



Fijación mediante perfiles a la baldosa ranurada



Fijación con grapa vista

c) Por el material

- Pétreo
- Cerámica
- Composites
- Metal
- Madera baquelizada
- Paneles pesados
- Paneles GRC
- Paneles en materiales innovadores

FACHADAS VENTILADAS

VENTAJAS

Eficiencia energética por una mayor capacidad de aislamiento de la envolvente.



Disminución del deterioro a lo largo del tiempo, con un ahorro en reparaciones y en costes de mantenimiento.



Evita humedades y puentes térmicos en los muros externos. Suprime el riesgo de condensación intersticial.



Facilidad de instalación, ejecución y desmontado. Facilidad de cambio y/o sustitución de elementos del revestimiento.



Dependiendo de las condiciones y el estado del soporte, su sistema de sujeción e instalación permite su uso en rehabilitación y renovaciones.



Aislamiento acústico frente al ruido aéreo procedente del exterior.



INCONVENIENTES

- Tiene un coste de obra más elevado que los sistemas tradicionales.
- Posibilidad de desprendimientos, por lo que se debe analizar el posible desprendimiento de placas y controlar cuidadosamente su puesta en obra.
- Envejecimiento del material, sobre todo, en los climas húmedos.
- Si no se utiliza el material adecuado existe el riesgo de que el fuego se transmita planta a planta a través de la cámara.
- No resisten impactos, habituales en las fachadas a pie de calle de los edificios. Requieren zócalos de mortero o protección física en el arranque.

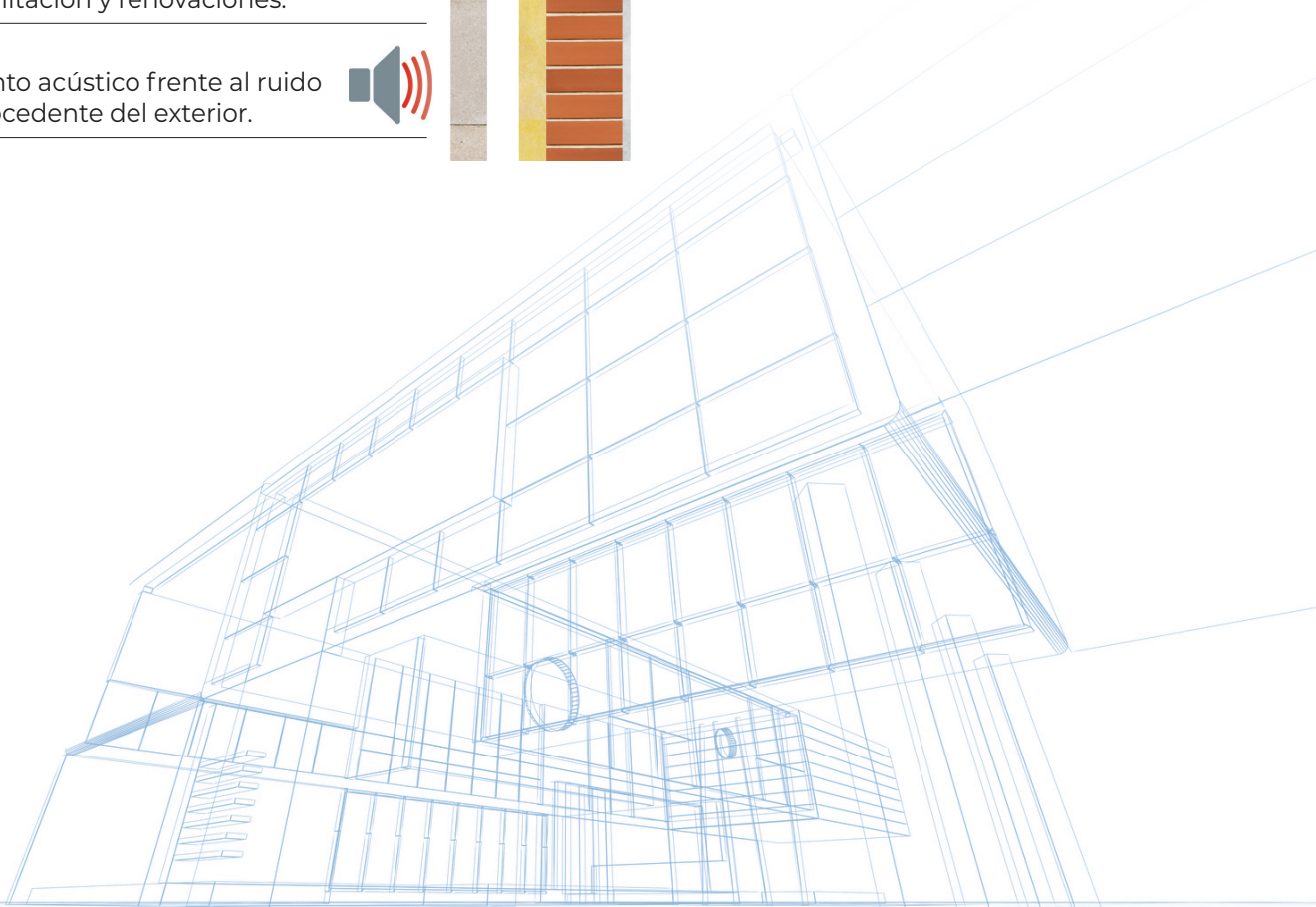

DISEÑO, CONSTRUCCIÓN Y/O APLICACIÓN

Elementos de la fachada ventilada

La fachada ventilada se ejecuta colocando piezas delgadas de piedra, cerámica u otros materiales, fijadas al soporte mediante anclajes metálicos situados en posición vista u oculta, quedando entre el aplacado y la zona portante un espacio por el que puede circular una corriente de aire.

Se debe ejecutar siempre de dentro hacia fuera, comenzando por la hoja interior y luego las sucesivas capas envolventes. Sólo así se podrá fijar correctamente la hoja exterior a la interior, el aislamiento quedará eficazmente adosado a la hoja interior y la obra vista exterior tendrá el diseño deseado.

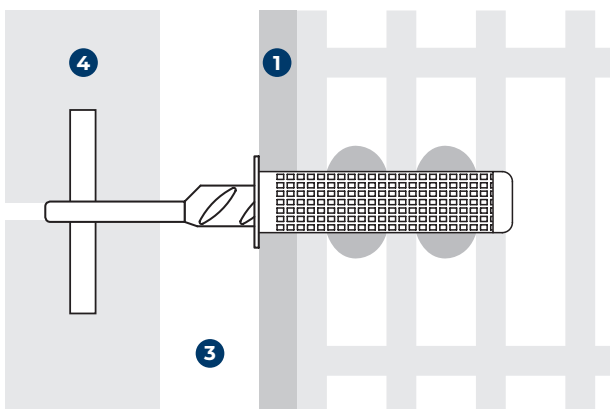

Detalle de anclaje metálico en posición oculta

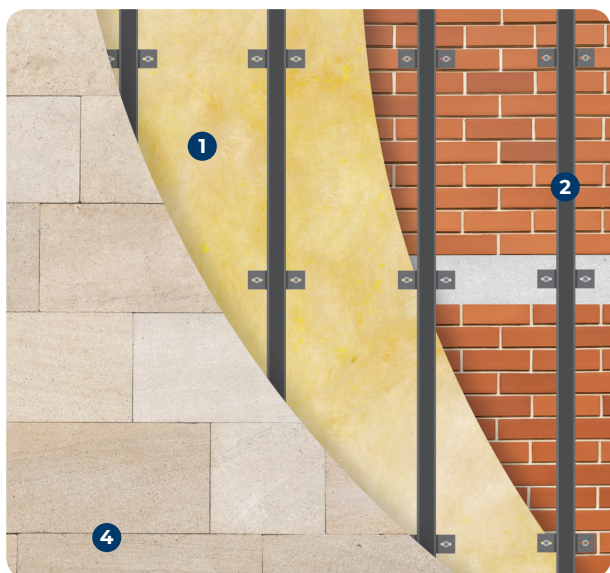

- 1 **Material aislante adosado al muro de cerramiento a revestir.** El aislante más utilizado es el poliuretano proyectado y el poliestireno expandido. Es importante que no se produzcan puentes térmicos en la estructura de montantes, por lo que conviene que el aislante pase detrás de estos, buscando algún sistema de anclaje puntual en la fachada.
- 2 **Subestructura constituida por perfiles portantes y regulables** aplicada perimetralmente al exterior del edificio, sobre la que se fija el revestimiento exterior.
- 3 **Cámara de aire entre el material aislante y el material de acabado exterior.** Totalmente abierta por varios puntos (como mínimo 3 cm de espesor y no más de 10 cm, según criterio de espesor de la cámara en la definición del nivel de prestación de resistencia a la filtración de la barrera contra la penetración de agua B3 del DB HSI del CTE).
- 4 **Acabado exterior que permanece separado del muro de cerramiento.** La hoja exterior no debe tener ninguna relación rígida con el edificio al que envuelve y se debe construir con las juntas necesarias para asegurar que se podrá deformar libremente sin fisuras.

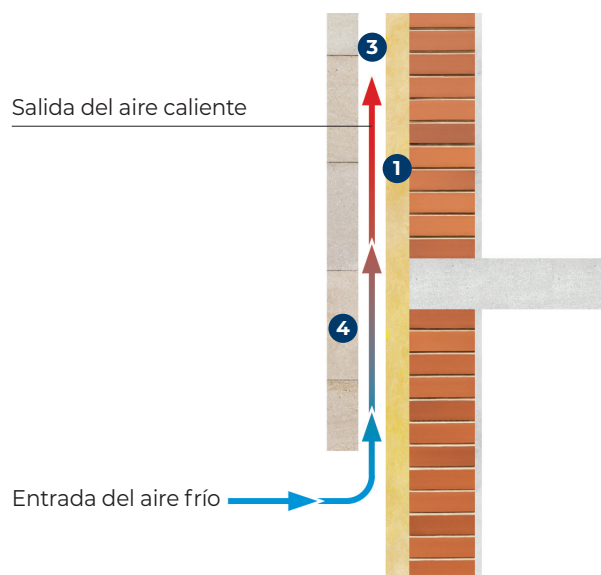

MTH

Anclaje macho para cargas altas en hormigón no fisurado

MTH

Homologado ETE Opción 7
Eje cincado. Clip cincado



MACIZOS

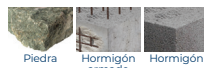

CÓDIGO	MEDIDA	ESPOSOR MÁX. A FIJAR	LETRA EJE (LONGITUD)		
AH06060	M6 x 60 Ø6	2	B	200	1.200
AH06070	M6 x 70 Ø6	12	C	200	1.200
AH06080	M6 x 80 Ø6	22	D	200	1.200
AH06090	M6 x 90 Ø6	32	E	200	1.200
AH06100	M6 x 100 Ø6	42	E	200	800
AH06110	M6 x 110 Ø6	52	F	200	800
AH06120	M6 x 120 Ø6	62	G	100	600
AH06130	M6 x 130 Ø6	72	H	100	600
AH06140	M6 x 140 Ø6	82	I	100	400
AH06150	M6 x 150 Ø6	92	I	100	400
AH06160	M6 x 160 Ø6	102	J	100	400
AH06170	M6 x 170 Ø6	112	K	100	400
AH06180	M6 x 180 Ø6	122	L	100	200
AH08060	M8 x 60 Ø8	3	B	100	600
AH08075	M8 x 75 Ø8	5	C	100	600
AH08090	M8 x 90 Ø8	20	E	100	600
AH08100	M8 x 100 Ø8	30	E	100	400
AH08115	M8 x 115 Ø8	45	G	100	400
AH08120	M8 x 120 Ø8	50	G	100	400
AH08130	M8 x 130 Ø8	60	H	100	400
AH08155	M8 x 155 Ø8	85	J	100	200
AH10070	M10 x 70 Ø10	3	C	100	400
AH10080	M10 x 80 Ø10	13	D	100	400
AH10090	M10 x 90 Ø10	10	E	100	400
AH10100	M10 x 100 Ø10	20	E	100	400
AH10120	M10 x 120 Ø10	40	G	50	300
AH10140	M10 x 140 Ø10	60	H	50	200
AH10150	M10 x 150 Ø10	70	I	50	200
AH10160	M10 x 160 Ø10	80	J	50	200
AH10170	M10 x 170 Ø10	90	K	50	200
AH10210	M10 x 210 Ø10	130	N	50	150
AH10230	M10 x 230 Ø10	150	P	50	100
AH12090	M12 x 90 Ø12	13	E	50	200
AH12100	M12 x 100 Ø12	8	E	50	200
AH12110	M12 x 110 Ø12	18	F	50	200
AH12120	M12 x 120 Ø12	28	G	50	200
AH12130	M12 x 130 Ø12	38	H	50	200
AH12140	M12 x 140 Ø12	48	H	50	200
AH12160	M12 x 160 Ø12	68	J	50	100
AH12180	M12 x 180 Ø12	88	L	50	150
AH12200	M12 x 200 Ø12	108	M	50	100
AH12220	M12 x 220 Ø12	128	O	50	100
AH12250	M12 x 250 Ø12	158	Q	25	50
AH14120	M14 x 120 Ø14	12	G	25	100
AH14145	M14 x 145 Ø14	37	I	25	100
AH14170	M14 x 170 Ø14	62	K	25	100
AH14220	M14 x 220 Ø14	112	O	25	75
AH14250	M14 x 250 Ø14	142	Q	25	50
AH16125	M16 x 125 Ø16	3	G	25	100
AH16145	M16 x 145 Ø16	23	I	25	100
AH16170	M16 x 170 Ø16	48	K	25	50
AH16220	M16 x 220 Ø16	98	O	25	50
AH16250	M16 x 250 Ø16	128	Q	25	50
AH16280	M16 x 280 Ø16	158	S	25	50
AH20170	M20 x 170 Ø20	23	K	20	40
AH20220	M20 x 220 Ø20	73	O	20	40
AH20270	M20 x 270 Ø20	123	S	20	40



• Medida sin homologar para fuego

EJEMPLOS DE APLICACIÓN

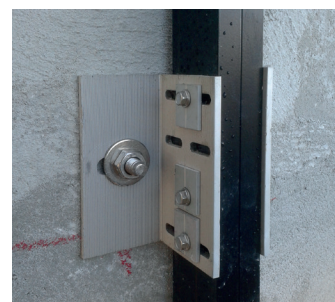

Anclaje macho para cargas altas en hormigón no fisurado

MTH

INOXIDABLE

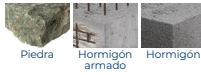

CÓDIGO	MEDIDA	ESPESOR MÁX. A FIJAR	LETRA EJE (LONGITUD)		
• MIO6045	M6 x 45 Ø6	1	A	200	1.200
• MIO6060	M6 x 60 Ø6	2	B	200	1.200
• MIO6080	M6 x 80 Ø6	22	D	200	1.200
• MIO6120	M6 x 120 Ø6	62	G	100	600
• MIO6140	M6 x 140 Ø6	82	I	100	600
• MIO6160	M6 x 160 Ø6	102	J	100	400
• MIO6170 NEW	M6 x 170 Ø6	112	K	100	400
• MIO6180 NEW	M6 x 180 Ø6	112	L	100	300
• MIO8050	M8 x 50 Ø8	4	A	100	800
MIO8075	M8 x 75 Ø8	5	C	100	600
MIO8090	M8 x 90 Ø8	20	E	100	600
MIO8115	M8 x 115 Ø8	45	G	100	400
MI10070	M10 x 70 Ø10	3	C	100	400
MI10090	M10 x 90 Ø10	10	D	100	400
MI10120	M10 x 120 Ø10	40	G	50	300
MI10150	M10 x 150 Ø10	70	I	50	200
• MI12075	M12 x 75 Ø12	5	C	50	300
MI12090	M12 x 90 Ø12	13	D	50	200
MI12110	M12 x 110 Ø12	18	F	50	200
MI12140	M12 x 140 Ø12	48	I	50	200
• MI16090	M16 x 90 Ø16	4	D	25	150
MI16145	M16 x 145 Ø16	23	I	25	100
MI16170	M16 x 170 Ø16	48	K	25	75
• MI20120	M20 x 120 Ø20	5	G	20	40
MI20170	M20 x 170 Ø20	23	K	20	40
MI20220	M20 x 220 Ø20	73	O	20	40

- Medidas sin homologar
- Medida sin homologar para fuego

INOXIDABLE

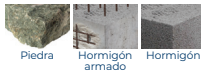

CÓDIGO	MEDIDA	ESPESOR MÁX. A FIJAR	LETRA EJE (LONGITUD)		
• MIA406045	M6 x 45 Ø6	1	A	200	1.200
• MIA406060	M6 x 60 Ø6	2	B	200	1.200
• MIA406080	M6 x 80 Ø6	22	D	200	1.200
• MIA408050	M8 x 50 Ø8	4	A	100	800
MIA408075	M8 x 75 Ø8	5	C	100	600
MIA408090	M8 x 90 Ø8	20	E	100	600
MIA408115	M8 x 115 Ø8	45	G	100	400
MIA410070	M10 x 70 Ø10	3	C	100	400
MIA410090	M10 x 90 Ø10	10	D	100	400
MIA410120	M10 x 120 Ø10	40	G	50	300
MIA410150	M10 x 150 Ø10	70	I	50	200
• MIA412075	M12 x 75 Ø12	5	C	50	300
MIA412090	M12 x 90 Ø12	13	D	50	200
MIA412110	M12 x 110 Ø12	12	F	50	200
MIA412140	M12 x 140 Ø12	42	I	50	200
• MIA416090	M16 x 90 Ø16	4	D	25	150
MIA416145	M16 x 145 Ø16	23	I	25	100
MIA416170	M16 x 170 Ø16	48	K	25	75
• MIA420120	M20 x 120 Ø20	5	G	20	40
MIA420170	M20 x 170 Ø20	23	K	20	40
MIA420220	M20 x 220 Ø20	73	O	20	40

- Medidas sin homologar
- Medida sin homologar para fuego

MTH-A2

Homologado ETE Opción 7
Eje Inoxidable A2. Clip Inoxidable A2



MTH-A4

Homologado ETE Opción 7
Eje Inoxidable A4. Clip Inoxidable A4



FICHAS TÉCNICAS
DISPONIBLES EN LA WEB

- 1- SELECCIONAR EL PRODUCTO
- 2- IR A DOCUMENTACIÓN TÉCNICA
- 3- SELECCIONAR EL PDF "FICHA TÉCNICA"



MTP

Anclaje macho para cargas altas en hormigón fisurado y no fisurado

MTP-A4

Homologado ETE Opción 1
Eje Inoxidable A4. Clip Inoxidable A4



INOXIDABLE

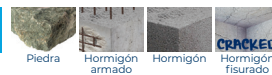

CÓDIGO	HOMOLOGACIÓN SÍSMICA	MEDIDA	ESPESOR MÁX. A FIJAR	LETRA EJE (LONGITUD)		
APA408068	C1	M8 x 68 Ø8	4	A	100	600
APA408075	C1	M8 x 75 Ø8	10	B	100	600
APA408090	C1	M8 x 90 Ø8	25	C	100	600
APA408115	C1	M8 x 115 Ø8	50	D	100	400
APA408135	C1	M8 x 135 Ø8	70	E	50	300
APA408165	C1	M8 x 165 Ø8	100	G	50	200
APA410090	C1&C2	M10 x 90 Ø10	10	A	100	400
APA410105	C1&C2	M10 x 105 Ø10	25	B	50	300
APA410115	C1&C2	M10 x 115 Ø10	35	C	50	300
APA410135	C1&C2	M10 x 135 Ø10	55	D	50	300
APA410155	C1&C2	M10 x 155 Ø10	75	E	50	300
APA410185	C1&C2	M10 x 185 Ø10	105	F	50	100
APA412110	C1&C2	M12 x 110 Ø12	10	A	50	200
APA412120	C1&C2	M12 x 120 Ø12	20	B	50	200
APA412145	C1&C2	M12 x 145 Ø12	45	C	50	200
APA412170	C1&C2	M12 x 170 Ø12	70	D	50	100
APA412200	C1&C2	M12 x 200 Ø12	100	E	50	100
APA416130	C1&C2	M16 x 130 Ø16	10	A	50	100
APA416150	C1&C2	M16 x 150 Ø16	30	B	25	100
APA416185	C1&C2	M16 x 185 Ø16	60	C	25	50
APA416220	C1&C2	M16 x 220 Ø16	100	D	20	40

T4S

Taco de nylon de 4 segmentos para todo tipo de materiales

TN4S

Taco de nylon



MULTIMATERIAL



CÓDIGO	MEDIDA	MEDIDA TORNILLO (Ø L)	UD. MIN. VENTA		
TN4S05	5 x 25 Ø5	Ø2,5 - Ø4 L: 30 mm	400	100	4.200
TN4S06	6 x 30 Ø6	Ø3,5 - Ø4,5 L: 40 mm	400	100	3.200
TN4S08	8 x 40 Ø8	Ø4,5 - Ø6 L: 50 mm	400	100	1.600
TN4S10	10 x 50 Ø10	Ø6 - Ø8 L: 60 mm	200	50	800
TN4S12	12 x 60 Ø12	Ø8 - Ø10 L: 70 mm	50	25	400
TN4S14	14 x 70 Ø14	Ø10 - Ø12 L: 80 mm	40	20	320

AIS

Taco de fijación de paneles aislantes

AIS

Taco



MULTIMATERIAL



CÓDIGO	MEDIDA	Ø ARANDELA		
AIS08080	8 x 80 Ø8	35	100	200
AIS08100	8 x 100 Ø8	35	100	-
AIS08120	8 x 120 Ø8	35	100	-
AIS08140	8 x 140 Ø8	35	100	-

AIS-C

Taco con clavo



MULTIMATERIAL



CÓDIGO	MEDIDA	Ø ARANDELA	
AISC10070	10 x 70 Ø10	52	100
AISC10090	10 x 90 Ø10	52	100
AISC10110	10 x 110 Ø10	52	100
AISC10130	10 x 130 Ø10	52	100

T-NUX

TACO DE NYLON ALTO RENDIMIENTO

GAMA

PRODUCTO	FOTOGRAFÍA	CABEZA	HOMOLOGACIONES	MATERIALES USO
T-NUX E		HEXAGONAL		
T-NUX A		AVELLANADA		
T-NUX T		TRUSS		
T-NUX E A4		HEXAGONAL		
T-NUX A A4		AVELLANADA		
T-FUX E		CILÍNDRICA		
T-NUX				

CARACTERÍSTICAS

- Taco de nylon con tornillo para fijaciones de cargas altas.
- Fijación rápida, con montaje a través del material a fijar, instalándose por golpe sobre el taco de nylon y posterior roscado del tornillo.
- Gran rango de longitudes y espesores a fijar.
- Multimaterial. Apto para cuando se desconozca el material base donde se realiza la fijación.
- Valores altos de resistencia mecánica del anclaje.
- Homologación europea, DITE-13/0754, para uso en hormigón, hormigón aireado, ladrillo macizo, ladrillo hueco y bloque de hormigón.

APLICACIONES

- Rehabilitación de fachadas.
- Fachadas ventiladas.
- Instalación de equipos de aire acondicionado.
- Marcos de ventanas y puertas.
- Puertas de garajes.
- Barandillas.

USOS

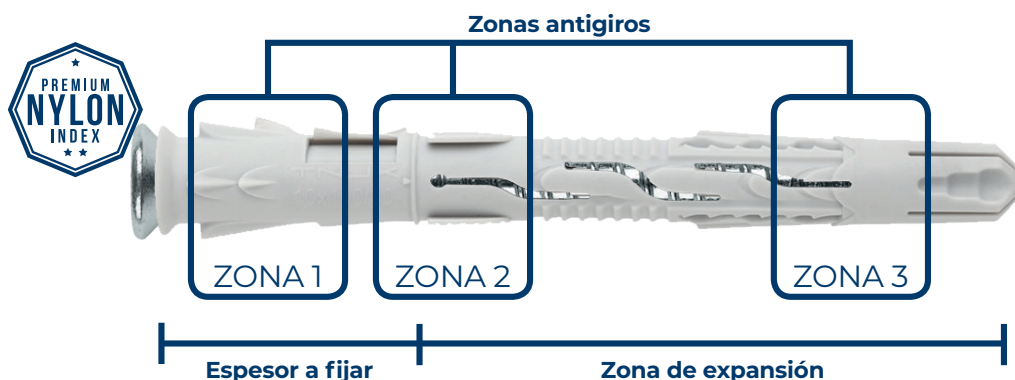

T-NUX

Taco de nylon universal de alto rendimiento

T-NUX

Taco de nylon



MULTIMATERIAL



CÓDIGO	MEDIDA		
TNUX08060	8 x 60	50	800
TNUX08080	8 x 80	50	600
TNUX08100	8 x 100	50	600
TNUX08120	8 x 120	50	600
TNUX10060	10 x 60	50	600
TNUX10080	10 x 80	50	600
TNUX10100	10 x 100	50	600
TNUX10120	10 x 120	50	600
TNUX10140	10 x 140	50	300

T-NUX A4

Inoxidable A4. Cabeza avellanada. Homologado ETE



INOXIDABLE



CÓDIGO	MEDIDA		ESPESOR MÁX. A FIJAR		
TNXA408080	8 x 80 Ø8	TX30	10	50	600
TNXA408100	8 x 100 Ø8	TX30	30	50	600
TNXA408120	8 x 120 Ø8	TX30	50	50	300
TNXA410080	10 x 80 Ø10	TX40	10	50	300
TNXA410100	10 x 100 Ø10	TX40	30	50	300
TNXA410120	10 x 120 Ø10	TX40	50	50	300
TNXA410140	10 x 140 Ø10	TX40	70	50	300

T-NUX E A4

Inoxidable A4. Cabeza hexagonal. Homologado ETE



INOXIDABLE



CÓDIGO	MEDIDA			ESPESOR MÁX. A FIJAR		
TNXE408080	8 x 80 Ø8	TX30	H10	10	50	600
TNXE408100	8 x 100 Ø8	TX30	H10	30	50	300
TNXE410080	10 x 80 Ø10	TX40	H13	10	50	300
TNXE410100	10 x 100 Ø10	TX40	H13	30	50	300
TNXE410120	10 x 120 Ø10	TX40	H13	50	50	300
TNXE410140	10 x 140 Ø10	TX40	H13	70	50	200

T-FUX E

Taco cabeza cilíndrica. Tornillo cabeza hexagonal. Cincado. Homologado ETE



MULTIMATERIAL



CÓDIGO	MEDIDA		ESPESOR MÁX. A FIJAR		
TFUXE10080	10 x 80 Ø10	TX40	10	50	300
TFUXE10100	10 x 100 Ø10	TX40	30	50	200
TFUXE10120	10 x 120 Ø10	TX40	50	50	200



Disponible en varios recubrimientos. Consulte precio y plazo de entrega.

Taco de nylon universal de alto rendimiento

T-NUX

MULTIMATERIAL



CÓDIGO	MEDIDA		ESPESOR MÁX. A FIJAR		
• TNUXA08060	8 x 60 Ø8	TX30	-	50	600
TNUXA08080	8 x 80 Ø8	TX30	10	50	600
TNUXA08100	8 x 100 Ø8	TX30	30	50	600
TNUXA08120	8 x 120 Ø8	TX30	50	50	300
• TNUXA10060	10 x 60 Ø10	TX40	-	50	300
TNUXA10080	10 x 80 Ø10	TX40	10	50	300
TNUXA10100	10 x 100 Ø10	TX40	30	50	300
TNUXA10120	10 x 120 Ø10	TX40	50	50	300
TNUXA10140	10 x 140 Ø10	TX40	70	50	300
TNUXA10160	10 x 160 Ø10	TX40	90	50	200
TNUXA10180	10 x 180 Ø10	TX40	110	50	150
TNUXA10200	10 x 200 Ø10	TX40	130	50	150
TNUXA10230	10 x 230 Ø10	TX40	160	50	100

• Medidas sin homologar

MULTIMATERIAL



CÓDIGO	MEDIDA			ESPESOR MÁX. A FIJAR		
• TNUXE08060	8 x 60 Ø8	TX30	H10	-	50	600
TNUXE08080	8 x 80 Ø8	TX30	H10	10	50	600
TNUXE08100	8 x 100 Ø8	TX30	H10	30	50	300
TNUXE08120	8 x 120 Ø8	TX30	H10	50	50	300
• TNUXE10060	10 x 60 Ø10	TX40	H13	-	50	300
TNUXE10080	10 x 80 Ø10	TX40	H13	10	50	300
TNUXE10100	10 x 100 Ø10	TX40	H13	30	50	300
TNUXE10120	10 x 120 Ø10	TX40	H13	50	50	300
TNUXE10140	10 x 140 Ø10	TX40	H13	70	50	200
TNUXE10160	10 x 160 Ø10	TX40	H13	90	50	150
TNUXE10180	10 x 180 Ø10	TX40	H13	110	50	150
TNUXE10200	10 x 200 Ø10	TX40	H13	130	50	150
TNUXE10230	10 x 230 Ø10	TX40	H13	160	50	100

• Medidas sin homologar

MULTIMATERIAL



CÓDIGO	MEDIDA		ESPESOR MÁX. A FIJAR		
TNUXT10080	10 x 80 Ø10	TX40	10	50	300
TNUXT10100	10 x 100 Ø10	TX40	30	50	300
TNUXT10120	10 x 120 Ø10	TX40	50	50	200
TNUXT10140	10 x 140 Ø10	TX40	70	50	200
TNUXT10160	10 x 160 Ø10	TX40	90	50	200

T-NUX A

Cabeza avellanada. Cincado Homologado ETE

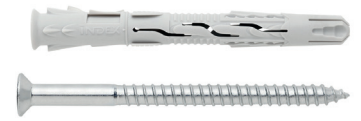

Disponible en varios recubrimientos. Consulte precio y plazo de entrega.

T-NUX E

Cabeza hexagonal. Cincado Homologado ETE



Disponible en varios recubrimientos. Consulte precio y plazo de entrega.

T-NUX T

Cabeza Truss inviolable. Cincado Homologado ETE

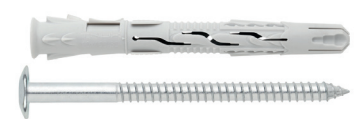

Disponible en varios recubrimientos. Consulte precio y plazo de entrega.

EJEMPLOS DE APLICACIÓN

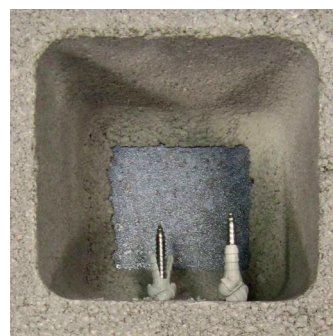
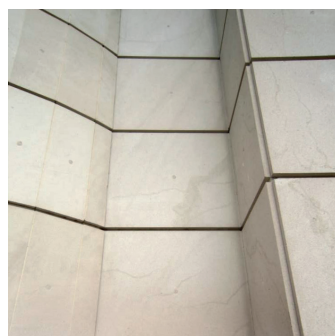

MO Anclajes químicos

MO-P+

Polyester PLUS.
Homologado ETE
Opción 7

NEW



QUÍMICOS

CÓDIGO	MEDIDA	
MOP300	300 ml	12
MOP410	410 ml	12

CARACTERÍSTICAS

Homologado para todo tipo de hormigón no fisurado, y todas las aplicaciones en hormigón. Válido para mampostería hueca y maciza.

Espárragos homologados M8-M24.

Empleo para cargas medias-altas.

Válido para taladros secos, húmedos e inundados.

Empleo para cargas estáticas o cuasi-estáticas.

Versión en acero cincado, acero inoxidable A2 y A4.

Rango de temperatura de -40°C a +80°C (máxima temperatura a largo plazo +50°C).

Resina polyester para todo tipo de materiales.

APLICACIONES

- Para uso interior y exterior.
- Fijación de aplacados de piedra.
- Aplicaciones estructurales.
- Rehabilitación de fachadas.
- Fijación de carteles, soportes para aire acondicionado, calderas, toldos, señales, balcones, estanterías, barandillas, etc.

MO-PS+

Polyester PLUS
sin estireno con testigo
de manipulado.
Homologado ETE
Opción 7

NEW



QUÍMICOS

CÓDIGO	MEDIDA	
MOP300	300 ml	12
MOP410	410 ml	12
MOP300EP*	300 ml - KIT	12



* Contenido del KIT MO-PS (MOP300EP):

- Cartucho MOP300 (300 ml) - x1
- Cánulas MORCANU - x2
- Espárragos MOES08110 (M8 x 110 Ø8) - x4
- Tamices Nylon MOTN15085 (15 x 85) - x4

CARACTERÍSTICAS

Homologado para todo tipo de hormigón no fisurado, mampostería y todas las aplicaciones en hormigón.

Espárragos homologados M8-M24.

Empleo para cargas medias-altas.

No contiene estireno.

Válido para taladros secos, húmedos e inundados.

Empleo para cargas estáticas o cuasi-estáticas.

Versión en acero cincado, acero inoxidable A2 y A4.

Rango de temperatura de -40°C a +80°C (máxima temperatura a largo plazo +50°C).

APLICACIONES

- Para uso interior y exterior.
- Aplicaciones estructurales.
- Fijación de aplacados de piedra
- Rehabilitación de fachadas.
- Fijación de soportes para aire acondicionado, calderas, toldos, marcos de puertas para garaje, señales, balcones, estanterías, barandillas, pasamanos, etc.

MO-H

Hibrida sin estireno.
Homologado ETE
Opción 1

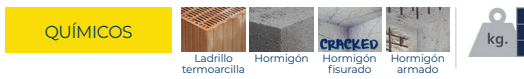

CÓDIGO	MEDIDA	kg.
MOH300	300 ml	12
MOH410	410 ml	12



CARACTERÍSTICAS

Homologado para todo tipo de hormigón fisurado y no fisurado, mampostería y todas las aplicaciones en hormigón.

Certificado de contacto con agua potable (WRAS).

Certificado de resistencia a fuego para espárragos y barras corrugadas (IBMB).

Espárragos homologados M8-M30 incluso M27.

Uso de armaduras como anclaje de Ø8 a Ø32.

Armaduras post-instaladas de Ø8 a Ø25.

Empleo para cargas altas.

No contiene estireno.

Válido para taladros secos, húmedos e inundados.

Empleo para cargas estáticas o cuasi-estáticas.

Versión en acero cincado, acero inoxidable A2 y A4.

Rango de temperatura de -40°C a +80°C (máxima temperatura a largo plazo +50°C).

APLICACIONES

- Para uso interior y exterior.
- Aplicaciones estructurales.
- Fijación de la subestructura al edificio.
- Barras corrugadas y armaduras de espera.
- Fijación de maquinaria, balcones, toldos, estanterías, vallas publicitarias, catenarias, balcones, estanterías, barreras de seguridad, barandillas, pasamanos, etc.
- Grandes métricas, muros de contención.

Anclaje para fachadas ventiladas



CÓDIGO	MEDIDA	kg.
AVR08120	M8 x 120 Ø8	600
AVR08150	M8 x 150 Ø8	600
AVR10120	M10 x 120 Ø10	400
AVR10150	M10 x 150 Ø10	200
AVR10180	M10 x 180 Ø10	200

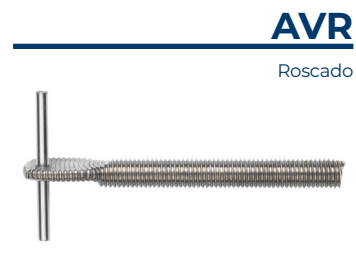

CÓDIGO	MEDIDA	kg.
AVC08120	8 x 120 Ø8	600
AVC08150	8 x 150 Ø8	600
AVC10120	10 x 120 Ø10	400
AVC10150	10 x 150 Ø10	200
AVC10180	10 x 180 Ø10	200

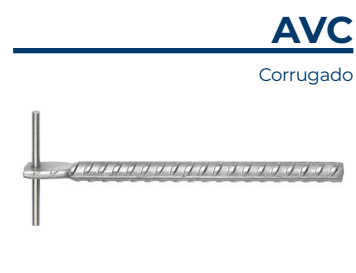

DIN-7504-K

Tornillo autotaladrante de cabeza hexagonal

DIN-7504-K A2

Tornillo. Inoxidable A2

INOXIDABLE

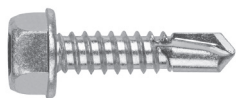

CÓDIGO	MEDIDA			
ABEI4213	4,2 x 13	7	1.000	12.000
ABEI4216	4,2 x 16	7	1.000	8.000
ABEI4219	4,2 x 19	7	1.000	8.000
ABEI4813	4,8 x 13	8	1.000	8.000
ABEI4816	4,8 x 16	8	500	6.000
ABEI4819	4,8 x 19	8	500	6.000
ABEI4825	4,8 x 25	8	500	6.000
ABEI4832	4,8 x 32	8	500	3.000
ABEI5519	5,5 x 19	8	500	6.000
ABEI5522	5,5 x 22	8	500	4.000
ABEI5525	5,5 x 25	8	500	6.000
ABEI6319	6,3 x 19	10	500	3.000
ABEI6325	6,3 x 25	10	500	3.000

EJEMPLOS DE APLICACIÓN

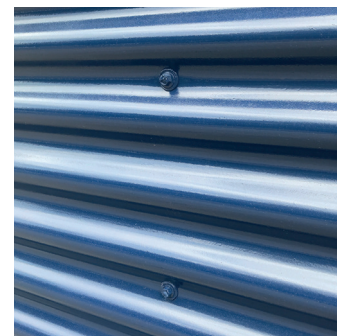

BCP

Tornillo autotaladrante de cabeza extraplana y huella PH

BCP A2

Inoxidable A2. Huella PH

INOXIDABLE

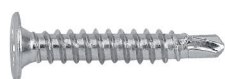

CÓDIGO	MEDIDA		ESPESOR MÁX. A FIJAR	CAPACIDAD DE TALADRADO		
BCPA24214	4,2 x 14	PH2	6	0,70-2,00	500	12.000

Tornillo autotaladrante inoxidable bimetál con cabeza hexagonal

ABE BIMETAL

METAL



CÓDIGO	MEDIDA		CAPACIDAD DE TALADRADO		
BIE4825	4,8 x 25	8	1,75-4,40	500	6.000
BIE5525	5,5 x 25	8	1,75-5,25	500	6.000
BIE5532	5,5 x 32	8	1,75-5,25	500	3.000
BIE5538	5,5 x 38	8	1,75-5,25	500	3.000
BIE5550	5,5 x 50	8	1,75-5,25	500	2.000
BIE5558	5,5 x 58	8	1,75-5,25	250	1.500
BIE5565	5,5 x 65	8	1,75-5,25	250	1.500
BIE5580	5,5 x 80	8	1,75-5,25	250	1.000
BIE6325	6,3 x 25	10	2,50-6,00	500	3.000

ABE BIMETAL

Tornillo

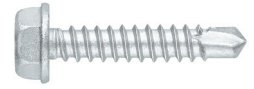

METAL



CÓDIGO	MEDIDA		CAPACIDAD DE TALADRADO		
BIE164825	4,8 x 25 P16	8	1,75-4,40	500	2.000
BIE165525	5,5 x 25 P16	8	1,75-5,25	500	2.000
BIE165532	5,5 x 32 P16	8	1,75-5,25	500	2.000
BIE165538	5,5 x 38 P16	8	1,75-5,25	500	1.500
BIE165550	5,5 x 50 P16	8	1,75-5,25	500	1.500
BIE165558	5,5 x 58 P16	8	1,75-5,25	250	1.500
BIE165565	5,5 x 65 P16	8	1,75-5,25	250	1.500
BIE165580	5,5 x 80 P16	8	1,75-5,25	250	1.000
BIE166325	6,3 x 25 P16	10	2,50-6,00	500	2.000

ABE BIMETAL + ARVUL

Tornillo con arandela vulcanizada de acero-EPDM

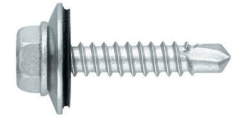

Tornillo viga autotaladrante inoxidable bimetál con cabeza hexagonal

AUTO BIMETAL

METAL



CÓDIGO	MEDIDA		ESPOSOR MÁX. A FIJAR	CAPACIDAD DE TALADRADO		
BAUTO5540	5,5 x 40	8	10	4,00-12,00	500	3.000
BAUTO5550	5,5 x 50	8	20	4,00-12,00	500	3.000
BAUTO5565	5,5 x 65	8	35	4,00-12,00	250	1.500
BAUTO5580	5,5 x 80	8	50	4,00-12,00	250	1.000
BAUTO5510	5,5 x 100	8	70	4,00-12,00	100	600

AUTO BIMETAL

Tornillo



METAL



CÓDIGO	MEDIDA		ESPOSOR MÁX. A FIJAR	CAPACIDAD DE TALADRADO		
BAUTO165540	5,5 x 40 P16	8	8	4,00-12,00	500	1.500
BAUTO165550	5,5 x 50 P16	8	18	4,00-12,00	500	1.500
BAUTO165565	5,5 x 65 P16	8	33	4,00-12,00	250	1.500
BAUTO165580	5,5 x 80 P16	8	48	4,00-12,00	250	1.000
BAUTO165510	5,5 x 100 P16	8	68	4,00-12,00	100	600

AUTO BIMETAL + ARVUL

Tornillo con arandela vulcanizada de acero-EPDM

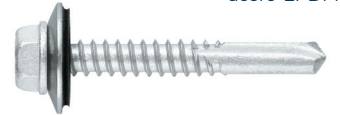
CABEZA Y CUERPO
INOXIDABLE A2PUNTA DE
ACERO TEMPLADO

BIMETAL

INOX TECHNOLOGY

Los beneficios del tornillo broca de acero con la durabilidad anticorrosión de un inoxidable

RECUBRIMIENTO ATLANTIS C3-H

FOTECFV21



Técnicas Expansivas S.L.
P. I. La Portalada II, C/ Segador, 13
26006 · Logroño (La Rioja) · SPAIN

T. (+34) 941.272.131 · E. info@indexfix.com
www.indexfix.com