

# esybox MAX

SISTEMA ELECTRÓNICO DE PRESURIZACIÓN







### DATOS TÉCNICOS

**Caudal:** hasta 17,4 m<sup>3</sup>/h (por bomba)

**Altura:** 113 m

**Tipo de líquido bombeado:** Limpio, libre de sólidos o sustancias abrasivas, no viscoso, no agresivo, no cristalizado y químicamente neutro

**Temperatura del líquido:** +50°C

**Temperatura ambiente máxima:** +55°C

**Presión máxima de entrada:** 5 bar

**Presión máxima de trabajo:** 12 bar / 1200 kPa

**Rango presión constante:** 1-12 bar (3 bar configurado de fábrica)

**Grado de protección del motor:** IP X5

**Clase de aislamiento del motor:** F

**Material construcción turbina/s:** Tecnopolímero

**Alimentación monofásica:** 208-240V 50/60Hz

**Alimentación trifásica:** 380-480V 50/60Hz

**Instalaciones posibles:** Fija, vertical

**Certificaciones:** WRAS, ACS, NSF61 (pendiente de aprobación)

Sistema de bombeo integrado para la presurización en instalaciones residenciales, civiles y comerciales. Disponible en dos tamaños de potencia, consta de elementos modulares que permiten diferentes configuraciones:

Bomba simple, grupo doble y grupo triple, cada uno con su correspondiente base/bancada. Además, las bases dobles pueden combinarse para obtener un grupo de 4 bombas

La construcción modular permite montar los grupos de bombeo directamente en el lugar de instalación (concepto O.S.A.).

Su funcionamiento silencioso y sus reducidas dimensiones permiten que se pueda instalar en cualquier estancia, incluso habitadas.

### CARACTERÍSTICAS BOMBA

Bomba electrónica vertical multicelular, con display, sensores de presión en aspiración e impulsión, válvula antirretorno en impulsión y vaso de expansión integrado. Cuerpo de bomba e impulsores en tecnopolímero con camisa de acero.

### CARACTERÍSTICAS MOTOR

Motor de imanes permanentes refrigerado por agua, camisa del motor de acero inoxidable. Eje motor en acero inoxidable AISI 303.

### CARACTERÍSTICAS ELECTRÓNICA

El variador de frecuencia mantiene la presión constante variando el número de revoluciones del motor según la demanda de agua.

El módulo de expansión (esy I / O, disponible como accesorio) permite interconectar Esybox Max con los demás elementos de la instalación (BMS).

Protecciones integradas: protección contra marcha en seco, alimentaciones anormales, sobrecalentamiento, congelación, antibloqueo y anti-cycling.

### DCONNECT

Es posible configurar y visualizar los parámetros de funcionamiento directamente en la instalación gracias al gran display del Esybox Max o hacerlo de forma remota activando el servicio DConnect gracias al Wi-Fi integrado utilizando la aplicación DConnect (se requiere una conexión a Internet). Desde un smartphone o una tablet es posible controlar y gestionar la presión del sistema, las alarmas, comprobar el consumo instantáneo e histórico, etc.

Con la tecnología DSync, la experiencia del usuario de Esybox Max se simplifica. Usando su smartphone o su tablet, el instalador se conecta con la bomba que detecta automáticamente el idioma, la hora y la unidad de medida utilizada en el país de instalación. En el caso de un grupo de presión, una vez completada la instalación de la primera bomba, Esybox Max sincroniza automáticamente las otras bombas. DSync también le permite conectar la bomba a sistemas externos, a través del protocolo Modbus.

# ESYBOX MAX

## SISTEMA ELECTRÓNICO DE PRESURIZACIÓN

### MATERIALES

Nº	ELEMENTO	MATERIAL
1	CONEXIONES	TECNOPOLÍMERO PA66 30%GF
2	COLECTOR	ACERO AISI 304
3	BRIDA	TECNOPOLÍMERO PA66 30%GF
4	CUERPO BOMBA	TECNOPOLÍMERO PA66 30%GF
5	ANILLO CUERPO BOMBA	TECNOPOLÍMERO PP 30%GF
6	TURBINA	TECNOPOLÍMERO PPO 30%GF / ACERO AISI 304
7	DIFUSOR	TECNOPOLÍMERO PPO 30%GF / ACERO AISI 304
8	EJE MOTOR	ACERO AISI 303
9	JUNTA O-RING	EPDM
10	JUNTA O-RING	EPDM
11	BRIDA MOTOR	TECNOPOLÍMERO PA66 30%GF
12	CIERRE MECÁNICO	GRAFITO / ACERO INOXIDABLE / EPDM
13	JUNTA O-RING	EPDM
14	CAMISA MOTOR	ACERO AISI 304
15	CUERPO MOTOR	TECNOPOLÍMERO PA66 30%GF
16	JUNTA O-RING	EPDM
17	TUBO TRANSPORTADOR	TECNOPOLÍMERO PP 30%GF
18	SENSOR DE PRESIÓN	NYLON / EPDM
19	VÁLVULA DE RETENCIÓN	POM / EPDM / ACERO AISI 302
20	CUERPO VÁLVULA DE RETENCIÓN	TECNOPOLÍMERO PA66 30%GF
21	VASO	NORYL / GOMA
22	CUERPO DE IMPULSIÓN	TECNOPOLÍMERO PA66 30%GF
23	CAMISA EXTERNA	ACERO AISI 304

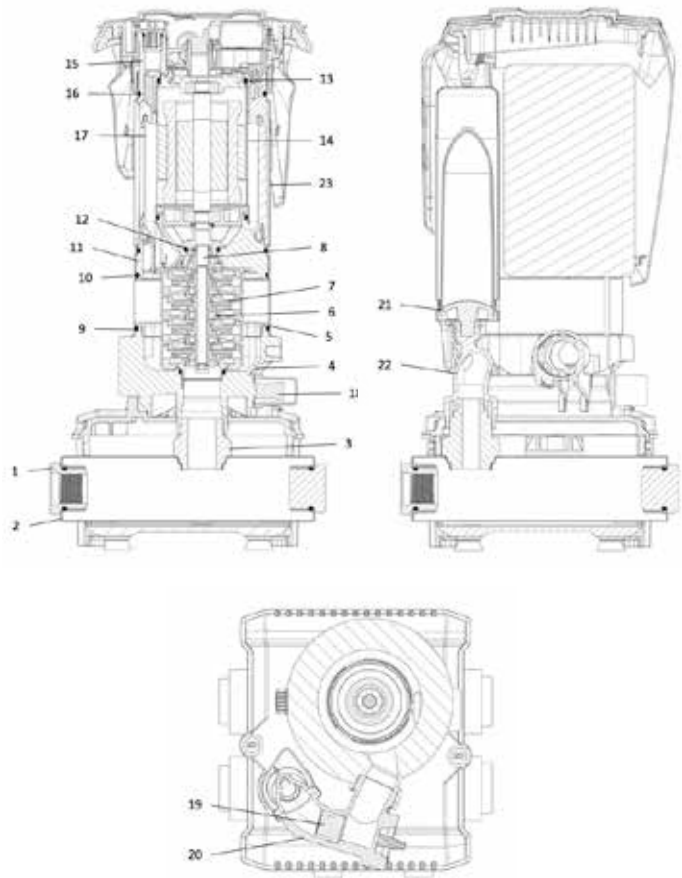

### CAMPO DE PRESTACIONES

La curva de prestaciones se basa en valores de viscosidad cinemática = 1 mm<sup>2</sup>/s y densidad igual a 1000 kg/m<sup>3</sup>. Tolerancia de la curva según ISO 9906.

#### TABLA GRÁFICA DE SELECCIÓN

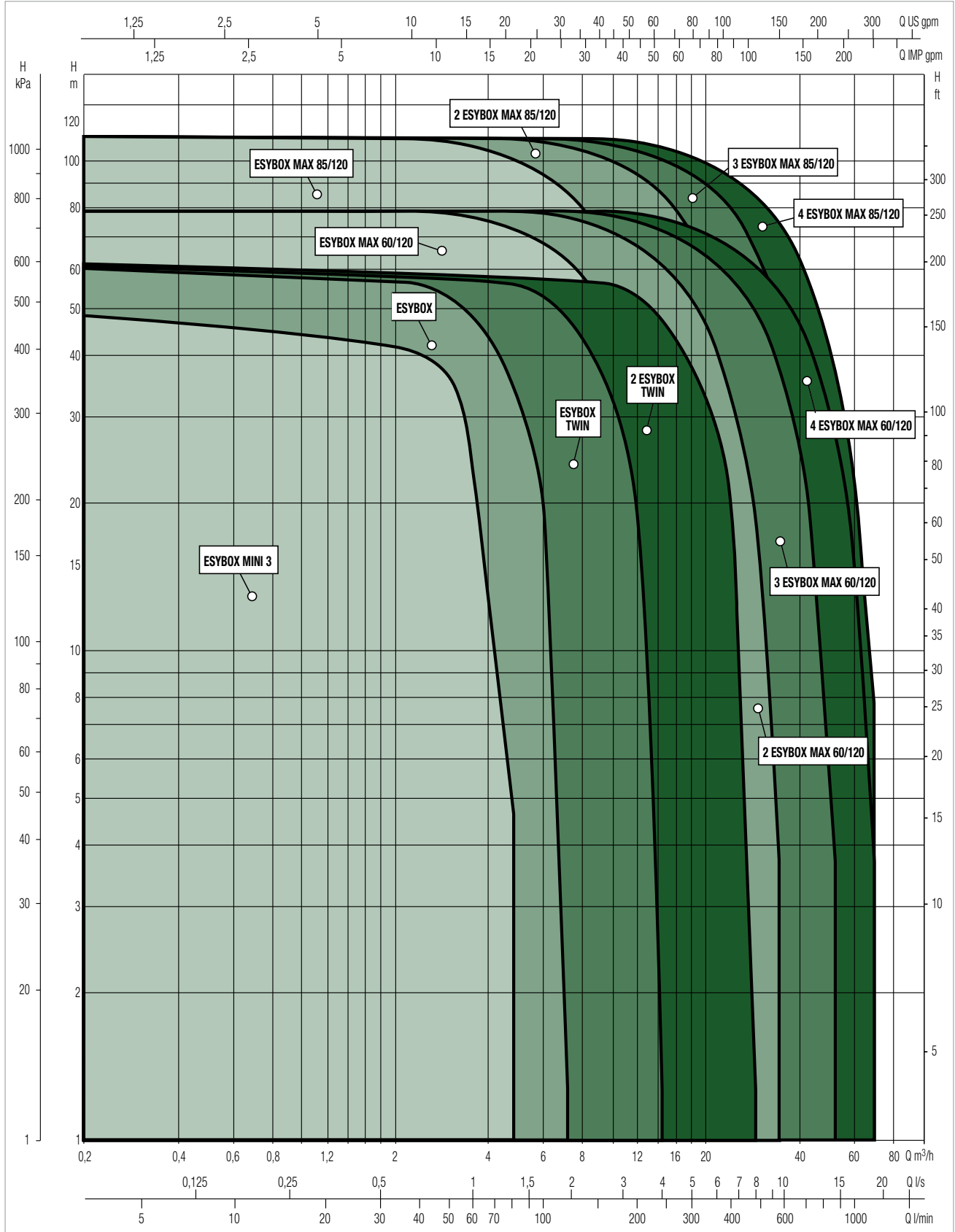

# ESYBOX MAX

## SISTEMA ELECTRÓNICO DE PRESURIZACIÓN

### TABLA DE SELECCIÓN

MODELO	Q=m <sup>3</sup> /h	0,0	2,4	3,6	4,8	6,0	7,2	8,4	9,6	10,8	12,6	14,4	17,4
	Q=l/min	0	40	60	80	100	120	140	160	180	210	240	290
ESYBOX MAX 60/120 M	H (mt)	80	79,5	77,1	73,4	68,5	62	55,5	48,2	41	30,5	21	4
ESYBOX MAX 60/120 T		80	79,5	77,1	73,4	68,5	62	55,5	48,2	41	30,5	21	4
ESYBOX MAX 85/120 T		113	110	106,5	101	93	84	75	65,5	56,7	43,5	31	8,5

MODELO	Q=m <sup>3</sup> /h	0	4,8	7,2	9,6	12	14,4	16,8	19,2	21,6	25,2	28,8	34,8
	Q=l/min	0	80	120	160	200	240	280	320	360	420	480	580
2 ESYBOX MAX 60/120 M	H (mt)	80	79,5	77,1	73,4	68,5	62	55,5	48,2	41	30,5	21	4
2 ESYBOX MAX 60/120 T		80	79,5	77,1	73,4	68,5	62	55,5	48,2	41	30,5	21	4
2 ESYBOX MAX 85/120 T		113	110	106,5	101	93	84	75	65,5	56,7	43,5	31	8,5

MODELO	Q=m <sup>3</sup> /h	0	7,2	10,8	14,4	18	21,6	25,2	28,8	32,4	37,8	43,2	52,2
	Q=l/min	0	120	180	240	300	360	420	480	540	630	720	870
3 ESYBOX MAX 60/120 M	H (mt)	80	79,5	77,1	73,4	68,5	62	55,5	48,2	41	30,5	21	4
3 ESYBOX MAX 60/120 T		80	79,5	77,1	73,4	68,5	62	55,5	48,2	41	30,5	21	4
3 ESYBOX MAX 85/120 T		113	110	106,5	101	93	84	75	65,5	56,7	43,5	31	8,5

MODELO	Q=m <sup>3</sup> /h	0	9,6	14,4	19,2	24	28,8	33,6	38,4	43,2	50,4	57,6	69,6
	Q=l/min	0	160	240	320	400	480	560	640	720	840	960	1160
4 ESYBOX MAX 60/120 M	H (mt)	80	79,5	77,1	73,4	68,5	62	55,5	48,2	41	30,5	21	4
4 ESYBOX MAX 60/120 T		80	79,5	77,1	73,4	68,5	62	55,5	48,2	41	30,5	21	4
4 ESYBOX MAX 85/120 T		113	110	106,5	101	93	84	75	65,5	56,7	43,5	31	8,5

# ESYBOX MAX - SISTEMA ELECTRÓNICO DE PRESURIZACIÓN

Temperatura del líquido: +50°C - Temperatura ambiente máxima: +55°C

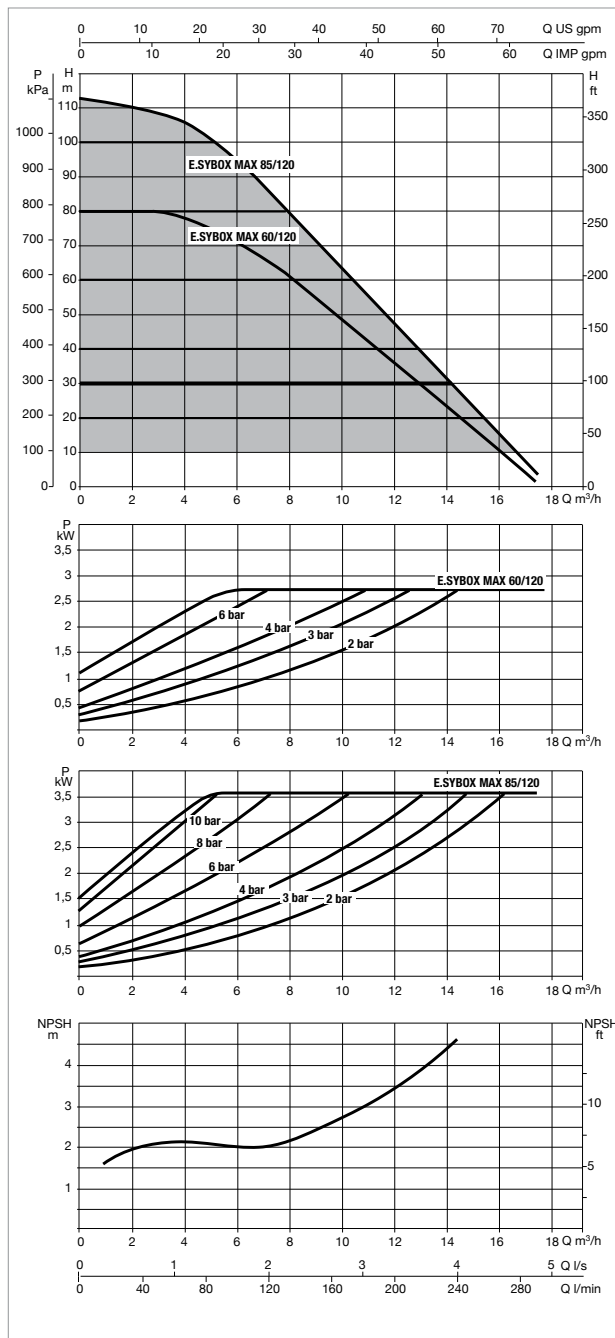
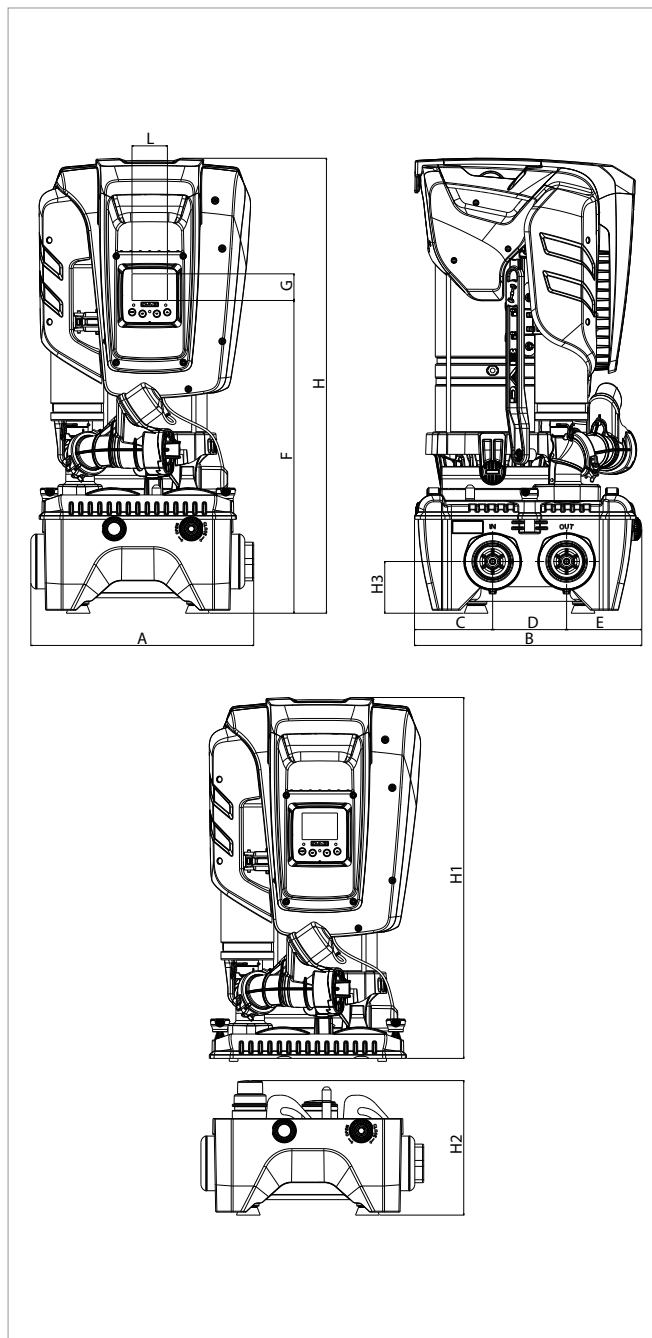

La curva de prestaciones se basa en valores de viscosidad cinemática = 1 mm<sup>2</sup>/s y densidad igual a 1000 kg/m<sup>3</sup>. Tolerancia de la curva según ISO 9906.

MODELO	N° TURBINAS	ALIMENTACIÓN 50/60 Hz	DATOS ELÉCTRICOS			
			P1 MAX		In A	SET POINT
			kW	HP		
ESYBOX MAX 60/120 M	3	1x208-240V ~	2,68	3,6	12,5 - 11,5	1-12
ESYBOX MAX 60/120 T	3	3x380-480V ~	2,65	3,5	4,4	1-12
ESYBOX MAX 85/120 T	4	3x380-480 V ~	3,50	4,7	5,6	1-12

MODELO	A	B	C	D	E	F	G	H	H1	H2	H3	L	DNA	DNM	DIMENSIONES EMBALAJE*			PESO* BOMBA Kg	DIMENSIONES EMBALAJE DOCK			PESO DOCK Kg
															BOMBA				L/A	L/B	H	
															L/A	L/B	H					
ESYBOX MAX 60/120	375	384	131.8	124.5	127.7	526	45	766	613	228	87	59,5	1"1/4 - 2"	1"1/4 - 2"	400	380	800	29	400	400	250	9
ESYBOX MAX 85/120	375	384	131.8	124.5	127.7	526	45	766	613	228	87	59,5	1"1/4 - 2"	1"1/4 - 2"	400	380	800	30	400	400	250	9

\* Pesos y dimensiones referidos a una unidad.

# 2 ESYBOX MAX - SISTEMA ELECTRÓNICO DE PRESURIZACIÓN

Temperatura del líquido: +50°C - Temperatura ambiente máxima: +55°C

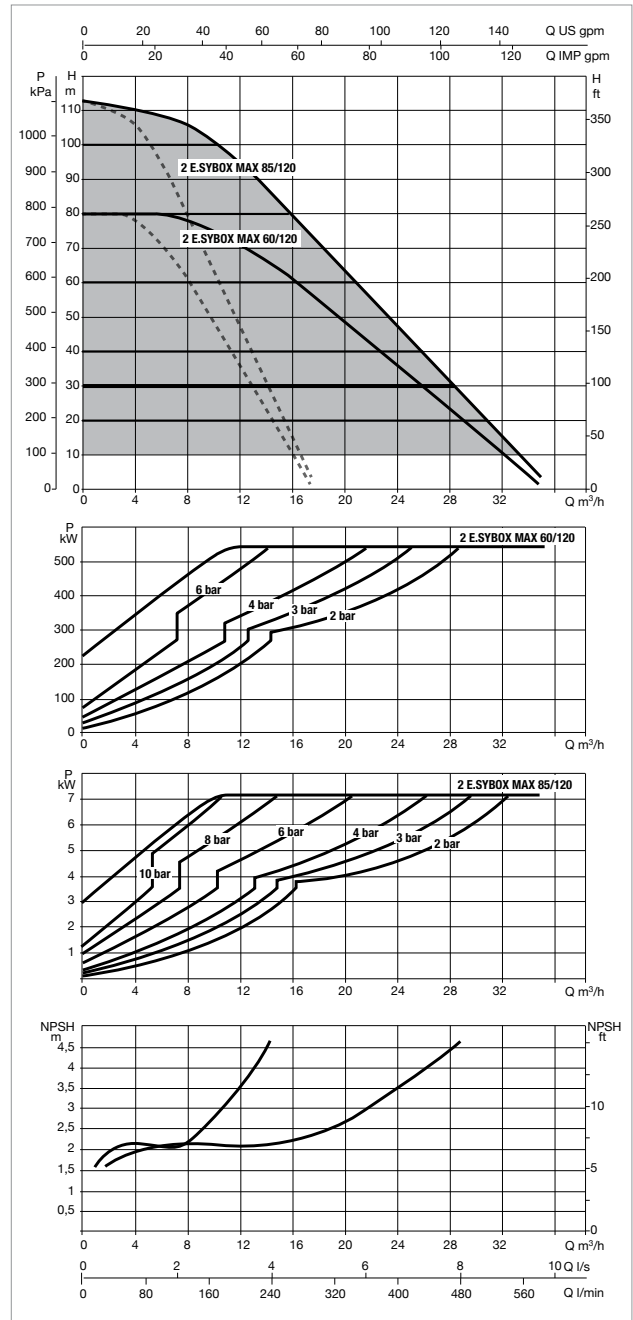
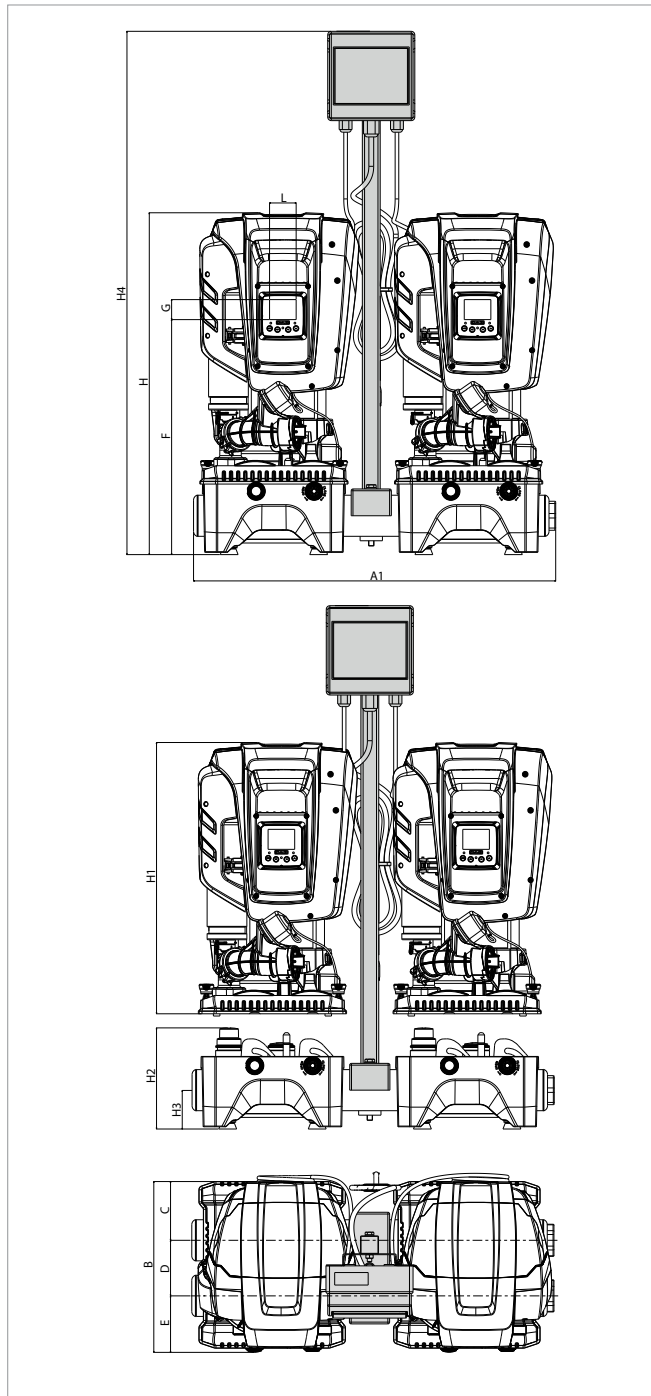

La curva de prestaciones se basa en valores de viscosidad cinemática = 1 mm<sup>2</sup>/s y densidad igual a 1000 kg/m<sup>3</sup>. Tolerancia de la curva según ISO 9906.

Para la versión de cuatro bombas, duplicar el caudal.

MODELO	DATOS ELÉCTRICOS					
	N° TURBINAS	ALIMENTACIÓN 50/60 Hz	P1 MAX		2x In A	SET POINT
			2x kW	2x HP		
2 ESYBOX MAX 60/120 M	3	1x208-240 V ~	2,68	3,6	12,5 - 11,5	1-12
2 ESYBOX MAX 60/120 T	3	3x380-480 V ~	2,65	3,5	4,4	1-12
2 ESYBOX MAX 85/120 T	4	3x380-480 V ~	3,50	4,7	5,6	1-12

MODELO	A1	B	C	D	E	F	G	H	H1	H2	H3	H4**	L	DNA	DNM	DIMENSIONES EMBALAJE*			PESO* BOMBA Kg	DIMENSIONES EMBALAJE DOCK			PESO DOCK Kg
																BOMBA				L/A	L/B	H	
																L/A	L/B	H					
2 ESYBOX MAX 60/120	811	384	131.8	124.5	127.7	526	45	766	613	228	87	1172	59.5	2"	2"	400	380	800	29	900	400	250	18
2 ESYBOX MAX 85/120	811	384	131.8	124.5	127.7	526	45	766	613	228	87	1172	59.5	2"	2"	400	380	800	30	900	400	250	18

\* Pesos y dimensiones referidos a una unidad. \*\*Cuadro eléctrico y soporte de montaje vendidos por separado como accesorios





### 3 ESYBOX MAX - SISTEMA ELECTRÓNICO DE PRESURIZACIÓN

Temperatura del líquido: +50°C - Temperatura ambiente máxima: +55°C

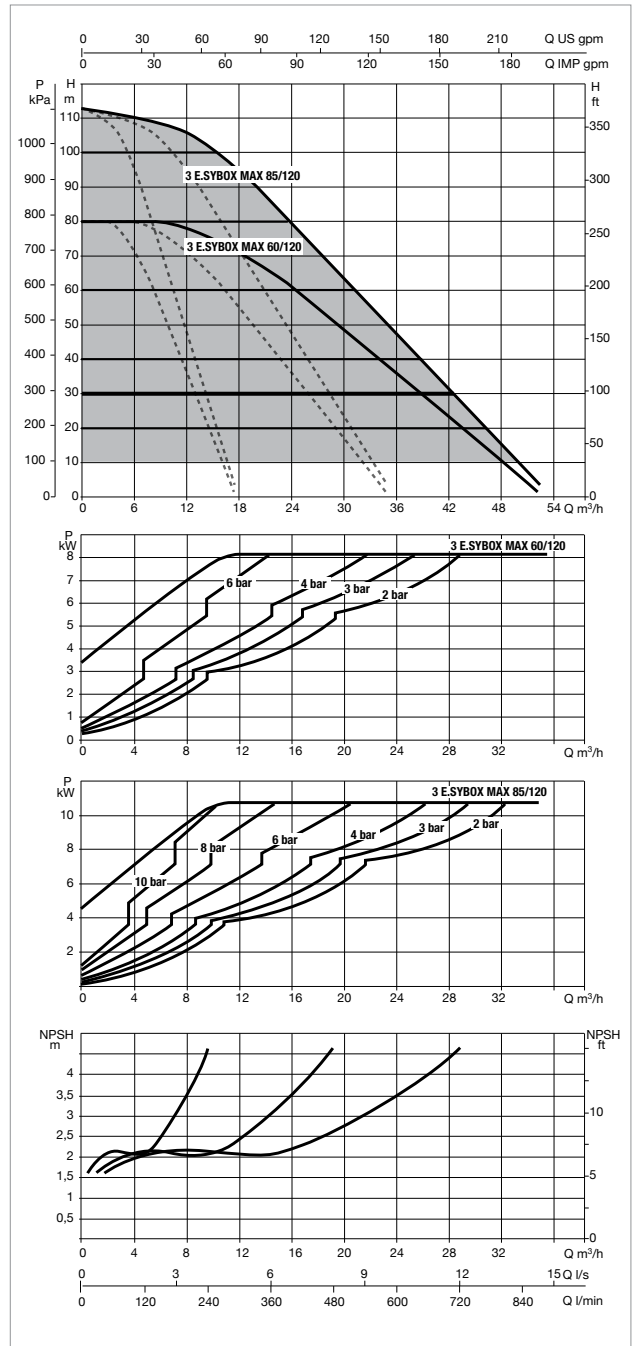
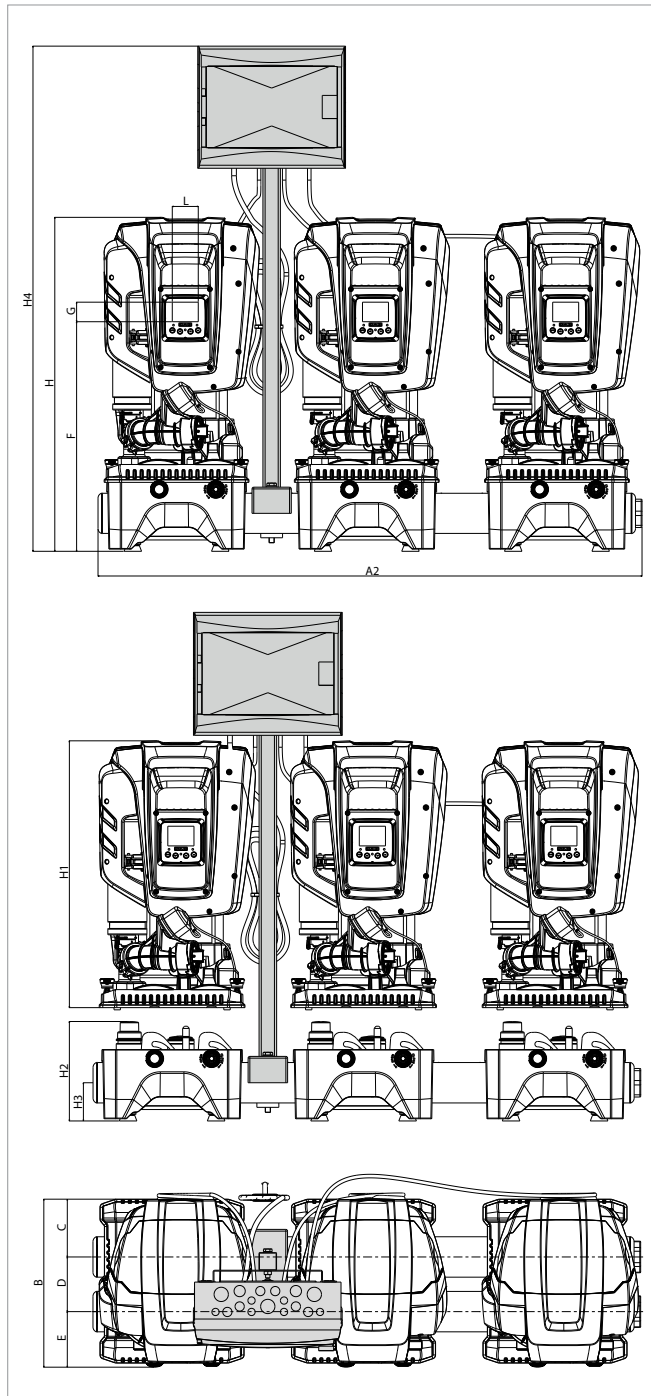

La curva de prestaciones se basa en valores de viscosidad cinemática = 1 mm<sup>2</sup>/s y densidad igual a 1000 kg/m<sup>3</sup>. Tolerancia de la curva según ISO 9906.





MODELO	DATOS ELÉCTRICOS					
	N° TURBINAS	ALIMENTACIÓN 50/60 Hz	P1 MAX		3x In A	SET POINT
			3x kW	3x HP		
3 ESYBOX MAX 60/120 M	3	1x208-240V ~	2,68	3,6	12,5 - 11,5	1-12
3 ESYBOX MAX 60/120 T	3	3x380-480V ~	2,65	3,5	4,4	1-12
3 ESYBOX MAX 85/120 T	4	3x380-480 V ~	3,50	4,7	5,6	1-12

MODELO	A2	B	C	D	E	F	G	H	H1	H2	H3	H4	L	DNA	DNM	DIMENSIONES EMBALAJE*			PESO* BOMBA Kg	DIMENSIONES EMBALAJE DOCK			PESO DOCK Kg
																BOMBA				DOCK			
																L/A	L/B	H		L/A	L/B	H	
3 ESYBOX MAX 60/120	1250	384	131,8	124,5	127,7	526	45	766	613	228	87	1158	59,5	2"	2"	400	380	800	29	1250	400	250	27
3 ESYBOX MAX 85/120	1250	384	131,8	124,5	127,7	526	45	766	613	228	87	1158	59,5	2"	2"	400	380	800	30	1250	400	250	27

\* Pesos y dimensiones referidos a una unidad. \*\*Cuadro eléctrico y soporte de montaje vendidos por separado como accesorios

# ACCESORIOS

## ESYBOX MAX

	DESCRIPCIÓN	MODELO	ESYBOX MAX	2 ESYBOX MAX	3 ESYBOX MAX	4 ESYBOX MAX
	<b>CUADRO ELÉCTRICO</b> Cuadros de conexión eléctrica para 2 o 3 bombas con interruptores magnetotérmicos para alimentar grupos de varias bombas. Se puede instalar en la pared o directamente en el grupo utilizando el kit de sujeción específico.	CUADRO DE CONTROL E2G5,2 M 230V		● Monofásico		● 2 x Monofásico
		CUADRO DE CONTROL E2G7 T 400V		● Trifásico		● 2 x Monofásico
		CUADRO DE CONTROL E3G10.5 T 400V			● Trifásico	
	<b>KIT SOPORTE SUJECCIÓN</b> Diseñado para la instalación del cuadro de control en grupos de 2 o 3 Esybox max. Compuesto por columna, perno y soporte de sujeción inferior (todo en acero).					● 2 x
	<b>ESy I/O</b> El módulo de expansión electrónico permite a Esybox Max interactuar con sistemas de control externos y con el mundo BMS (sistema de gestión de edificios). Equipado con 4 entradas digitales y 2 salidas de relé, 1 entrada analógica y 1 puerto serie con protocolo Modbus.		●	●	●	●
	<b>KIT UNIÓN 2x2 ESYDOCK</b> kit compuesto por 2 uniones de 3 piezas y 2 nipples de 2" para conectar la impulsión y la aspiración de dos grupos de 2 bombas esybox max para la creación de un grupo Esybox max de 4 bombas.					●



# DAB

PUMPS SELECTOR



## Selección de productos online

 **DAB PUMPS LTD.**  
6 Gilbert Court  
Newcomen Way  
Severalls Business Park  
Colchester  
Essex  
CO4 9WN - UK  
[salesuk@dwtgroup.com](mailto:salesuk@dwtgroup.com)  
Tel. +44 0333 777 5010

 **DAB PUMPS IBERICA S.L.**  
Calle Verano 18-20-22  
28850 - Torrejón de Ardoz - Madrid  
Spain  
[Info.spain@dwtgroup.com](mailto:Info.spain@dwtgroup.com)  
Tel. +34 91 6569545  
Fax: +34 91 6569676

 **DAB PUMPS SOUTH AFRICA (PTY) LTD**  
Twenty One industrial Estate,  
16 Purlin Street, Unit B, Warehouse 4  
Olifantsfontein -1666 - South Africa  
[info.sa@dwtgroup.com](mailto:info.sa@dwtgroup.com)  
Tel. +27 12 361 3997

 **DAB PUMPS (QINGDAO) CO. LTD.**  
No.40 Kaituo Road, Qingdao Economic & Technological  
Development Zone  
Qingdao City, Shandong Province - China  
PC: 266500  
[sales.cn@dwtgroup.com](mailto:sales.cn@dwtgroup.com)  
Tel. +86 400 186 8280  
Fax +86 53286812210

 **DAB PUMPS BV**  
"Hofveld 6 C1  
1702 Groot Bijgaarden - Belgium  
[info.belgium@dwtgroup.com](mailto:info.belgium@dwtgroup.com)  
Tel. +32 2 4668353

 **DAB PUMPS HUNGARY KFT.**  
H-8800  
Nagykanizsa, Buda Ernő u.5  
Hungary  
Tel. +36 93501700

 **DAB PUMPS DE MÉXICO, S.A. DE C.V.**  
Av Amsterdam 101 Local 4  
Col. Hipódromo Condessa,  
Del. Cuauhtémoc CP 06170  
Ciudad de México  
Tel. +52 55 6719 0493

 **DAB PUMPS B.V.**  
Albert Einsteinweg, 4  
5151 DL Drunen - Nederland  
[info.netherlands@dwtgroup.com](mailto:info.netherlands@dwtgroup.com)  
Tel. +31 416 387280  
Fax +31 416 387299

 **DAB PUMPS POLAND Sp. z o.o.**  
Ul. Janka Muzykanta 60  
02-188 Warszawa - Poland  
[polska@dabpumps.com.pl](mailto:polska@dabpumps.com.pl)

 **DAB PUMPS OCEANIA PTY LTD**  
426 South Gippsland Hwy,  
Dandenong South VIC 3175 - Australia  
[info.oceania@dwtgroup.com](mailto:info.oceania@dwtgroup.com)  
Tel. +61 1300 373 677

 **DAB PUMPS GMBH**  
Am Nordpark 3  
D - 41069 Mönchengladbach - Germany  
[info.germany@dwtgroup.com](mailto:info.germany@dwtgroup.com)  
Tel. +49 2161 47388-0  
Fax +49 2161 47388-36

 **OOO DAB PUMPS**  
Novgorodskaya str. 1, block G  
office 308, 127247, Moscow - Russia  
[info.russia@dwtgroup.com](mailto:info.russia@dwtgroup.com)  
Tel. +7 495 122 0035  
Fax +7 495 122 0036

 **PT DAB PUMPS INDONESIA**  
Satrio Tower lantai 26  
unit C-D, Jl. Prof. Dr. Satrio Kav. C4,  
Kel. Kuningan Timur, Kec. Setiabudi, Kota Adm.  
Jakarta Selatan, Prov. DKI Jakarta. - Indonesia  
Tel. +62 2129222850

 **DAB PUMPS INC.**  
3226 Benchmark Drive  
Ladson, SC 29456 - USA  
[info.usa@dwtgroup.com](mailto:info.usa@dwtgroup.com)  
Tel. 1- 843-797-5002  
Fax 1-843-797-3366