

DIVERTRON

BOMBA SUMERGIDA MULTICELULAR ELECTRÓNICA



NOVEDAD



Bomba sumergible multi-turbina con electrónica integrada on/off automáticos. Disponibles dos versiones con dos o tres turbinas. Bomba diseñada para aplicaciones de presurización, jardinería o riego en áreas domésticas y residenciales.

Cuerpo bomba y turbinas de tecnopolímero resistente a la corrosión y a la oxidación. Válvula antirretorno integrada en la impulsión. La versión estándar cuenta con un filtro anti-residuos de tecnopolímero. La versión X cuenta con un racor con inserción de latón para su uso con el kit de aspiración flotador.

Motor asíncrono. Eje motor en acero inoxidable AISI 416 + AISI 304. Condensador de arranque y protección térmica contra sobrecalentamiento del motor integrados.

La electrónica permite el encendido y apagado automáticos. Presostato y sensor de caudal integrados. Protección contra marcha en seco. Acceso rápido al compartimento del condensador.

Caudal de 1 m³/h a 6 m³/h

Altura 45 m (modelo 900) / 30 m (modelo 650)

Máxima profundidad de inmersión 12 m

Tipo de líquido bombeado limpio, libre de sólidos o sustancias abrasivas, no viscoso, no agresivo, no cristalizado y químicamente neutro

Rango de temperatura del líquido

De +0°C a +40°C

Máxima profundidad de trabajo 15 m

Impulsión Roscada 1" (se suministra de serie con racor reductor)

Diámetro máximo de la bomba 160 mm

Material turbina/s tecnopolímero

Número máximo de arranques 20/h

Grado protección del motor IP 68.

Clase de aislamiento del motor F.

Alimentación monofásica 230 V 50 Hz

Longitud cable de alimentación

15 m H07RN-F con enchufe Schuko

Instalaciones fija o portátil, en posición vertical

Versiones especiales disponibles bajo pedido diferentes tensiones y frecuencias, longitud del cable, enchufe.

DIVERTRON

MODELO	CÓDIGO	PRECIO €	CON FLOTADOR	
			CÓDIGO	PRECIO €
DIVERTRON 650	60209375	670	60203223	686
DIVERTRON 900	60209373	721	60203220	737

DATOS ELÉCTRICOS						DATOS HIDRÁULICOS													
ALIMENT. 50 Hz	P1 MAX kW	P2 NOMINAL		In A	CONDEN.		m ³ /h												
		kW	HP		μF	Vc		l/min	0	1,2	1,8	2,4	3	3,6	4,2	4,8			
1 x 220-240 V ~	630	0,42	0,56	2,9	8	450	H (m)	30,4	27,7	25,8	23	19,7	15,2	10,3	4,8				
1 x 220-240 V ~	920	0,56	0,75	4,2	12,5	450		45,8	42,1	39,4	35,6	31,1	25,2	18,8	11,9				

MODELO	CÓDIGO	PRECIO €	+ 1M SUCTION KIT	
			CÓDIGO	PRECIO €
DIVERTRON X 650	60208444	721	60209611	824
DIVERTRON X 900	60208443	773	60209596	917

DATOS ELÉCTRICOS						DATOS HIDRÁULICOS													
ALIMENT. 50 Hz	P1 MAX kW	P2 NOMINAL		In A	CONDEN.		m ³ /h												
		kW	HP		μF	Vc		l/min	0	1,2	1,8	2,4	3	3,6	4,2	4,8			
1 x 220-240 V ~	630	0,42	0,56	2,9	8	450	H (m)	30,4	27,7	25,8	23	19,7	15,2	10,3	4,8				
1 x 220-240 V ~	920	0,56	0,75	4,2	12,5	450		45,8	42,1	39,4	35,6	31,1	25,2	18,8	11,9				

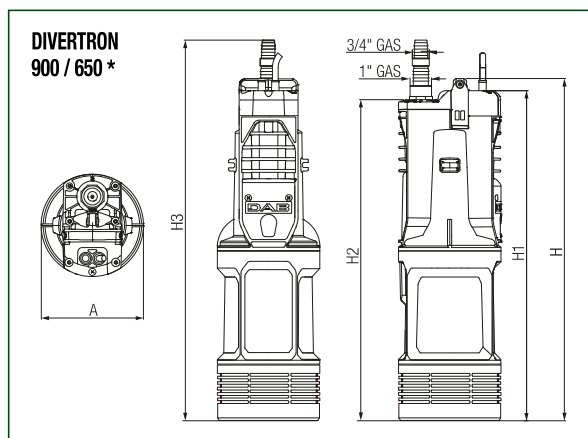

MODELO	A	B	C	H	H1	H2	H3	DIMENSIONES EMBALAJE			VOL. EMBAL. m ³	CANT. X PALÉ	PESO Kg
								L/A	L/B	H			
DIVERTRON 650	Ø160	-	-	488	469	455	548	550	195	250	28,6	32	9,5
DIVERTRON 900	Ø160	-	-	536	517	503	596	550	195	250	28,6	32	11
DIVERTRON X 650	Ø160	186	33	488	469	455	548	550	195	250	28,6	32	9,5
DIVERTRON X 900	Ø160	186	33	536	517	503	596	550	195	250	28,6	32	11

* Mismas dimensiones para los modelos 900 A - 650 A (modelos con flotador)

PRICE GROUP: AP

ACCESORIOS

	MODELO	CÓDIGO	PRECIO €
	KIT ASPIRACIÓN - DIVERTRON X -	60187735	141
	DEPÓSITO AUXILIAR	60117315	58