

DOMUSA

T E K N I K

La tecnología más avanzada
a un precio razonable

CALDERAS DE BIOMASA

BIOCLASS DX

PARA CALEFACCIÓN Y PRODUCCIÓN DE ACS

- > CONECTIVIDAD A TRAVÉS DE LA APP "ICONNECT"
- > CALEFACCIÓN Y PRODUCCIÓN DE ACS
- > EQUIPAMIENTO COMPLETO
- > LIMPIEZA AUTOMÁTICA
- > CONTROL DE COMBUSTIÓN "FLAME LOGIC"
- > ACUMULADOR INOXIDABLE INTEGRADO
- > POTENCIAS: 18 y 25 kW



INCLUYE DESPLAZAMIENTO,
MANO DE OBRA Y
REPUESTOS

NUEVA CALDERA DE PELLET PARA CALEFACCIÓN Y AGUA CALIENTE SANITARIA

BIOCLASS DX

Un nuevo concepto de confort y equipamiento en la calefacción con biomasa

La solución ideal para realizar la transición energética hacia el uso de combustibles renovables. Agua caliente sanitaria por acumulación, buffer de inercia y depósito de reserva en un mismo equipo de reducidas dimensiones.



CONECTIVIDAD iConnect

La gama BIOCLASS IC DX, con conectividad incorporada de serie, permite al usuario el control de la caldera y otros elementos de la instalación, mediante la APP iConnect, siempre que en el punto de instalación de la caldera exista red WiFi disponible, pudiendo así:

- Encender y apagar la máquina.
- Modificar temperaturas de agua caliente y calefacción.
- Conocer históricos de uso (consumos, estado de llenado de cenicero, etc).
- Recibir avisos y sugerencias.
- Programar las horas de funcionamiento de la máquina, etc.



FLAME LOGIC

Las BIOCLASS IC incluyen un sistema de control inteligente de combustión "FLAME LOGIC", que mediante el análisis continuo de la calidad de llama y el flujo de aire aseguran una combustión óptima de los granulados de biomasa.



GRAN PRODUCCIÓN DE ACS CON ACUMULADOR INOX

La gama de calderas BIOCLASS IC DX ofrece una gran producción de agua caliente sanitaria y una rápida recuperación de la temperatura del acumulador para nuevos usos.

Integra un acumulador de acero inoxidable y buffer de inercia en un diseño compacto, con el consiguiente ahorro del espacio requerido para su instalación.



LA TRANSICIÓN ENERGÉTICA A ENERGÍAS RENOVABLES
con todas las prestaciones y un diseño compacto



AHORRO

La caldera BIOCLASS IC DX está diseñada de forma que los gases de combustión cedan al máximo su energía al fluido caloportador, reduciendo de forma notable la temperatura de los gases de la combustión. Este tipo de calderas, denominadas de baja temperatura, consiguen así un elevado rendimiento, y por tanto una reducción del consumo de combustible respecto a las calderas tradicionales.

Otra característica relevante es su modulación electrónica de potencia, sistema que permite adaptar en todo momento la potencia de combustión a los requerimientos de calefacción de la vivienda, que pueden ser muy diferentes en las distintas épocas del año. Con ello, se eliminan paradas y arranques no deseados, que normalmente provocan un innecesario consumo de combustible.



CONFORT

Esta caldera incorpora una limpieza totalmente automática, tanto del sistema de transferencia de calor de los pasos de humos (a través de un sistema de levas movidos por un motor), como del propio quemador (mediante una base móvil). De esta forma, el usuario no tiene que preocuparse de una limpieza periódica de la caldera, salvo la que anualmente ha de realizar un servicio técnico autorizado. La limpieza automática se realiza sin necesidad de parar la caldera, con lo cual en ningún momento el usuario se queda sin servicio de calefacción o agua caliente sanitaria.

Las cenizas generadas en la combustión pasan así al cenicero, que habrá que retirar cuando por consumo sea necesario. El proceso de retirada de cenizas se puede alargar en el tiempo incorporando un cenicero compresor (opcional).



GARANTÍA

La alta calidad de los materiales utilizados en la construcción de la caldera BIOCLASS permiten disfrutar de una garantía de 5 años sobre el cuerpo de la caldera y de 2 años sobre los elementos hidráulicos y de control.



EQUIPAMIENTO COMPLETO DE SERIE

La caldera BIOCLASS IC DX se presenta con un equipamiento completo en unas reducidas dimensiones.

Lleva de serie un depósito de ACS en acero inoxidable y un buffer de inercia integrado, así como la bomba de circulación de agua, vaso de expansión de calefacción, vaso de expansión de ACS y purgadores entre otros componentes.

Además, las calderas BIOCLASS IC DX cuentan con un innovador sistema de precalentamiento del retorno. El sistema HotStream evita complicados sistemas de mezcla para evitar las condensaciones que se pueden producir por efecto de retornos fríos de la instalación. Este sistema de recalentamiento admite retornos directos a la caldera de hasta 25°, lo que permite hacer instalaciones directas, con cualquier tipo de configuración hidráulica de la instalación.

Opcionalmente se ofrece una amplia gama de kits hidráulicos que dan solución a las más diversas necesidades de instalación en las viviendas. Todos estos kits incorporan una regulación climática con control sobre temperatura de impulsión dependiendo de la temperatura exterior, optimizando de esta manera el consumo de la instalación. Entre las distintas configuraciones que se pueden gestionar con estos kits, destaca la posibilidad de hacer instalaciones de suelo radiante incluso con dos zonas de diferente temperatura de impulsión.

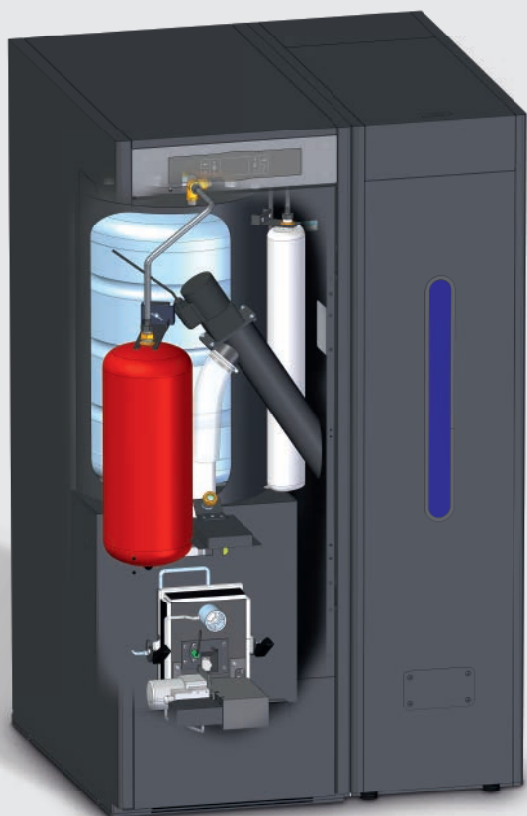

KITS HIDRÁULICOS

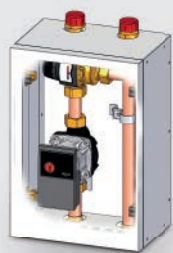

Kit hidráulico
Mt

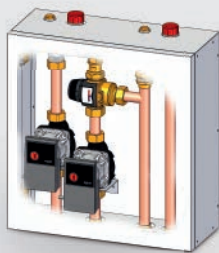

Kit hidráulico
DMt

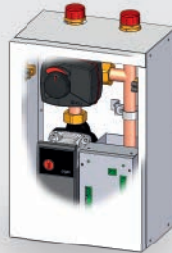

Kit hidráulico
BIO M

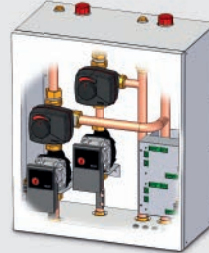

Kit hidráulico
BIO 2M

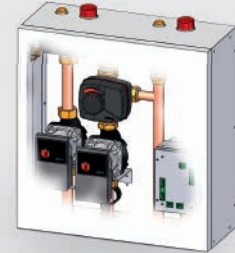

Kit hidráulico
BIO DM/MS



CENICERO COMPRESOR

Con el fin de reducir la frecuencia de vaciado del cenicero, se le puede incorporar a la caldera un cenicero compresor. Este cenicero cuenta con un sistema de compresión de cenizas que reduce la frecuencia de mantenimiento del cajón de cenizas.

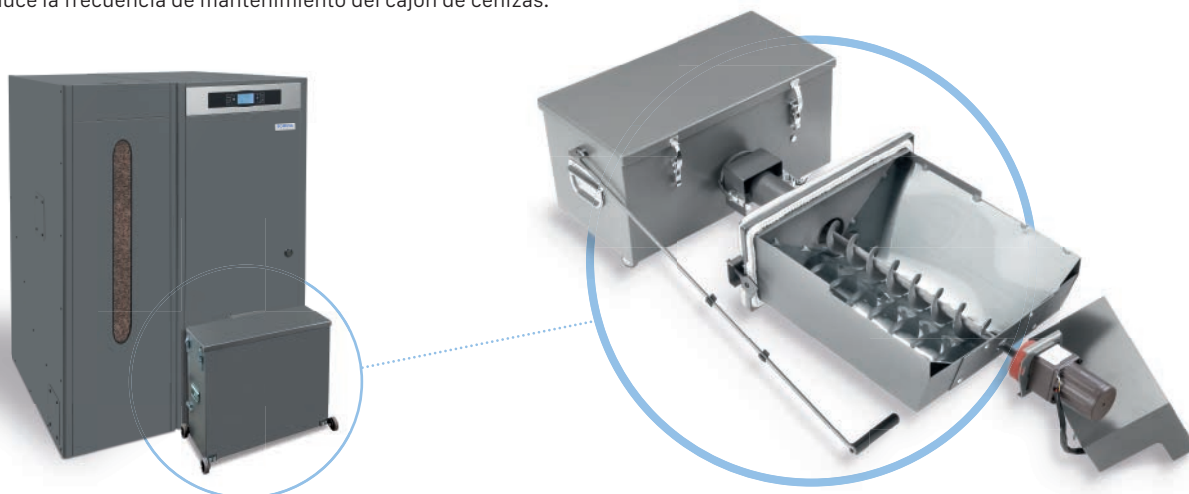

SILO

Como complemento al sistema de aspiración CVS se ofrece una amplia gama de silos de tela.

Estos silos se caracterizan por su fácil y rápido montaje, no necesitará tornillos ni herramientas específicas, tan sólo 30 minutos y una llave allen. Su estructura de acero galvanizado con piezas de fundición con prisionero y sujeciones intermedias le aportan estética y robustez al silo.

Está fabricado con un tejido técnico de alta resistencia que permiten la descarga de electricidad estática directamente a la toma tierra del edificio o la caldera; así mismo la tela permite la aireación del material pero no la salida de polvo, de tal manera que no son necesarios dos racores storz en sus sistemas de llenado.

Hecho de tela de alta resistencia con seguridad para las costuras y libre de condensaciones causadas por fluctuaciones de temperatura.

Puede ser instalado en el exterior siempre y cuando se proteja de la lluvia y los rayos solares.

Modelo	Capacidad*		Medidas		
	Tm	Superficie m ²	Altura m	Volumen m ³	
Silo 2.0	1,8-2,5	1,45 x 1,45	2 / 2,5	3,2 - 3,8	
Silo 3.0	2,2-3,0	1,75 x 1,75	2 / 2,5	3,8 - 4,7	
Silo 4.0	3,0-4,1	2,05 x 2,05	2 / 2,5	5,1- 6,4	
Silo 5.0	3,7-5,2	2,25 x 2,25	2 / 2,5	6,2 - 8,0	

* La capacidad del Silo Textil depende del tipo, densidad y calidad de los pellets utilizados, así como de la altura del local.

SISTEMA AUTOMÁTICO DE CARGA

SISTEMA DE CARGA CON SILO ARTESANAL Y SINFIN DE ALIMENTACIÓN

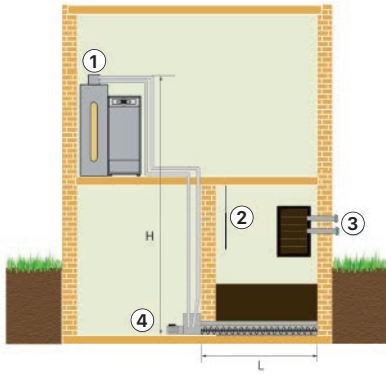

SISTEMA DE CARGA CON SILO TEXTIL

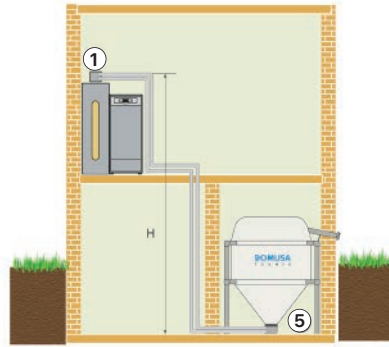

SISTEMA DE CARGA CON SILO ARTESANAL Y BOQUILLA ASPIRACIÓN

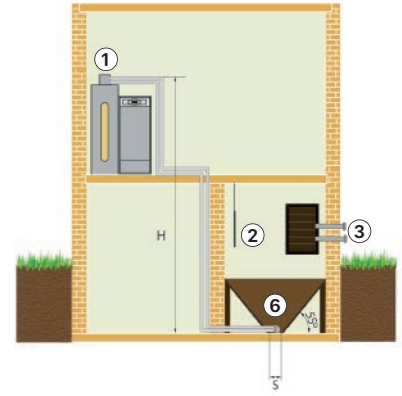

SISTEMA DE CARGA CON SILO ARTESANAL Y CONMUTADOR DE BOQUILLAS

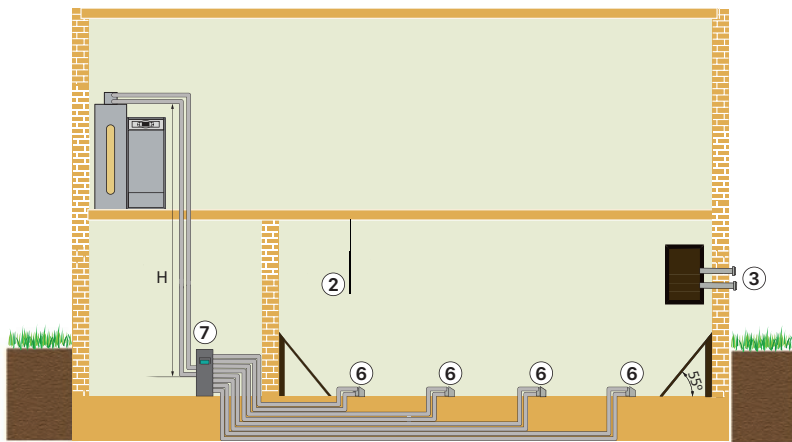

DESCRIPCIÓN

- ① Sistema de aspiración CVS
- ② Lona de protección de impacto
- ③ Boca de llenado Storz
- ④ Sinfín silo de obra
- ⑤ Silo textil
- ⑥ Boquilla de aspiración para depósito de obra
- ⑦ Kit conmutador automático de boquillas

ALTURA MÁX. (H)	m	6
SUPERFICIE MÁX. (S)	m ²	1
LONGITUD MÁX.	m	25
LONGITUD MÁX. SINFIN (L)	m	5

OPCIONES



Kit de acoplamiento para depósito L



Tubo flexible

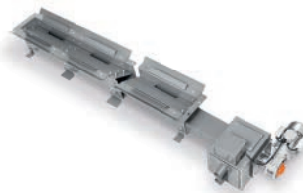

Sinfín silo de obra 1,5

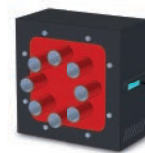

Kit conmutador automático de boquillas



Kit vibrador silo textil

EQUIPAMIENTO DEL SILO ARTESANAL



Boca de llenado Storz



Lona de protección de impacto



Sistema de aspiración CVS

DIMENSIONES

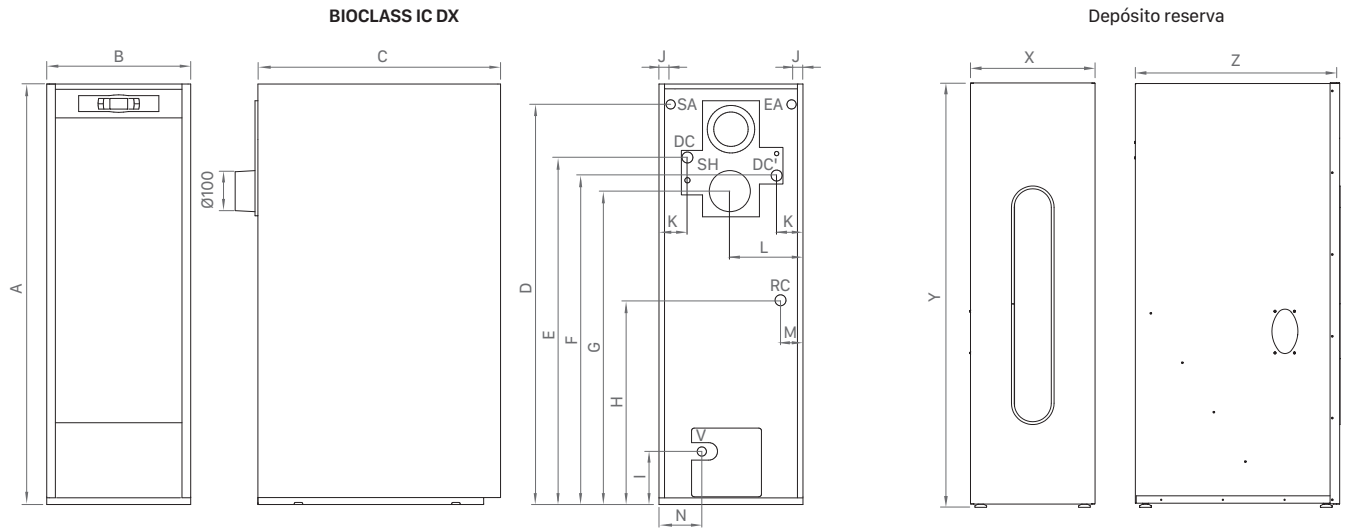

DC: Ida calefacción V: Vaciado SA: Salida ACS
 DC': Ida calefacción opcional RC: Retorno calefacción
 EA: Entrada ACS SH: Salida de humos

MODELO	A	B	C	D	E	F	G	H	I	J	K	L	M	N
BIOCLASS IC DX 18	1.590	545	920	1.510	1.315	1.245	1.185	770	200	45	100	270	85	195
BIOCLASS IC DX 25	1.590	670	1.020	1.510	1.315	1.245	1.185	770	200	45	100	335	95	210

MODELO	X	Y	Z
Depósito reserva DX S	404	1.590	920
Depósito reserva DX L	685	1.590	920

EQUIPAMIENTO

EQUIPAMIENTO BIOCLASS IC DX	
1. Acumulador inoxidable	13. Sonda ambiente
2. Depósito de inercia	14. Purgador automático
3. Bomba de calefacción	15. Motor ventilador
4. Vaso de expansión de calefacción	16. Sistema de autolimpieza paso de humos
5. Vaso de expansión de ACS	17. Grupo de seguridad
6. Limitador de presión	18. Manguitos dieléctricos
7. Sistema anti-retorno de llama	19. Toma de recirculación de ACS
8. Sensor de presión de aire	20. Llave de vaciado
9. Cenicero	21. Válvula de seguridad
10. Quemador	Mirilla
11. Sinfín de alimentación	Rejilla de carga
12. Desconector de llenado	

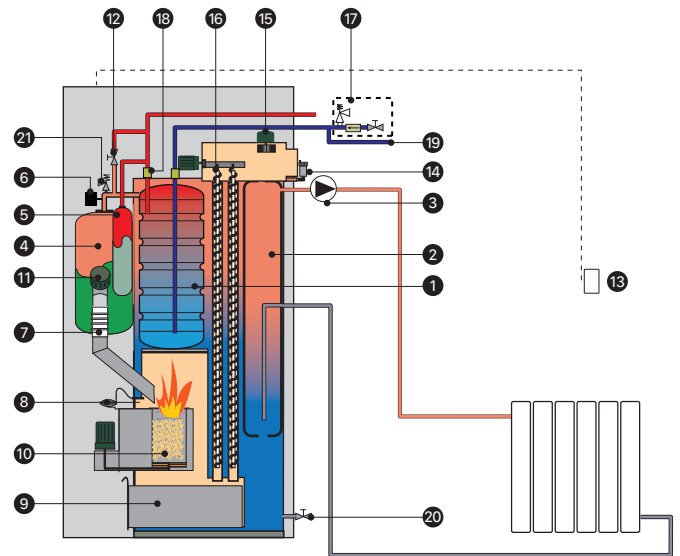

ESPECIFICACIONES

MODELO	POTENCIA NOMINAL kW	RENDIMIENTO A POTENCIA NOMINAL %	POTENCIA CARGA PARCIAL kW	RENDIMIENTO A CARGA PARCIAL %	VOLUMEN DE AGUA EN CALDERA L	PRODUCCIÓN ACS L/10 MIN Δ30°C	PRODUCCIÓN ACS CONTINUA EN L/H Δ30°C	VOLUMEN DEL ACUMULADOR L	CLASE DE EFICIENCIA ENERGÉTICA
BIOCLASS IC 18 DX	18	>92	5,4	>90	88	236	666	90	A+
BIOCLASS IC 25 DX	25	>92	7,5	>90	104	319	830	120	

DEPÓSITOS DE RESERVA	CAPACIDAD DE COMBUSTIBLE KG. PELLET
DEPÓSITO DE RESERVA DX S	240
DEPÓSITO DE RESERVA DX L	365



DIRECCIÓN POSTAL
 Apdo. 95
 20730 AZPEITIA
 (Gipuzkoa) España

FÁBRICA Y OFICINAS
 Bº San Esteban, s/n.
 20737 ERREZIL (Gipuzkoa) España
 Tel.: +34 943 813 899
 domusateknik@domusateknik.com
 www.domusateknik.com

ALMACÉN
 Atxubiaga, 13
 Bº Landeta
 20730 Azpeitia
 (Gipuzkoa) España

